

COMPONENTS/ KOMPONENTY / COMPONENTES / COMPONENTES /

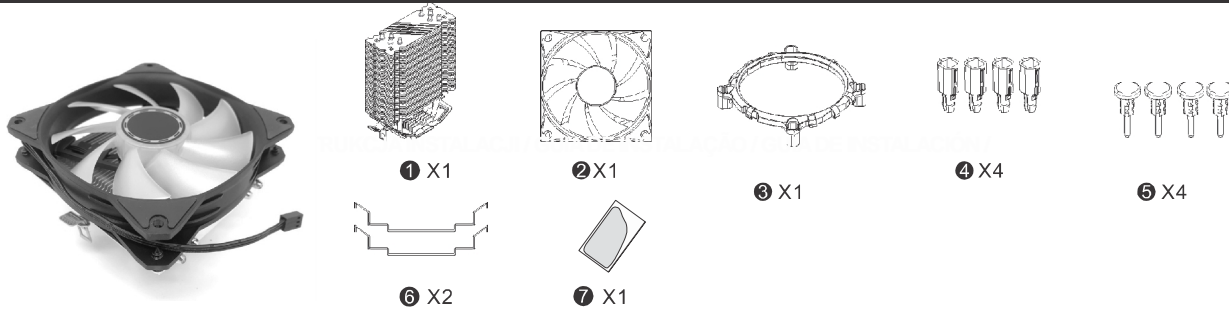
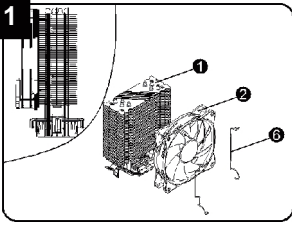

INSTALLATION GUIDE / INSTRUKCJA INSTALACJI / GUIA DE INSTALAÇÃO / GUÍA DE INSTALACIÓN /

For Intel

1  **(EN)** 1. Attach the fan to the heat sink with a 1 wire clip.
2. Align the multifunction mounting plate with the mounting plate opening next to the processor socket on the system board
3. Apply heat conductive paste evenly on the processor
4. Attach the hooks on both sides of the radiator to the Intel bracket
5. Connect the power cable to the processor fan.

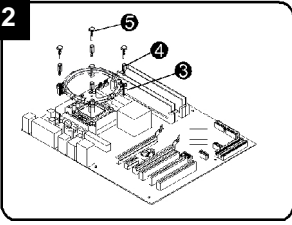
2  **(PL)** 1. Przymocuj wentylator do radiatora za pomoc zapinki z drutu.
2. Dopasuj wielofunkcyjn płyt monta ow do otworu płyty monta owej obok gniazda procesora na płycie głównej
3. Nałó równomiernie past przewod c ciepł na procesor
4. Zamocuj haczyki po obu stronach chłdnicy na wsporniku Intel
5. Podł cz kabel zasilaj cy do wentylatora procesora.

3  **(PT)** 1. Prenda o ventilador ao dissipador de calor com um grampo de arame.
2. Alinhe a placa de montagem multifuncional com a abertura da placa de montagem próxima ao soquete do processador na placa de sistema
3. Aplique pasta condutora de calor uniformemente no processador
4. Prenda os ganchos em ambos os lados do radiador no suporte Intel
5. Conecte o cabo de alimentação ao ventilador do processador.

4  **(ES)** 1. Fije el ventilador al dissipador de calor con una abrazadera de alambre.
2. Alinee la placa de montaje multifunción con la abertura de la placa de montaje junto al zócalo del procesador en la placa base
3. Aplique pasta conductora de calor uniformemente en el procesador
4. Fije los ganchos a ambos lados del radiador en el soporte de Intel
5. Conecte el cable de alimentación al ventilador del procesador.

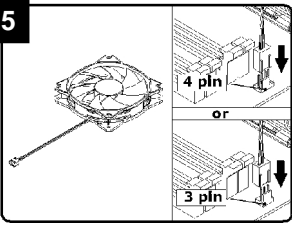
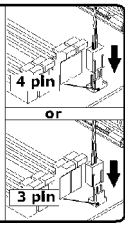
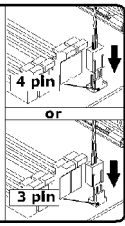
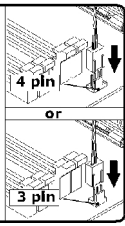
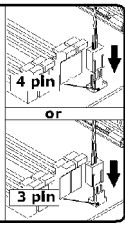
5  **(GR)** 1.  2.  3.  4. 

For AMD

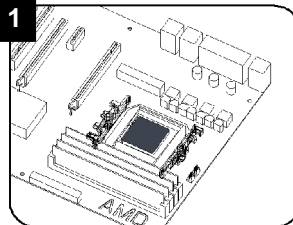

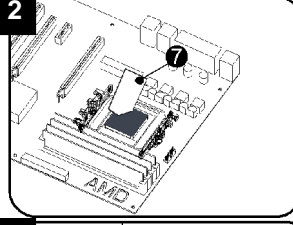

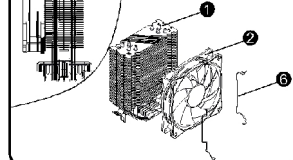
1  **(EN)** 1. Install the processor, then install the bracket on the AMD motherboard. (Any questions please contact the motherboard supplier).
2. Apply heat conductive paste evenly on the processor.
3. Fasten the radiator fan with a wire buckle.
4. Attach the hooks on both sides of the radiator to the AMD bracket.
5. Connect the power cable to the "CPU-FAN" interface.

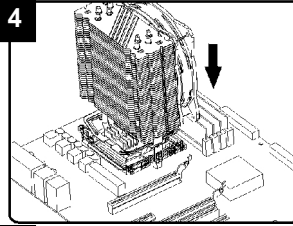
2  **(PL)** 1. Zainstaluj procesor, a nast pnie zainstaluj klamr na płycie głównej AMD. (Wszelkie pytania prosimy o kontakt z dostawc płyty głównej)
2. Nałó równomiernie past przewod c ciepł na procesor
3. Zapnij wentylator do chłdnicy za pomoc sprz czki z drutu.
4. Przymocuj haczyki po obu stronach chłdnicy do wspornika AMD
5. Podł cz kabel zasilaj cy do interfejsu "CPU-FAN"

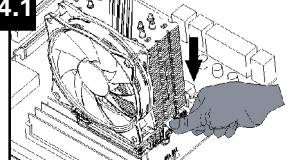
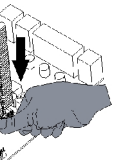
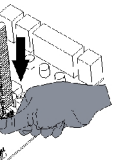
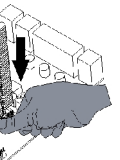
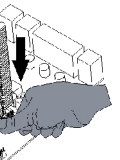
3  **(PT)** 1. Instale o processador e, em seguida, instale o suporte na placa-mãe AMD. (Qualquer dúvida entre em contato com o fornecedor da placa-mãe)
2. Aplique pasta condutora de calor uniformemente no processador
3. Prenda a ventoinha do radiador com uma fivela de arame.
4. Prenda os ganchos em ambos os lados do radiador ao suporte AMD
5. Conecte o cabo de alimentação à interface "CPU-FAN"

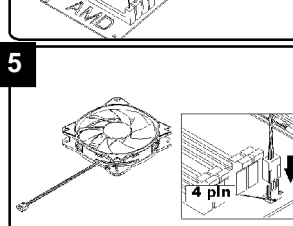
4  **(ES)** 1. Instale el procesador, luego instale el soporte en la placa base AMD. (Cualquier pregunta, póngase en contacto con el proveedor de la placa base)
2. Aplique pasta conductora de calor uniformemente en el procesador
3. Sujete el ventilador del radiador con una hebilla de alambre.
4. Fije los ganchos a ambos lados del radiador al soporte AMD
5. Conecte el cable de alimentación a la interfaz "CPU-FAN"

4.1  **(GR)** 1.  2.  3.  4. 

5  **(GR)** 1.  2.  3.  4.  5. 