

# ADLER

EUROPE



## AD 1186

(GB) user manual - 3	(DE) bedienungsanweisung - 5
(FR) mode d'emploi - 8	(ES) manual de uso - 10
(PT) manual de serviço - 12	(LT) naudojimo instrukcija - 14
(LV) lietošanas instrukcija - 16	(EST) kasutusjuhend - 18
(HU) felhasználói kézikönyv - 24	(BS) upute za rad - 22
(RO) Instrucțiunea de deservire - 20	(CZ) návod k obsluze - 30
(RU) инструкция обслуживания - 32	(GR) οδηγίες χρήσεως - 26
(MK) упатство за корисникот - 28	(NL) handleiding - 34
(SL) navodila za uporabo - 36	(FI) manwal ng pagtuturo - 40
(PL) instrukcja obsługi - 59	(IT) istruzioni operative - 46
(HR) upute za uporabu - 38	(SV) instruktionsbok - 42
(DK) brugsanvisning - 50	(UA) інструкція з експлуатації - 52
(SR) Корисничко упутство - 48	(SK) Používateľská príručka - 44
(AR) دليل التعليمات - 54	(BG) Инструкция за употреба - 56

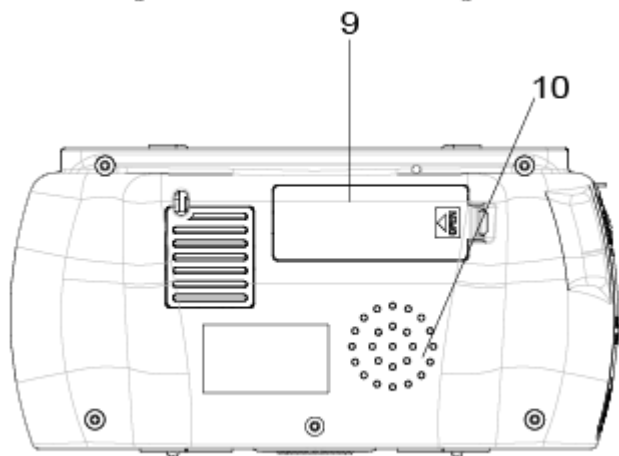
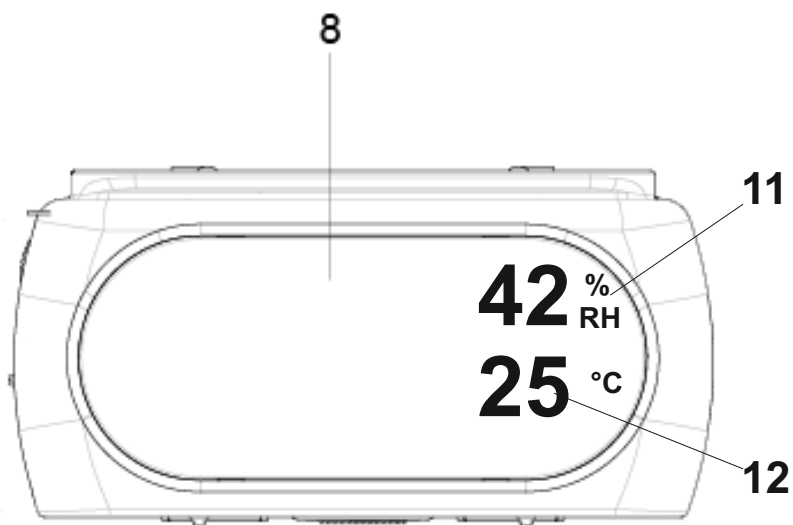
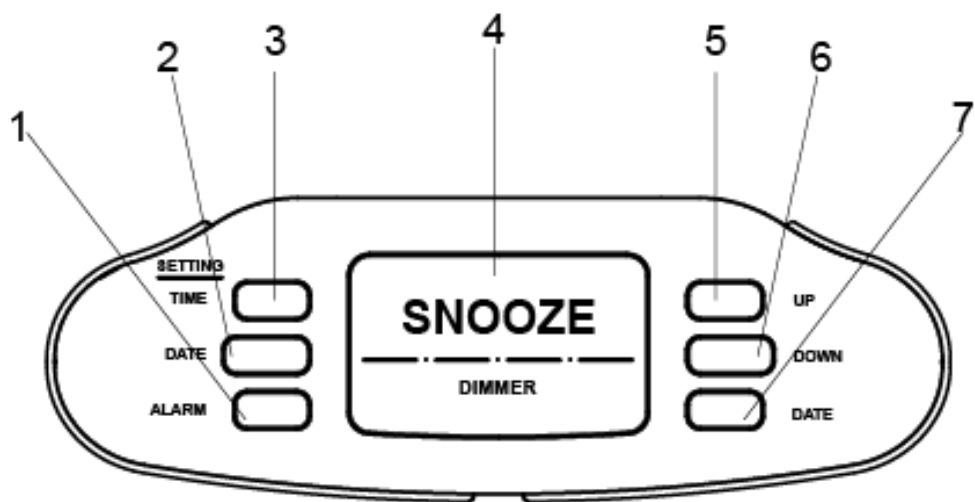

**SAFETY CONDITIONS IMPORTANT INSTRUCTIONS ON SAFETY OF USE PLEASE  
READ CAREFULLY AND KEEP FOR FUTURE REFERENCE**

The warranty conditions are different, if the device is used for commercial purpose.

1. Before using the product please read carefully and always comply with the following instructions. The manufacturer is not responsible for any damages due to any misuse.
2. The product is only to be used indoors. Do not use the product for any purpose that is not compatible with its application.
3. The applicable voltage is 220-240V~ 50/60Hz.. For safety reasons it is not appropriate to connect multiple devices to one power outlet.
4. Please be cautious when using around children. Do not let the children to play with the product. Do not let children or people who do not know the device to use it without supervision.
5. **WARNING:** This device may be used by children over 8 years of age and persons with reduced physical, sensory or mental capabilities, or persons without experience or knowledge of the device, only under the supervision of a person responsible for their safety, or if they were instructed on the safe use of the device and are aware of the dangers associated with its operation. Children should not play with the device. Cleaning and maintenance of the device should not be carried out by children, unless they are over 8 years of age and these activities are carried out under supervision.
6. After you are finished using the product always remember to gently remove the plug from the power outlet holding the outlet with your hand. Never pull the power cable!!!
7. Never put the power cable, the plug or the whole device into the water. Never expose the product to the atmospheric conditions such as direct sun light or rain, etc.. Never use the product in humid conditions.
8. Periodically check the power cable condition. If the power cable is damaged the product should be turned to a professional service location to be replaced in order to avoid hazardous situations.
9. Never use the product with a damaged power cable or if it was dropped or damaged in any other way or if it does not work properly. Do not try to repair the defected product yourself because it can lead to electric shock. Always turn the damaged device to a professional service location in order to repair it. All the repairs can be done only by authorized service professionals. The repair that was done incorrectly can cause hazardous situations for the user.
10. Never put the product on or close to the hot or warm surfaces or the kitchen appliances like the electric oven or gas burner.
11. Never use the product close to combustibles.
12. Do not let cord hang over edge of counter or touch hot surfaces.
13. Never leave the product connected to the power source without supervision. Even when use is interrupted for a short time, turn it off from the network, unplug the power.
14. In order to provide additional protection, it is recommended to install residue current

device (RCD) in the power circuit, with residual current rating not more than 30 mA. Contact professional electrician in this matter.

15. Avoid getting the device wet.

16. The device may only be wiped with a dry cloth. Do not use water or cleaning fluids.

17. The device should be kept in a dry room.

1. SETTING – ALARM 2. SETTING – DATE

3. SETTING – TIME

4. SNOOZE / DIMMER 5. UP

6. DOWN

7. DATE

8. LED Display

9. Battery Compartment

10. Speaker

12. %RH- Humidity %

13. °C – Temperature inside

#### AC POWER OPERATION

Before connecting to the power supply ensure that the supply corresponds to the information on the rating label on the bottom of the apparatus.

#### CLOCK

1. Connect the Mains Lead to the power supply.

2. Long press the SETTING – TIME (3) button, display HOUR will flash. Then you can press the UP (5) or DOWN (6) button to adjust the hour.

3. After completing the hour setting. You short press the SETTING – TIME (3) button, display MINUTE will flash. Now you can press the UP (5) or DOWN (6) button to adjust the minute.

4. Finally, you press the SETTING – TIME (3) button. The current time can be set.

#### DATE

1. Long press the SETTING – DATE (2) button, display YEAR will flash. Then you can

Press the UP (5) or DOWN (6) button to adjust the year.

2. After completing the year setting. You short press the SETTING – DATE (2) button, display MONTH will flash. Now you can press the UP (5) or DOWN (6) button to adjust the month.

3. After completing the month setting. You short press the SETTING – DATE (2) button, display DAY will flash. Now you can press the UP (5) or DOWN (6) button to adjust the day.

3. Finally, you press the SETTING – DATE (2) button. The current date can be set.

4. You can short press the DATE (7) button to see the current date.

#### ALARM

1. Long press the SETTING – ALARM (1) button. Use the same procedures of setting the "CLOCK" to adjust your desired alarm time.

2. The alarm can be temporarily stopped for 9 minutes by pressing the SNOOZE / DIMMER (4) button. This can be repeated up to 5 times.

3. The alarm will switch off automatically after 120 minutes or can be canceled by pressing the SETTING – ALARM (1) button.

4. The alarm will be active again after 24 hours unless pressing the SETTING – ALARM (1) to turn off the alarm icon on the display.

#### SNOOZE

1. When the alarm is activated you can press the SNOOZE / DIMMER (4) button. It will pause the alarm for 9 minutes. After that, it will buzz again.

#### DIMMER

1. During normal operation and the alarm not ringing. You can press the SNOOZE / DIMMER (4) button to toggle between 2 display brightness settings.

#### BATTERY BACK-UP

Inset a 9-volt battery (not included) in the compartment located in the back of the device (9); use preferably a long-life battery. In case of temporary power failure, the battery will keep the time settings even if the display won't show.

Note: The effectiveness of this feature depends entirely on the freshness of your battery.

The circuit will not keep the right time if the battery is old or of poor quality.

#### CLEANING

Clean the body with a soft cloth moistened with water or mild detergent. Do not use solvents such as alcohol, benzene, or thinner, as they may damage the cabinet finish. Make sure to disconnect the mains lead from the supply before cleaning. Please retain these instructions for future reference.

#### SPECIFICATIONS

Power Source: 230V~50Hz

DC9V (For backup)

Power Output: 3W



To protect your environment: please separate carton boxes and plastic bags and dispose them in corresponding waste bins. Used appliance should be delivered to the dedicated collecting points due to hazardous components, which may affect the environment. Do not dispose this appliance in the common waste bin.

## DEUTSCH

### SICHERHEITSBEDINGUNGEN WICHTIGE ANWEISUNGEN ZUR SICHERHEIT DER VERWENDUNG BITTE SORGFÄLTIG DURCHLESEN UND FÜR ZUKÜNFTIGE VERWEISE BEWAHREN

Die Garantiebedingungen sind unterschiedlich, wenn das Gerät für kommerzielle Zwecke verwendet wird.

1. Lesen Sie das Produkt vor der Verwendung sorgfältig durch und befolgen Sie stets die folgenden Anweisungen. Der Hersteller haftet nicht für Schäden, die durch Missbrauch entstehen.
2. Das Produkt darf nur in Innenräumen verwendet werden. Verwenden Sie das Produkt nicht für Zwecke, die nicht mit seiner Anwendung kompatibel sind.
3. Die anwendbar Spannung 220-240 V, ~ 50 /60 Hz. Aus Sicherheitsgründen ist es nicht angebracht, mehrere Geräte an eine Steckdose anzuschließen.
4. Bitte seien Sie vorsichtig, wenn Sie Kinder benutzen. Lassen Sie die Kinder nicht mit dem Produkt spielen. Lassen Sie Kinder oder Personen, die das Gerät nicht kennen, es nicht ohne Aufsicht verwenden.
5. **WARNUNG:** Dieses Gerät darf von Kindern über 8 Jahren und Personen mit eingeschränkten körperlichen, sensorischen oder geistigen Fähigkeiten oder Personen ohne Erfahrung oder Kenntnis des Geräts nur unter Aufsicht einer für ihre Sicherheit verantwortlichen Person verwendet werden wenn sie in die sichere Verwendung des Geräts eingewiesen wurden und sich der mit dem Betrieb verbundenen Gefahren bewusst sind. Kinder sollten nicht mit dem Gerät spielen. Die Reinigung und Wartung des Geräts sollte nicht von Kindern durchgeführt werden, es sei denn, sie sind älter als 8 Jahre und diese Aktivitäten werden unter Aufsicht durchgeführt.
6. Nachdem Sie das Produkt nicht mehr verwenden, denken Sie immer daran, den Stecker vorsichtig aus der Steckdose zu ziehen und die Steckdose mit der Hand zu halten. Niemals am Netzkabel ziehen !!!
7. Stecken Sie niemals das Netzkabel, den Stecker oder das gesamte Gerät ins Wasser. Setzen Sie das Produkt niemals atmosphärischen Bedingungen wie direktem Sonnenlicht oder Regen usw. aus. Verwenden Sie das Produkt niemals unter feuchten Bedingungen.
8. Überprüfen Sie regelmäßig den Zustand des Netzkabels. Wenn das Netzkabel beschädigt ist, sollte das Produkt an einen professionellen Servicestandort übergeben werden, um gefährliche Situationen zu vermeiden.
9. Verwenden Sie das Produkt niemals mit einem beschädigten Netzkabel oder wenn es heruntergefallen oder auf andere Weise beschädigt wurde oder wenn es nicht richtig funktioniert. Versuchen Sie nicht, das defekte Produkt selbst zu reparieren, da dies zu einem elektrischen Schlag führen kann. Wenden Sie das beschädigte Gerät immer an einen professionellen Kundendienst, um es zu reparieren. Alle Reparaturen können nur von autorisierten Servicefachleuten durchgeführt werden. Die falsch durchgeführte Reparatur kann für den Benutzer gefährliche Situationen verursachen.
10. Stellen Sie das Produkt niemals auf oder in der Nähe von heißen oder warmen

Oberflächen oder Küchengeräten wie dem Elektroherd oder dem Gasbrenner auf.

11. Verwenden Sie das Produkt niemals in der Nähe von brennbaren Stoffen.

12. Lassen Sie das Kabel nicht über die Kante der Theke hängen und berühren Sie keine heißen Oberflächen.

13. Lassen Sie das Produkt niemals ohne Aufsicht an die Stromquelle angeschlossen. Auch wenn die Verwendung für kurze Zeit unterbrochen wird, schalten Sie das Netzwerk aus und ziehen Sie den Netzstecker.

14. Um zusätzlichen Schutz zu bieten, wird empfohlen, ein Reststromgerät (RCD) im Stromkreis mit einer Reststromstärke von nicht mehr als 30 mA zu installieren. Wenden Sie sich in dieser Angelegenheit an einen professionellen Elektriker.

15. Vermeiden Sie es, das Gerät nass zu machen.

16. Das Gerät darf nur mit einem trockenen Tuch abgewischt werden. Verwenden Sie kein Wasser oder Reinigungsflüssigkeiten.

17. Das Gerät sollte in einem trockenen Raum aufbewahrt werden.

1. EINSTELLUNG – ALARM 2. EINSTELLUNG – DATUM 3. EINSTELLUNG – UHRZEIT

4. SNOOZE / DIMMER 5. AUF 6. AB

7. DATUM 8. LED-Anzeige 9. Batteriefach

10. Lautsprecher 12. %RH- Luftfeuchtigkeit % 13. °C – Innentemperatur

#### WECHSELSTROMBETRIEB

Vergewissern Sie sich vor dem Anschließen an die Stromversorgung, dass die Stromversorgung den Angaben auf dem Typenschild an der Unterseite des Gerätes entspricht.

#### UHR

1. Schließen Sie das Netzkabel an die Stromversorgung an.

2. Drücken Sie lange auf die Taste SETTING – TIME (3), die Anzeige HOUR blinkt. Dann können Sie die Taste UP (5) oder DOWN (6) drücken, um die Stunde einzustellen.

3. Nach Abschluss der Stundeneinstellung. Drücken Sie kurz die Taste SETTING – TIME (3), die Anzeige MINUTE blinkt. Jetzt können Sie die Taste UP (5) oder DOWN (6) drücken, um die Minute einzustellen.

4. Abschließend drücken Sie die Taste EINSTELLUNG – ZEIT (3). Die aktuelle Uhrzeit kann eingestellt werden.

#### DATUM

1. Drücken Sie lange auf die Taste EINSTELLUNG – DATUM (2), die Anzeige JAHR blinkt. Dann kannst du

Drücken Sie die Taste UP (5) oder DOWN (6), um das Jahr einzustellen.

2. Nach Abschluss der Jahreseinstellung. Drücken Sie kurz die Taste EINSTELLUNG – DATUM (2), die Anzeige MONAT blinkt. Jetzt können Sie den Monat durch Drücken der UP (5) oder DOWN (6) Taste einstellen.

3. Nach Abschluss der Monateinstellung. Drücken Sie kurz die Taste SETTING – DATE (2), die Anzeige DAY blinkt. Jetzt können Sie die Taste UP (5) oder DOWN (6) drücken, um den Tag einzustellen.

4. Abschließend drücken Sie die Taste EINSTELLUNG – DATUM (2). Das aktuelle Datum kann eingestellt werden.

4. Sie können die Taste DATE (7) kurz drücken, um das aktuelle Datum anzuzeigen.

#### ALARM

1. Drücken Sie lange auf die Taste EINSTELLUNG – ALARM (1). Gehen Sie wie bei der Einstellung der „UHR“ vor, um die gewünschte Weckzeit einzustellen.

2. Der Alarm kann durch Drücken der Taste SNOOZE / DIMMER (4) vorübergehend für 9 Minuten gestoppt werden. Dies kann bis zu 5 Mal wiederholt werden.

3. Der Alarm schaltet sich automatisch nach 120 Minuten aus oder kann durch Drücken der Taste SETTING – ALARM (1) abgebrochen werden.

4. Der Alarm ist nach 24 Stunden wieder aktiv, es sei denn, durch Drücken von SETTING – ALARM (1) wird das Alarmsymbol auf dem Display ausgeschaltet.

#### SNOOZE

1. Wenn der Alarm aktiviert ist, können Sie die Taste SNOOZE / DIMMER (4) drücken. Es wird den Alarm für 9 Minuten anhalten. Danach brummt es wieder.

#### DIMMER

1. Während des normalen Betriebs und der Wecker klingelt nicht. Sie können die Taste SNOOZE / DIMMER (4) drücken, um zwischen 2 Helligkeitseinstellungen des Displays umzuschalten.

#### BATTERIE-BACKUP

Legen Sie eine 9-Volt-Batterie (nicht im Lieferumfang enthalten) in das Fach auf der Rückseite des Geräts ein (9); Verwenden Sie vorzugsweise eine langlebige Batterie. Bei einem vorübergehenden Stromausfall behält der Akku die Zeiteinstellungen bei, auch wenn das Display nicht anzeigt.

Hinweis: Die Wirksamkeit dieser Funktion hängt vollständig von der Frische Ihres Akkus ab. Die Schaltung hält nicht die richtige Zeit, wenn die Batterie alt oder von schlechter Qualität ist.

## REINIGUNG

Reinigen Sie das Gehäuse mit einem weichen Tuch, das mit Wasser oder einem milden Reinigungsmittel angefeuchtet ist. Verwenden Sie keine Lösungsmittel wie Alkohol, Benzol oder Verdünner, da diese die Gehäuseoberfläche beschädigen können. Trennen Sie vor der Reinigung unbedingt das Netzkabel von der Stromversorgung. Bitte bewahren Sie diese Anleitung zum späteren Nachschlagen auf.

## SPEZIFIKATIONEN

Stromquelle: 230V~50Hz

DC9V (für Backup)

Ausgangsleistung: 3W



Den Pappkarton im Altpapier entsorgen. Polyäthylenbeutel (PE) in dem Behälter für Kunststoff entsorgen. Das abgenutzte Gerät zum Recycling zu einer offiziellen Sammelstelle bringen, da es gefährliche Substanzen enthält, die die Umwelt gefährden können. Das Gerät sollte in einer Form abgegeben werden, die eine weitere Nutzung unmöglich macht. Wenn es Batterien enthält, sollten diese rausgenommen und separat an einer Sammelstelle abgegeben werden. Das Gerät darf nicht in den Hausmüll rausgeworfen werden!!

## CONDITIONS DE SÉCURITÉ INSTRUCTIONS IMPORTANTES SUR LA SÉCURITÉ D'UTILISATION VEUILLEZ LIRE ATTENTIVEMENT ET CONSERVER POUR RÉFÉRENCE FUTURE

Les conditions de garantie sont différentes si l'appareil est utilisé à des fins commerciales.

1. Avant d'utiliser le produit, veuillez lire attentivement et toujours respecter les instructions suivantes. Le fabricant n'est pas responsable des dommages dus à une mauvaise utilisation.

2. Le produit ne doit être utilisé qu'à l'intérieur. N'utilisez pas le produit à des fins incompatibles avec son application.

3. La tension est applicable 220-240 V, ~ 50 /60 Hz. Pour des raisons de sécurité, il n'est pas approprié de connecter plusieurs appareils à une seule prise de courant.

4. veuillez être prudent lors de l'utilisation autour des enfants. Ne laissez pas les enfants jouer avec le produit. Ne laissez pas des enfants ou des personnes qui ne connaissent pas l'appareil l'utiliser sans surveillance.

5. AVERTISSEMENT: Cet appareil peut être utilisé par des enfants de plus de 8 ans et des personnes ayant des capacités physiques, sensorielles ou mentales réduites, ou des personnes sans expérience ou connaissance de l'appareil, uniquement sous la supervision d'une personne responsable de leur sécurité, ou s'ils ont été informés de l'utilisation sûre de l'appareil et sont conscients des dangers associés à son fonctionnement. Les enfants ne doivent pas jouer avec l'appareil. Le nettoyage et l'entretien de l'appareil ne doivent pas être effectués par des enfants, sauf s'ils ont plus de 8 ans et que ces activités sont effectuées sous surveillance.

6. Une fois que vous avez fini d'utiliser le produit, n'oubliez pas de retirer délicatement la fiche de la prise de courant en tenant la prise avec la main. Ne tirez jamais sur le câble d'alimentation !!!

7. Ne jamais mettre le câble d'alimentation, la fiche ou l'ensemble de l'appareil dans l'eau. N'exposez jamais le produit aux conditions atmosphériques telles que la lumière directe du soleil ou la pluie, etc. N'utilisez jamais le produit dans des conditions humides.

8. Vérifiez périodiquement l'état du câble d'alimentation. Si le câble d'alimentation est endommagé, le produit doit être tourné vers un centre de service professionnel pour être remplacé afin d'éviter des situations dangereuses.

9. Ne jamais utiliser le produit avec un câble d'alimentation endommagé ou s'il est tombé ou endommagé de toute autre manière ou s'il ne fonctionne pas correctement. N'essayez pas de réparer le produit défectueux vous-même, car cela peut entraîner un choc électrique. Tournez toujours l'appareil endommagé vers un centre de service professionnel afin de le réparer. Toutes les réparations ne peuvent être effectuées que par des professionnels de service autorisés. Une réparation incorrecte peut entraîner des situations dangereuses pour l'utilisateur.

10. Ne placez jamais le produit sur ou à proximité de surfaces chaudes ou chaudes ou d'appareils de cuisine comme le four électrique ou le brûleur à gaz.

11. Ne jamais utiliser le produit à proximité de combustibles.

12. Ne laissez pas le cordon pendre sur le bord du comptoir ni toucher les surfaces chaudes.

13. Ne laissez jamais le produit connecté à la source d'alimentation sans surveillance. Même lorsque l'utilisation est interrompue pendant une courte période, éteignez-la du réseau, débranchez l'alimentation.

14. Afin de fournir une protection supplémentaire, il est recommandé d'installer un dispositif de courant résiduel (RCD) dans le circuit de puissance, avec un courant résiduel ne dépassant pas 30 mA. Contactez un électricien professionnel à ce sujet.

15. Evitez de mouiller l'appareil.

16. L'appareil ne doit être essuyé qu'avec un chiffon sec. N'utilisez ni eau ni liquide de nettoyage.



## 17. L'appareil doit être conservé dans une pièce sèche.

1. REGLAGE – ALARME
2. REGLAGE – DATE
3. REGLAGE – HEURE
4. SNOOZE / DIMMER
5. HAUT
6. BAS
7. DATE
8. Affichage LED
9. Compartiment à piles
10. Haut-parleur
12. %RH- Humidité
- % 13. °C – Température à l'intérieur

### FONCTIONNEMENT SUR ALIMENTATION CA

Avant de vous connecter à l'alimentation, assurez-vous que l'alimentation correspond aux informations sur la plaque signalétique au bas de l'appareil.

### L'HORLOGE

1. Connectez le cordon d'alimentation à l'alimentation.
2. Appuyez longuement sur le bouton SETTING – TIME (3), l'affichage HOUR clignotera. Ensuite, vous pouvez appuyer sur le bouton UP (5) ou DOWN (6) pour régler l'heure.
3. Après avoir terminé le réglage de l'heure. Vous appuyez brièvement sur le bouton SETTING - TIME (3), l'affichage MINUTE clignote. Vous pouvez maintenant appuyer sur le bouton UP (5) ou DOWN (6) pour régler les minutes.
4. Enfin, vous appuyez sur le bouton SETTING – TIME (3). L'heure actuelle peut être réglée.

### DATE

1. Appuyez longuement sur le bouton SETTING – DATE (2), l'affichage YEAR clignotera. Ensuite vous pouvez appuyer sur le bouton UP (5) ou DOWN (6) pour régler l'année.
2. Après avoir terminé le réglage de l'année. Vous appuyez brièvement sur le bouton SETTING – DATE (2), l'affichage MOIS clignote. Vous pouvez maintenant appuyer sur le bouton UP (5) ou DOWN (6) pour régler le mois.
3. Après avoir terminé le réglage du mois. Vous appuyez brièvement sur le bouton SETTING – DATE (2), l'affichage DAY clignote. Vous pouvez maintenant appuyer sur le bouton UP (5) ou DOWN (6) pour régler le jour.
3. Enfin, vous appuyez sur le bouton SETTING – DATE (2). La date actuelle peut être réglée.
4. Vous pouvez appuyer brièvement sur le bouton DATE (7) pour voir la date actuelle.

### ALARME

1. Appuyez longuement sur le bouton SETTING – ALARM (1). Utilisez les mêmes procédures de réglage de l'« HORLOGE » pour régler l'heure d'alarme souhaitée.
2. L'alarme peut être temporairement arrêtée pendant 9 minutes en appuyant sur le bouton SNOOZE / DIMMER (4). Cela peut être répété jusqu'à 5 fois.
3. L'alarme s'éteint automatiquement après 120 minutes ou peut être annulée en appuyant sur le bouton SETTING – ALARM (1).
4. L'alarme sera de nouveau active après 24 heures à moins d'appuyer sur SETTING – ALARM (1) pour éteindre l'icône d'alarme sur l'écran.

### ROUPILLON

1. Lorsque l'alarme est activée, vous pouvez appuyer sur le bouton SNOOZE / DIMMER (4). Il mettra l'alarme en pause pendant 9 minutes. Après cela, il bourdonnera à nouveau.

### VARIATEUR

1. Pendant le fonctionnement normal et l'alarme ne sonne pas. Vous pouvez appuyer sur le bouton SNOOZE / DIMMER (4) pour basculer entre 2 réglages de luminosité de l'écran.

### BATTERIE DE SECOURS

Insérez une pile 9 volts (non fournie) dans le compartiment situé à l'arrière de l'appareil (9) ; utilisez de préférence une batterie longue durée. En cas de panne de courant temporaire, la batterie conservera les réglages de l'heure même si l'écran ne s'affiche pas.

Remarque : l'efficacité de cette fonction dépend entièrement de la fraîcheur de votre batterie.

Le circuit ne tiendra pas le bon temps si la batterie est vieille ou de mauvaise qualité.

### NETTOYAGE

Nettoyez le corps avec un chiffon doux humidifié avec de l'eau ou un détergent doux. N'utilisez pas de solvants tels que l'alcool, la benzine ou un diluant, car ils pourraient endommager la finition du boîtier. Assurez-vous de débrancher le cordon d'alimentation de l'alimentation avant le nettoyage. Veuillez conserver ces instructions pour référence future.

### CARACTÉRISTIQUES

Source d'alimentation : 230 V~50 Hz

DC9V (pour la sauvegarde)

Puissance de sortie : 3 W

 Respect de l'environnement. Nous vous prions de bien vouloir trier les emballages en carton ainsi que les sachets plastiques (en polyéthylène). L'appareil usagé ne doit pas être jeté à la poubelle mais remis au point de collecte prévu à cet effet car il contient des éléments pouvant être nocifs pour l'environnement. L'appareil électrique doit être remis de manière à limiter au maximum une éventuelle utilisation ultérieure. Si l'appareil contient des piles, il faut les retirer et les remettre à un autre point de collecte. Ne pas jeter l'appareil dans une poubelle de déchets

**CONDICIONES DE SEGURIDAD INSTRUCCIONES IMPORTANTES SOBRE SEGURIDAD DE USO POR FAVOR LEA CUIDADOSAMENTE Y GUARDE PARA REFERENCIA FUTURA**

Las condiciones de la garantía son diferentes si el dispositivo se utiliza con fines comerciales.

1. Antes de usar el producto, lea atentamente y cumpla siempre con las siguientes instrucciones. El fabricante no es responsable de ningún daño debido a un mal uso.
2. El producto solo debe usarse en interiores. No utilice el producto para ningún propósito que no sea compatible con su aplicación.
3. El voltaje aplicable es de 220-240 V, ~ 50 /60 Hz. Por razones de seguridad, no es apropiado conectar varios dispositivos a una toma de corriente.
4. Tenga cuidado cuando lo use cerca de niños. No permita que los niños jueguen con el producto. No permita que niños o personas que no conocen el dispositivo lo usen sin supervisión.
5. **ADVERTENCIA:** Este dispositivo puede ser utilizado por niños mayores de 8 años y personas con capacidades físicas, sensoriales o mentales reducidas, o personas sin experiencia o conocimiento del dispositivo, solo bajo la supervisión de una persona responsable de su seguridad, o si fueron instruidos sobre el uso seguro del dispositivo y son conscientes de los peligros asociados con su funcionamiento. Los niños no deben jugar con el dispositivo. La limpieza y el mantenimiento del dispositivo no deben ser realizados por niños, a menos que sean mayores de 8 años y estas actividades se realicen bajo supervisión.
6. Cuando haya terminado de usar el producto, recuerde siempre quitar suavemente el enchufe de la toma de corriente que sostiene la toma con la mano. ¡Nunca tire del cable de alimentación!
7. Nunca ponga el cable de alimentación, el enchufe o todo el dispositivo en el agua. Nunca exponga el producto a condiciones atmosféricas tales como luz solar directa o lluvia, etc. Nunca use el producto en condiciones húmedas.
8. Compruebe periódicamente el estado del cable de alimentación. Si el cable de alimentación está dañado, el producto debe girarse a un lugar de servicio profesional para ser reemplazado a fin de evitar situaciones peligrosas.
9. Nunca use el producto con un cable de alimentación dañado o si se cayó o se dañó de alguna otra manera o si no funciona correctamente. No intente reparar el producto defectuoso usted mismo, ya que puede provocar una descarga eléctrica. Siempre coloque el dispositivo dañado en una ubicación de servicio profesional para repararlo. Todas las reparaciones solo pueden ser realizadas por profesionales de servicio autorizados. La reparación que se realizó incorrectamente puede causar situaciones peligrosas para el usuario.
10. Nunca coloque el producto sobre o cerca de las superficies calientes o calientes o los electrodomésticos de la cocina como el horno eléctrico o el quemador de gas.
11. Nunca use el producto cerca de combustibles.
12. No permita que el cable cuelgue del borde del mostrador ni toque superficies calientes.
13. Nunca deje el producto conectado a la fuente de alimentación sin supervisión. Incluso cuando el uso se interrumpe por un corto tiempo, apáguelo de la red, desconecte la alimentación.
14. Para proporcionar protección adicional, se recomienda instalar un dispositivo de corriente residual (RCD) en el circuito de alimentación, con una corriente residual residual de no más de 30 mA. Póngase en contacto con un electricista profesional en este asunto.
15. Evite mojar el dispositivo.
16. El dispositivo solo se puede limpiar con un paño seco. No use agua ni líquidos de limpieza.
17. El dispositivo debe mantenerse en una habitación seca.

1. AJUSTE - ALARMA
2. AJUSTE - FECHA
3. AJUSTE - HORA
4. SNOOZE / DIMMER
5. ARRIBA
6. ABAJO
7. FECHA
8. Pantalla LED
9. Compartimento de la batería
10. Altavoz
- 12.% RH- Humedad%
13. ° C - Temperatura interior

#### FUNCIONAMIENTO CON ALIMENTACIÓN AC

Antes de conectarse a la fuente de alimentación, asegúrese de que la fuente corresponda con la información de la etiqueta de clasificación en la parte inferior del aparato.

#### RELOJ

1. Conecte el cable de alimentación a la fuente de alimentación.
2. Mantenga presionado el botón **SETTING - TIME** (3), la pantalla **HOUR** parpadeará. Luego puede presionar el botón **ARRIBA** (5) o **ABAJO** (6) para ajustar la hora.
3. Después de completar el ajuste de la hora. Presione brevemente el botón **SETTING - TIME** (3), la pantalla **MINUTE** parpadeará. Ahora puede presionar el botón **ARRIBA** (5) o **ABAJO** (6) para ajustar los minutos.
4. Finalmente, presione el botón **SETTING - TIME** (3). Se puede configurar la hora actual.

#### FECHA

1. Mantenga presionado el botón **SETTING - DATE** (2), la pantalla **YEAR** parpadeará. Entonces tú puedes Presione el botón **ARRIBA** (5) o **ABAJO** (6) para ajustar el año.
2. Después de completar la configuración del año. Presione brevemente el botón **AJUSTE - FECHA** (2), la pantalla **MES** parpadeará. Ahora puede presionar el botón **ARRIBA** (5) o **ABAJO** (6) para ajustar el mes.
3. Después de completar la configuración del mes. Presione brevemente el botón **AJUSTE - FECHA** (2), la pantalla **DÍA** parpadeará. Ahora puede presionar el botón **ARRIBA** (5) o **ABAJO** (6) para ajustar el día.
3. Finalmente, presione el botón **AJUSTE - FECHA** (2). Se puede configurar la fecha actual.
4. Puede presionar brevemente el botón **FECHA** (7) para ver la fecha actual.

#### ALARMA

1. Mantenga presionado el botón **SETTING - ALARM** (1). Utilice los mismos procedimientos para configurar el "RELOJ" para ajustar la hora de alarma deseada.
2. La alarma se puede detener temporalmente durante 9 minutos presionando el botón **SNOOZE / DIMMER** (4). Esto se puede repetir hasta 5 veces.
3. La alarma se apagará automáticamente después de 120 minutos o se puede cancelar presionando el botón **AJUSTE - ALARMA** (1).
4. La alarma se activará nuevamente después de 24 horas, a menos que presione el botón **AJUSTE - ALARMA** (1) para apagar el icono de alarma en la pantalla.

#### DORMITAR

1. Cuando la alarma está activada, puede presionar el botón **SNOOZE / DIMMER** (4). Pausará la alarma durante 9 minutos. Después de eso, volverá a sonar.

#### REGULADOR DE INTENSIDAD

1. Durante el funcionamiento normal y la alarma no suena. Puede presionar el botón **SNOOZE / DIMMER** (4) para alternar entre 2 configuraciones de brillo de pantalla.

#### BATERÍA DE RESERVA

Inserte una batería de 9 voltios (no incluida) en el compartimento ubicado en la parte posterior del dispositivo (9); utilice preferiblemente una batería de larga duración. En caso de un corte de energía temporal, la batería mantendrá la configuración de la hora incluso si la pantalla no se muestra.

Nota: La efectividad de esta función depende completamente de la frescura de su batería.

El circuito no mantendrá el tiempo correcto si la batería es vieja o de mala calidad.

#### LIMPIEZA

Limpie el cuerpo con un paño suave humedecido con agua o detergente suave. No utilice disolventes como alcohol, bencina o diluyentes, ya que pueden dañar el acabado de la carcasa. Asegúrese de desconectar el cable de alimentación de la fuente de alimentación antes de limpiar. Conserve estas instrucciones para consultarlas en el futuro.

#### ESPECIFICACIONES

Fuente de energía: 230V ~ 50Hz

DC9V (para respaldo)

Potencia de salida: 3 W

Este aparato está fabricado con aislamiento de la clase II y no requiere puesta a tierra. El aparato cumple requisitos de las directivas:  
Equipo eléctrico de baja tensión (LVD)  
Compatibilidad electromagnética (EMC)  
Posee la marca CE en la placa nominal



Preocupación por el medio ambiente. Por favor, lleva las cajas de cartón a un sitio de reciclaje. Las bolsas de polietileno se deben tirar al cubo de la basura amarillo (para envases). El equipo gastado debe ser entregado en el punto de almacenamiento adecuado, porque las piezas que constituyen el equipo pueden suponer un peligro para el medio ambiente. Debes entregar el equipo Hay que devolver el equipo eléctrico con el fin de evitar su reutilización. Si en el equipo se encuentran pilas, hay que sacarlas y entregar por separado, en un punto de almacenamiento adecuado. No tires el equipo al contenedor para residuos urbanos!!

## PORTUGUÊS

### CONDIÇÕES DE SEGURANÇA INSTRUÇÕES IMPORTANTES SOBRE SEGURANÇA DE USO LEIA COM ATENÇÃO E MANTENHÁ-SE PARA FUTURA REFERÊNCIA

As condições da garantia são diferentes se o dispositivo for usado para fins comerciais.

1. Antes de usar o produto, leia com atenção e sempre siga as instruções a seguir. O fabricante não se responsabiliza por quaisquer danos causados por mau uso.
2. O produto deve ser usado apenas dentro de casa. Não use o produto para qualquer finalidade que não seja compatível com a sua aplicação.
3. A tensão aplicável é de 220-240 V, ~ 50/60 Hz. Por razões de segurança, não é apropriado conectar vários dispositivos a uma tomada.
4. Por favor, seja cauteloso ao usar em torno de crianças. Não deixe as crianças brincarem com o produto. Não permita que crianças ou pessoas que não conhecem o dispositivo o usem sem supervisão.
5. **ADVERTÊNCIA:** Este dispositivo pode ser usado por crianças acima de 8 anos de idade e pessoas com capacidades físicas, sensoriais ou mentais reduzidas, ou pessoas sem experiência ou conhecimento do dispositivo, somente sob a supervisão de uma pessoa responsável por sua segurança, ou se eles foram instruídos sobre o uso seguro do dispositivo e estão cientes dos perigos associados à sua operação. As crianças não devem brincar com o dispositivo. A limpeza e manutenção do dispositivo não devem ser realizadas por crianças, a menos que tenham mais de 8 anos de idade e essas atividades sejam realizadas sob supervisão.
6. Depois de terminar de usar o produto, lembre-se sempre de remover com cuidado o plugue da tomada que segura a tomada com a mão. Nunca puxe o cabo de alimentação !!!
7. Nunca coloque o cabo de alimentação, o plugue ou todo o dispositivo na água. Nunca exponha o produto a condições atmosféricas, como luz direta do sol ou chuva, etc. Nunca use o produto em condições úmidas.
8. Verifique periodicamente a condição do cabo de alimentação. Se o cabo de alimentação estiver danificado, o produto deve ser colocado em um local de serviço profissional para ser substituído, a fim de evitar situações perigosas.
9. Nunca use o produto com um cabo de alimentação danificado ou se ele caiu ou foi danificado de outra forma ou se não funciona corretamente. Não tente reparar o produto defeituoso, pois pode causar choque elétrico. Sempre coloque o dispositivo danificado em um local de serviço profissional para repará-lo. Todos os reparos podem ser feitos apenas por profissionais de serviço autorizados. O reparo que foi feito incorretamente pode causar situações perigosas para o usuário.
10. Nunca coloque o produto em superfícies quentes ou quentes ou nos utensílios de cozinha, como o forno elétrico ou o queimador de gás.
11. Nunca use o produto próximo a combustíveis.
12. Não deixe o cabo pendurado na borda do balcão ou toque em superfícies quentes.
13. Nunca deixe o produto conectado à fonte de alimentação sem supervisão. Mesmo quando o uso for interrompido por um curto período de tempo, desligue-o da rede e desconecte a energia.

14. Para fornecer proteção adicional, recomenda-se instalar o dispositivo de corrente residual (RCD) no circuito de potência, com uma corrente residual não superior a 30 mA. Entre em contato com o electricista profissional nesta questão.

15. Evite molhar o dispositivo.

16. O dispositivo pode ser limpo apenas com um pano seco. Não use água ou líquidos de limpeza.

17. O dispositivo deve ser mantido em uma sala seca.

1. AJUSTE - ALARME
2. AJUSTE - DATA
3. AJUSTE - HORA
4. SNOOZE / DIMMER
5. PARA CIMA
6. PARA BAIXO
7. DATA
8. Visor LED
9. Compartimento da bateria
10. Alto-falante
12. % RH- Umidade
13. ° C - Temperatura interna

#### OPERAÇÃO DE ALIMENTAÇÃO AC

Antes de conectar à fonte de alimentação, certifique-se de que a alimentação corresponda às informações na etiqueta de classificação na parte inferior do aparelho.

#### RELÓGIO

1. Conecte o cabo de alimentação à fonte de alimentação.
2. Pressione longamente o botão SETTING - TIME (3), o display HOUR piscará. Em seguida, você pode pressionar o botão ACIMA (5) ou ABAIXO (6) para ajustar a hora.
3. Depois de concluir a configuração da hora. Você pressiona rapidamente o botão SETTING - TIME (3), o display MINUTE piscará. Agora você pode pressionar o botão ACIMA (5) ou ABAIXO (6) para ajustar os minutos.
4. Finalmente, você pressiona o botão SETTING - TIME (3). A hora atual pode ser definida.

#### ENCONTRO

1. Pressione longamente o botão SETTING - DATE (2), o display YEAR piscará. Então você pode pressionar o botão PARA CIMA (5) ou PARA BAIXO (6) para ajustar o ano.
2. Depois de concluir a configuração do ano. Pressione rapidamente o botão SETTING - DATE (2), o display MONTH piscará. Agora você pode pressionar o botão PARA CIMA (5) ou PARA BAIXO (6) para ajustar o mês.
3. Depois de concluir a configuração do mês. Você pressiona rapidamente o botão SETTING - DATE (2), o display DAY piscará. Agora você pode pressionar o botão PARA CIMA (5) ou PARA BAIXO (6) para ajustar o dia.
4. Finalmente, você pressiona o botão SETTING - DATE (2). A data atual pode ser definida.
4. Você pode pressionar rapidamente o botão DATE (7) para ver a data atual.

#### ALARME

1. Pressione longamente o botão SETTING - ALARM (1). Use os mesmos procedimentos de configuração do "RELÓGIO" para ajustar a hora do alarme desejada.
2. O alarme pode ser interrompido temporariamente por 9 minutos pressionando o botão SNOOZE / DIMMER (4). Isso pode ser repetido até 5 vezes.
3. O alarme desligará automaticamente após 120 minutos ou pode ser cancelado pressionando o botão SETTING - ALARM (1).
4. O alarme será ativado novamente após 24 horas, a menos que pressione CONFIGURAÇÃO - ALARME (1) para desligar o ícone do alarme no visor.

#### SONECA

1. Quando o alarme é ativado, você pode pressionar o botão SNOOZE / DIMMER (4). Ele pausará o alarme por 9 minutos. Depois disso, ele zumbirá novamente.

#### OBSCURO

1. Durante a operação normal e o alarme não está tocando. Você pode pressionar o botão SNOOZE / DIMMER (4) para alternar entre 2 configurações de brilho da tela.

#### BATERIA DE BACK-UP

Insira uma bateria de 9 volts (não incluída) no compartimento localizado na parte traseira do dispositivo (9); use de preferência uma bateria de longa duração. Em caso de falha temporária de energia, a bateria manterá as configurações de hora, mesmo que o visor não apareça. Nota: a eficácia desse recurso depende inteiramente da carga da bateria.

O circuito não manterá o tempo certo se a bateria estiver velha ou de má qualidade.

#### LIMPEZA

Limpe o corpo com um pano macio umedecido em água ou detergente neutro. Não use solventes como álcool, gasolina ou diluente, pois eles podem danificar o acabamento do gabinete. Certifique-se de desconectar o cabo de alimentação da fonte antes de limpar. Guarde estas instruções para referência futura.

#### ESPECIFICAÇÕES

Fonte de alimentação: 230V ~ 50Hz

DC9V (para backup)

Potência de saída: 3W



Proteção do meio ambiente. Rogamos, os embalagens de cartão destinem-se para papéis velhos. Os sacos de polietileno (PE) devem-se colocar em contenedores para material plástico. O dispositivo usado deve-se levar a um ponto de armazenamento adequado porque os componentes perigosos que ficam dentro do dispositivo podem ser perigosos para o meio ambiente. O dispositivo elétrico deve-se entregar de modo que se reduza a sua nova utilização e uso. Se no dispositivo há pilhas, devem-se tirar e levar a um ponto de armazenamento em separado. Não colocar o dispositivo em contenedores para resíduos municipais!!

## LIETUVIŲ

### SAUGOS SĄLYGOS SVARBIOS NAUDOJIMO SAUGOS INSTRUKCIJOS ATSAKYKITE ATSARGIAI IR ATSILIEPKITE ATEITIES NUORODAI

Jei įrenginys naudojamas komerciniais tikslais, garantinės sąlygos skiriasi.

1. Prieš naudodamiesi gaminiu, atidžiai perskaitykite ir visada laikykitės šių nurodymų. Gamintojas neatsako už žalą, patirtą dėl netinkamo naudojimo.
2. Produktas skirtas naudoti tik patalpose. Nenaudokite gaminio jokiems kitiems tikslams, kurie nesuderinami su jo taikymu.
3. The taikoma įtampa 220-240 V, ~ 50 /60 Hz. Saugos sumetimais nėra tikslinga prie vieno maitinimo lizdo prijungti kelis įrenginius.
4. Prašome būti atsargiems, kai naudojotės aplink vaikus. Neleisk vaikams žaisti su produktu. Neleiskite vaikams ar žmonėms, kurie nežino prietaiso, jį naudoti be priežiūros.
5. ĮSPĖJIMAS: šį prietaisą gali naudoti vyresni nei 8 metų vaikai ir žmonės su ribotomis fizinėmis, jutimo ar psichinėmis galimybėmis arba asmenys, neturintys patirties ar žinių apie šį prietaisą, tik prižiūrimi už jų saugumą atsakingo asmens, arba jei jiems būtų nurodyta saugiai naudoti prietaisą ir jie žinotų apie pavojus, susijusius su jo naudojimu. Vaikai neturėtų žaisti su šiuo prietaisu. Prietaiso valyti ir prižiūrėti neturėtų vaikai, išskyrus atvejus, kai jie yra vyresni nei 8 metų ir šios veiklos atliekamos prižiūrint.
6. Baigę naudoti gaminį, visada atsiminkite, kad ranka atsargiai ištraukite kištuką iš maitinimo lizdo. Niekada netraukite maitinimo laido !!!
7. Niekada nemeskite maitinimo laido, kištuko ar viso prietaiso į vandenį. Niekada nelaikykite gaminio atmosferos sąlygose, tokiose kaip tiesioginiai saulės spinduliai, lietus ir pan. Niekada nenaudokite gaminio drėgnomis sąlygomis.
8. Periodiškai tikrinkite maitinimo laido būklę. Jei maitinimo laidas yra pažeistas, gaminys turi būti nukreiptas į profesionalią techninės priežiūros vietą, kad būtų pakeista, kad būtų išvengta pavojingų situacijų.
9. Niekada nenaudokite gaminio su pažeistu maitinimo kabeliu, jei jis buvo numestas ar kitaip sugadintas, arba jei jis netinkamai veikia. Nemėginkite patys taisyti sugedusio produkto, nes tai gali sukelti elektros šoką. Visada sugadinkite sugadintą prietaisą profesionalioje techninės priežiūros vietoje, kad galėtumėte jį pataisyti. Visus remontus gali atlikti tik įgalioti techninės priežiūros specialistai. Neteisingai atliktas remontas vartotojui gali sukelti pavojingų situacijų.
10. Niekada nedėkite gaminio ant karštų ar šiltų paviršių ar šalia jų ar tokių virtuvės prietaisų kaip elektrinė orkaitė ar dujų degiklis.
11. Niekada nenaudokite gaminio arti degių medžiagų.
12. Neleiskite laidui kabėti virš prekystalio krašto ir neliesi karštų paviršių.

13. Niekada nepalikite gaminio prijungto prie maitinimo šaltinio be priežiūros. Net trumpam nutraukus naudojimą, išjunkite jį iš tinklo, atjunkite maitinimą.
14. Norint suteikti papildomą apsaugą, maitinimo grandinėje rekomenduojama įmontuoti likutinės srovės įtaisą (RCD), kurio likutinė srovė neviršytų 30 mA. Šiuo klausimu susisieki­te su profesionaliu elektri­ku.
15. Venkite prietaiso sušlapinti.
16. Prietaisą galima nušluostyti tik sausa šluoste. Nenaudokite vandens ar valymo skysčių.
17. Prietaisą reikia laikyti sausoje patalpoje.

1. NUSTATYMAS – SIGNALAS 2. NUSTATYMAS – DATA 3. NUSTATYMAS – LAIKAS

4. SNAIKYTI / DIMMER 5. AUKŠTYN 6. ŽEMYN

7. DATA 8. LED ekranas 9. Baterijų skyrius

10. Garsiakalbis 12. %RH- Drėgmė % 13. °C – Temperatūra viduje

#### AC MAITINIMO VEIKIMAS

Prieš prijungdami prie maitinimo šaltinio, įsitikinkite, kad tiekimas atitinka informaciją, pateiktą įrenginio apačioje esančioje etiketėje.

#### LAIKRODIS

1. Prijunkite maitinimo laidą prie maitinimo šaltinio.
2. Ilgai paspauskite mygtuką SETTING – TIME (3), ekrane mirks HOUR. Tada galite paspausti UP (5) arba DOWN (6) mygtuką, kad nustatytumėte valandas.
3. Užbaigus valandų nustatymą. Trumpai paspaudus mygtuką SETTING – TIME (3), mirksės ekranas MINUTĖ. Dabar galite paspausti UP (5) arba DOWN (6) mygtuką, kad nustatytumėte minutes.
4. Galiausiai paspauskite mygtuką NUSTATYMAS – LAIKAS (3). Galima nustatyti esamą laiką.

#### DATA

1. Ilgai paspauskite mygtuką SETTING – DATE (2), ekrane mirksės YEAR. Tada galite Norėdami nustatyti metus, paspauskite mygtuką AUKŠTYN (5) arba ŽEMYN (6).
2. Atlikus metų nustatymą. Trumpai paspausite mygtuką SETTING – DATE (2), mirksės ekranas MONTH. Dabar galite paspausti mygtuką AUKŠTYN (5) arba ŽEMYN (6), kad nustatytumėte mėnesį.
3. Atlikus mėnesio nustatymą. Trumpai paspausite mygtuką SETTING – DATE (2), mirksės ekranas DAY. Dabar galite paspausti UP (5) arba DOWN (6) mygtuką, kad nustatytumėte dieną.
3. Galiausiai paspauskite mygtuką SETTING – DATE (2). Galima nustatyti dabartinę datą.
4. Galite trumpai paspausti mygtuką DATE (7), kad pamatytumėte dabartinę datą.

#### SIGNALAS

1. Ilgai paspauskite mygtuką NUSTATYMAS – ALARM (1). Norėdami sureguliuoti norimą žadintuvo laiką, naudokite tas pačias „CLOCK“ nustatymo procedūras.
2. Žadintuvą galima laikinai sustabdyti 9 minutėms paspaudus SNOOZE / DIMMER (4) mygtuką. Tai gali būti kartojama iki 5 kartų.
3. Žadintuvas išsijungs automatiškai po 120 minučių arba gali būti atšauktas paspaudus mygtuką SETTING – ALARM (1).
4. Žadintuvas vėl bus aktyvus po 24 valandų, nebent paspausite NUSTATYMAS – ALARM (1), kad išjungtumėte žadintuvo piktogramą ekrane.

#### SNODYTI

1. Kai žadintuvas suaktyvintas, galite paspausti SNOOZE / DIMMER (4) mygtuką. Jis pristabdys žadintuvą 9 minutėms. Po to vėl zvimbės.

#### DIMMER

1. Įprasto veikimo metu ir neskamba žadintuvas. Galite paspausti SNOOZE / DIMMER (4) mygtuką, kad perjungtumėte 2 ekrano šviesumo nustatymus.

#### AKUMULIATORIŲ ATSARGINĖ KOPIJA

Įdėkite 9 voltų bateriją (nepriedama) į skyrių, esantį įrenginio gale (9); pageidautina naudoti ilgai veikiančią bateriją. Laikinai nutrūkus maitinimui, akumuliatorius išlaikys laiko nustatymus, net jei ekranas nebus rodomas.

Pastaba: šios funkcijos efektyvumas visiškai priklauso nuo akumuliatoriaus tinkamumo.

Grandinė neišlaikys tinkamo laiko, jei baterija sena arba prastos kokybės.

#### VALYMAS

Korpusą valykite minkštu skudurėliu, sudrėkintu vandeniu arba švelniu plovikliu. Nenaudokite tirpiklių, tokių kaip alkoholis, benzinas ar skiediklis, nes jie gali pažeisti korpuso apdailą. Prieš valydami būtinai atjunkite maitinimo laidą nuo maitinimo šaltinio. Išsaugokite šias instrukcijas, kad galėtumėte pasinaudoti ateityje.



Rūpinantis aplinka. Kartono pakuotes atiduoti į makulatūrą. Polietileno (PE) maišelius mesti į plastikui skirtą konteinerį. Susidėvėjusį prietaisą atiduoti į atitinkamą atliekų surinkimo vietą, nes prietaise esančios pavojingos medžiagos gali kelti grėsmę aplinkai. Elektrinį prietaisą atiduoti toki, kad nebūtų galima jo pakartotinai naudoti ir panaudoti. Jeigu prietaise yra baterijos, būtina jas išimti ir atskirai atiduoti į atliekų surinkimo vietą. Nemesti prietaiso į buitinių atliekų konteinerį!

## LATVIEŠU

### DROŠĪBAS NOSACĪJUMI SVARĪGI NORĀDĪJUMI PAR LIETOŠANAS DROŠĪBU LŪDZU, LŪDZI RŪPĪGI LASĪT, UN UZTURĒT NĀKAMAJĀM ATSAUCĒM

Garantijas nosacījumi ir atšķirīgi, ja ierīci izmanto komerciāliem mērķiem.

1. Pirms izstrādājuma lietošanas uzmanīgi izlasiet un vienmēr ievērojiet šos norādījumus. Izgatavotājs nav atbildīgs par zaudējumiem, kas radušies nepareizas izmantošanas dēļ.
2. Produkts ir paredzēts izmantot tikai telpās. Nelietojiet izstrādājumu mērķiem, kas nav saderīgi ar tā pielietojumu.
3. The piemērojami spriegums ir 220-240 V, ~ 50 /60 Hz. Drošības apsvērumu dēļ nav lietderīgi savienot vairākas ierīces vienā kontaktligzdā.
4. Lūdzu, esiet piesardzīgs, lietojot bērnus. Neļaujiet bērniem spēlēties ar izstrādājumu. Neļaujiet bērniem vai cilvēkiem, kuri nezina ierīci, to lietot bez uzraudzības.
5. **BRĪDINĀJUMS:** šo ierīci bērni, kas vecāki par 8 gadiem, un personas ar ierobežotām fiziskām, maņu vai garīgajām spējām, kā arī personas bez pieredzes vai zināšanām par ierīci var izmantot tikai tādas personas uzraudzībā, kas ir atbildīga par viņu drošību, vai ja viņiem ir dots norādījums par ierīces drošu lietošanu un viņi zina par briesmām, kas saistītas ar tās darbību. Bērni nedrīkst spēlēt ar ierīci. Ierīces tīrīšanu un apkopi nedrīkst veikt bērni, ja vien viņi ir vecāki par 8 gadiem un šīs darbības tiek veiktas uzraudzībā.
6. Pēc tam, kad esat pabeidzis izstrādājuma lietošanu, vienmēr atcerieties maigi noņemt kontaktdakšu no strāvas kontaktligzdas, ar kuru rokā tur kontaktligzdu. Nekad nevelciet strāvas kabeli !!!
7. Nekad nelieciet ūdenī strāvas kabeli, kontaktdakšu vai visu ierīci. Nekad nepakļaujiet produktu atmosfēras apstākļiem, piemēram, tiešai saules gaismai, lietum utt. Nekad nelietojiet produktu mitros apstākļos.
8. Periodiski pārbaudiet strāvas kabeļa stāvokli. Ja strāvas kabelis ir bojāts, izstrādājums jāpagriež profesionālās apkopes vietā, kas jāmaina, lai izvairītos no bīstamām situācijām.
9. Nekad nelietojiet izstrādājumu ar bojātu strāvas kabeli, ja tas ir nokritis vai citādi bojāts, vai ja tas nedarbojas pareizi. Nemēģiniet pats labot bojāto izstrādājumu, jo tas var izraisīt elektriskās strāvas triecienus. Lai salabotu, bojāto ierīci vienmēr pagrieziet profesionālajā servisa vietā. Visus remontdarbus drīkst veikt tikai pilnvaroti servisa speciālisti. Nepareizi veikts remonts var izraisīt lietotājam bīstamas situācijas.
10. Nekad nelieciet izstrādājumu uz karstām vai siltām virsmām vai tām tuvu, kā arī virtuves ierīcēm, piemēram, elektriskajai krāsnij vai gāzes degli.
11. Nekad nelietojiet produktu viegli uzliesmojošu vielu tuvumā.
12. Neļaujiet vadam karāties virs letes malas un nepieskarieties karstām virsmām.



13. Nekad neatstājiet produktu pieslēgtu strāvas avotam bez uzraudzības. Pat ja lietošana uz īsu brīdi tiek pārtraukta, izslēdziet to no tīkla, atvienojiet strāvu.

14. Lai nodrošinātu papildu aizsardzību, strāvas ķēdē ieteicams uzstādīt atlikuma strāvas ierīci (RCD), kuras atlikušās strāvas stiprums nepārsniedz 30 mA. Šajā jautājumā sazinieties ar profesionālu elektriķi.

15. Izvairieties no ierīces mitrināšanas.

16. Ierīci drīkst noslaucīt tikai ar sausu drānu. Nelietojiet ūdeni vai tīrīšanas līdzekļus.

17. Ierīce jāuzglabā sausā telpā.

11. IESTATĪJUMI – TRAUKSMS 2. IESTATĪJUMI – DATUMS 3. IESTATĪJUMI – LAIKS

4. ATLIKT / DIMMER 5. AUGŠU 6. LEJU

7. DATUMS 8. LED displejs 9. Bateriju nodalījums

10. Skājrūnis 12. %RH- Mitrums % 13. °C – Temperatūra iekšpusē

## DARBĪBAS DARBĪBA

Pirms pievienošanas strāvas padevei pārliecinieties, vai padeve atbilst informācijai, kas norādīta uz novērtējuma etiķetes iekārtas apakšā.

## PULKSTENIS

1. Pievienojiet strāvas vadu strāvas padevei.

2. Turiet nospiestu pogu SETTING – TIME (3), displejs HOUR mirgos. Pēc tam varat nospiegt pogu UP (5) vai DOWN (6), lai pielāgotu stundu.

3. Pēc stundu iestatīšanas pabeigšanas. Īsi nospiežot pogu SETTING – TIME (3), mirgos displejs MINUTE. Tagad varat nospiegt pogu UP (5) vai DOWN (6), lai pielāgotu minūtes.

4. Visbeidzot, nospiediet pogu SETTING – TIME (3). Pašreizējo laiku var iestatīt.

## DATUMS

1. Turiet nospiestu pogu SETTING – DATE (2), displejs YEAR mirgos. Tad jūs varat

Lai pielāgotu gadu, nospiediet pogu UZ AUGŠU (5) vai UZ LEJU (6).

2. Pēc gada iestatīšanas. Īsi nospiežot pogu SETTING – DATE (2), mirgos displejs MONTH. Tagad varat nospiegt pogu UZ AUGŠU (5) vai UZ LEJU (6), lai pielāgotu mēnesi.

3. Pēc mēneša iestatīšanas. Īsi nospiežot pogu SETTING – DATE (2), displejs DAY mirgos. Tagad varat nospiegt pogu UP (5) vai DOWN (6), lai pielāgotu dienu.

4. Visbeidzot, nospiediet pogu SETTING – DATE (2). Pašreizējo datumu var iestatīt.

5. Varat īsi nospiegt pogu DATE (7), lai redzētu pašreizējo datumu.

## TRANSPORTLĪDZEKLIS

1. Turiet nospiestu pogu SETTING – ALARM (1). Lai pielāgotu vēlamo modinātāja laiku, izmantojiet tās pašas procedūras, lai iestatītu "PUKSTENU".

2. Modinātāju var īslaicīgi apturēt uz 9 minūtēm, nospiežot pogu SNOOZE / DIMMER (4). To var atkārtot līdz 5 reizēm.

3. Modinātājs automātiski izslēgsies pēc 120 minūtēm vai to var atcelt, nospiežot pogu SETTING – ALARM (1).

4. Modinātājs atkal būs aktīvs pēc 24 stundām, ja vien netiks nospiests IESTATĪJUMS – ALARM (1), lai izslēgtu modinātāja ikonu displejā.

## ATLIKT

1. Kad modinātājs ir aktivizēts, varat nospiegt pogu SNOOZE / DIMMER (4). Tas apturēs modinātāju uz 9 minūtēm. Pēc tam tas atkal svils.

## DIMMER

1. Normālas darbības laikā un modinātājs nezvana. Varat nospiegt pogu SNOOZE/DIMMER (4), lai pārslēgtos starp diviem displeja spilgtuma iestatījumiem.

## AKUMULATORA DUBLĒŠANA

Ievietojiet 9 voltu akumulatoru (nav iekļauts) nodalījumā, kas atrodas ierīces aizmugurē (9); vēlams izmantot ilgstošas darbības akumulatoru. Īslaicīgas strāvas padeves pārtraukuma gadījumā akumulators saglabās laika iestatījumus pat tad, ja displejs netiks rādīts. Piezīme. Šīs funkcijas efektivitāte ir pilnībā atkarīga no akumulatora darbības ilguma.

Ķēde nenoturēs pareizo laiku, ja akumulators ir vecs vai sliktas kvalitātes.

## TĪRĪŠANA

Tīriet korpusu ar mīkstu drāniņu, kas samitrināta ūdenī vai maigā mazgāšanas līdzeklī. Neizmantojiet šķīdinātājus, piemēram, spirtu, benzīnu vai atšķaidītāju, jo tie var sabojāt korpusa apdāri. Pirms tīrīšanas noteikti atvienojiet strāvas vadu no barošanas avota. Lūdzu, saglabājiet šos norādījumus turpmākai uzziņai.

## SPECIFIKĀCIJAS

Barošanas avots: 230V ~ 50Hz

DC9V (rezerves izveidei)

Izejas jauda: 3W



Apkärtejās vides aizsardzība. Kartona iepakojumu, lūzdu, nododiet atreizējai pārstrādei. Polietilēna maisījumus (PE) izmest plastmasas izstrādājumiem paredzētajos konteineros. Lietotās elektropreces nododiet attiecīgajos pieņemšanas punktos. Ierīcē satur bīstamas sastāvdaļas, kas var izraisīt draudus apkārtejai videi. Elektroierīce jānodod tā, lai ierobežotu tās atkārtotu izmantošanu. Ja ierīcē atrodas baterijas, izņemiet tās un nododiet pieņemšanas punktā atsevišķi. Produktu neizmest sadzīves atkritumu konteinerā!

## EESTI

### OHUTUSTINGIMUSED TÄHTISED KASUTUSJUHISTE JUHISED LUGEGE ETTEVAATUST LOE HOOLIKULT JA JÄTKAKE TULEVIKU JÄRGI

Garantiitingimused on erinevad, kui seadet kasutatakse ärilisel otstarbel.

1. Enne toote kasutamist lugege hoolikalt läbi ja järgige alati järgmisi juhiseid. Tootja ei vastuta väärkasutusest põhjustatud kahjude eest.
2. Toota saab kasutada ainult siseruumides. Ärge kasutage toodet muul eesmärgil, mis ei ühildu selle rakendusega.
3. Poliitika- kohaldatava pinge on 220-240 V, -50 / 60 Hz. Ohutuse huvides ei ole asjakohane ühendada mitu seadet ühte pistikupesaga.
4. Olge laste ümber kasutamisel ettevaatlik. Ärge laske lastel tootega mängida. Ärge lubage lastel ega inimestel, kes seadet ei tunne, seda ilma järelevalveta kasutada.
5. HOIATUS: Üle 8-aastased lapsed ja piiratud füüsiliste, sensoorsete või vaimsete võimetega isikud või inimesed, kellel pole seadme kasutamise kogemust ega teadmisi, võivad olla ainult nende ohutuse eest vastutava isiku järelevalve all või kui neid juhendatakse seadme ohutuks kasutamiseks ja nad on teadlikud selle tööga seotud ohtudest. Lapsed ei tohiks seadmega mängida. Seadme puhastamist ja hooldamist tohivad teha ainult lapsed, välja arvatud juhul, kui nad on vanemad kui 8 aastat ja neid toiminguid teostatakse järelevalve all.
6. Pärast toote kasutamist olete alati unustanud, et eemaldage pistik pistikupesast õrnalt käega hoides. Ärge kunagi tõmmake toitekaablit !!!
7. Ärge kunagi pange toitekaablit, pistikut ega kogu seadet vette. Ärge kunagi jätke toodet atmosfääriolude (nt otsese päikesevalguse või vihma jne) kätte. Ärge kunagi kasutage toodet niisketes tingimustes.
8. Perioodiliselt kontrollige toitekaabli seisukorda. Kui toitekaabel on kahjustatud, tuleb ohtlike olukordade vältimiseks pöörduda toote vahetamiseks professionaalse hoolduskoha poole.
9. Ärge kunagi kasutage toodet kahjustatud toitekaabli korral, kui see oli maha kukkunud või muul viisil kahjustatud või kui see ei tööta korralikult. Ärge proovige viga saanud toodet ise parandada, kuna see võib põhjustada elektrilöögi. Pöörake kahjustatud seadet selle parandamiseks alati professionaalsesse hoolduskohta. Kõiki remonditöid tohivad teha ainult volitatud hooldustöötajad. Valesiti tehtud remont võib kasutajale ohtlikke olukordi põhjustada.
10. Ärge kunagi pange toodet kuumadele või soojadele pindadele ega nende lähedusse ega selliste köögiseadmete külge nagu elektriahi või gaasipõleti.
11. Ärge kunagi kasutage toodet tuleohtlike ainete läheduses.
12. Ärge laske juhtmel rippuda üle leti ääre ega puudutage kuuma pinda.
13. Ärge kunagi jätke toodet toiteallikaga ühendatud järelevalveta. Isegi kui kasutamine on lühikeseks ajaks katkestatud, lülitage see võrgust välja, eemaldage toide.
14. Täiendava kaitse tagamiseks on soovitatav vooluahelasse paigaldada jääkvoolu seade (RCD), mille jääkvoolu nimiväärtus ei ületa 30 mA. Selles küsimuses pöörduge professionaalse elektriku poole.
15. Vältige seadme märjaks saamist.
16. Seadet võib pühkida ainult kuiva lapiga. Ärge kasutage vett ega puhastusvedelikke.

## 17. Seadet tuleks hoida kuivas ruumis.

1. SEADISTUS – ALARM 2. SETTING – KUUPÄEV 3. SEADISTUS – KELLAEG
4. EDASTAMINE / DIMMER 5. ULES 6. ALLA
7. KUUPÄEV 8. LED-ekraan 9. Patareipesa
10. Kõlar 12. %RH- õhuniiskus % 13. °C – sisetemperatuur

### AC TOITE KASUTAMINE

Enne vooluvõrku ühendamist veenduge, et toide vastaks seadme põhjas olevale andmesildil olevale teabele.

### KELL

1. Ühendage toitejuhe toiteallikaga.
2. Vajutage pikalt nuppu SETTING – TIME (3), näidik HOUR hakkab vilkuma. Seejärel saate tundide reguleerimiseks vajutada nuppu UP (5) või DOWN (6).
3. Pärast tunni seadistamise lõpetamist. Vajutate lühidalt nuppu SEADISTUS – AEG (3), kuva MINUTE hakkab vilkuma. Nüüd saate minutite reguleerimiseks vajutada nuppu UP (5) või DOWN (6).
4. Lõpuks vajutate nuppu SETTING – TIME (3). Praegust kellaega saab määrata.

### KUUPÄEV

1. Vajutage pikalt nuppu SETTING – DATE (2), ekraanil hakkab vilkuma YEAR. Siis saate Aasta reguleerimiseks vajutada nuppu ULES (5) või ALLA (6).
2. Pärast aasta seadistamise lõpetamist. Vajutate lühidalt nuppu SEADISTUS – KUUPÄEV (2), näidik KUUD hakkab vilkuma. Nüüd saate kuu reguleerimiseks vajutada nuppu ULES (5) või ALLA (6).
3. Pärast kuu seadistamise lõpetamist. Vajutate lühidalt nuppu SETTING – DATE (2), ekraan PÄEV hakkab vilkuma. Nüüd saate päeva reguleerimiseks vajutada nuppu UP (5) või DOWN (6) nuppu.
3. Lõpuks vajutate nuppu SEADED – DATE (2). Praegust kuupäeva saab määrata.
4. Praeguse kuupäeva vaatamiseks võite vajutada lühidalt nuppu DATE (7).

### ALARM

1. Vajutage pikalt nuppu SEADISTUS – ALARM (1). Kasutage soovitud äratusaja reguleerimiseks samu protseduure "CLOCK" seadistamisel.
2. Äratus saab ajutiselt 9 minutiks peatada, vajutades nuppu SNOOZE / DIMMER (4). Seda saab korrata kuni 5 korda.
3. Äratus lülitub automaatselt välja 120 minuti pärast või selle saab tühistada, vajutades nuppu SEADISTUS – ALARM (1).
4. Häire on uuesti aktiivne 24 tunni pärast, välja arvatud juhul, kui vajutate ekraanil oleva äratusse ikooni väljalülitamiseks nuppu SEADISTUS – ALARM (1).

### UINAK

1. Kui äratus on aktiveeritud, võite vajutada nuppu SNOOZE / DIMMER (4). See peatab äratusse 9 minutiks. Pärast seda sumiseb uuesti.

### DIMMER

1. Normaalse töö ajal ja äratus ei helise. Saate vajutada nuppu SNOOZE / DIMMER (4), et lülitada kahe ekraani heleduse sätte vahel.

### AKU VARUM

Sisestage 9-voldine aku (ei ole kaasas) seadme tagaosas asuvasse lahtrisse (9); kasutage eelistatavalt kauakestvat akut. Ajutise voolukatkestuse korral säilitab aku ajaseaded isegi siis, kui ekraani ei kuvata.

Märkus. Selle funktsiooni tõhusus sõltub täielikult teie aku värskusest.

Ahel ei hoia õiget aega, kui aku on vana või halva kvaliteediga.

### PUHASTAMINE

Puhastage korpust pehme lapiga, mis on niisutatud vees või pehmes puhastusvahendis. Ärge kasutage lahusteid, nagu alkohol, bensiin või lahusti, kuna need võivad kahjustada korpuse viimistlust. Enne puhastamist ühendage kindlasti toitejuhe vooluvõrgust lahti. Säilitage need juhised edaspidiseks kasutamiseks.

### SPETSIFIKATSIOONID

Toiteallikas: 230V~50Hz

DC9V (varundamiseks)

Väljundvõimsus: 3W



Hoolitse keskkonnakaitse eest. Kartongist pakendid vii makulatuuri. Kilekotid (PE) viska kasutatud plastiku jaoks ettenähtud mahutitesse. Kasutatud seadmed vii selleks ettenähtud kogumispunktidesse, sest seadmes leiduvad ohtlikud elemendid võivad olla kahjulikud keskkonnale. Elektriseadmed tuleb anda ni ära, et seadet ei saaks enam uuesti kasutada. Kui seadmes on patareid, tuleb need välja võtta ja anda eraldi kogumispunkti. Seadet ei tohi visata olmejäätmete konteineritesse!!

## CONDITII DE SIGURANȚĂ INSTRUȚIUNI IMPORTANTE PRIVIND SIGURANȚA DE UTILIZARE VĂ RUGĂM CITIȚI ÎNCETĂRE ȘI Păstrați-o pentru referință viitoare

Condițiile de garanție sunt diferite, dacă dispozitivul este utilizat în scop comercial.

1. Înainte de a utiliza produsul, citiți cu atenție și respectați întotdeauna următoarele instrucțiuni. Producătorul nu este răspunzător pentru daune cauzate de o utilizare greșită.
2. Produsul trebuie utilizat doar în interior. Nu folosiți produsul în alte scopuri care nu sunt compatibile cu aplicația sa.
3. Tensiunea aplicabilă este de 220-240 V, ~ 50/60 Hz. Din motive de siguranță nu este indicat să conectați mai multe dispozitive la o priză.
4. Vă rugăm să fiți precaut atunci când folosiți în jurul copiilor. Nu lăsați copiii să se joace cu produsul. Nu lăsați copiii sau persoanele care nu cunosc dispozitivul să-l folosească fără supraveghere.
5. AVERTIZARE: Acest dispozitiv poate fi utilizat de copii cu vârsta peste 8 ani și de persoane cu capacități fizice, senzoriale sau mentale reduse sau de persoane fără experiență sau cunoștințe ale dispozitivului, numai sub supravegherea unei persoane responsabile de siguranța lor sau dacă au fost instruiți cu privire la utilizarea în siguranță a dispozitivului și sunt conștienți de pericolele asociate cu funcționarea acestuia. Copiii nu ar trebui să se joace cu dispozitivul. Curățarea și întreținerea dispozitivului nu trebuie efectuată de către copii, cu excepția cazului în care aceștia au peste 8 ani și aceste activități sunt desfășurate sub supraveghere.
6. După ce ați terminat de utilizat produsul, amintiți-vă întotdeauna să scoateți ușor mufa de la priza de alimentare care ține priza cu mâna. Nu trageți niciodată cablul de alimentare !!!
7. Nu pune niciodată cablul de alimentare, mufa sau întregul dispozitiv în apă. Nu expuneți produsul în condiții atmosferice, cum ar fi lumina directă a soarelui sau ploaie, etc. Nu folosiți niciodată produsul în condiții umede.
8. Verificați starea cablului de alimentare. Dacă cablul de alimentare este deteriorat, produsul trebuie să fie îndreptat către un loc de service profesional care să fie înlocuit pentru a evita situațiile periculoase.
9. Nu folosiți produsul cu un cablu de alimentare deteriorat sau dacă a fost aruncat sau deteriorat în alt mod sau dacă nu funcționează corect. Nu încercați să reparați singur produsul defect, deoarece poate duce la șocuri electrice. Întoarceți întotdeauna dispozitivul deteriorat într-un loc de service profesional pentru a-l repara. Toate reparațiile se pot face numai de către specialiști autorizați. Reparația efectuată incorect poate provoca situații periculoase pentru utilizator.
10. Niciodată nu puneți produsul pe suprafața caldă sau caldă sau aparatele de bucătărie, cum ar fi cuptorul electric sau arzătorul cu gaz.
11. Nu folosiți produsul aproape de combustibili.
12. Nu lăsați cablul să atârne pe marginea blatului sau să atingeți suprafețele fierbinți
13. Nu lăsați produsul conectat la sursa de alimentare fără supraveghere. Chiar și atunci când utilizarea este întreruptă pentru o perioadă scurtă de timp, opriți-o din rețea, deconectați-o.
14. Pentru a oferi o protecție suplimentară, se recomandă instalarea dispozitivului de curent rezidual (RCD) în circuitul de alimentare, cu un curent rezidual de maximum 30 mA. Contactați electricianul profesionist în această problemă.
15. Evitați să vă udați dispozitivul.
16. Dispozitivul poate fi șters doar cu o cârpă uscată. Nu folosiți apă sau lichide de curățare.
17. Dispozitivul trebuie păstrat într-o cameră uscată.

7. DATA 8. Display LED 9. Compartiment baterie  
10. Difuzor 12. %RH- Umiditate % 13. °C – Temperatura din interior

## FUNCȚIONARE CU ALIMENTARE AC

Înainte de a conecta la sursa de alimentare asigurați-vă că sursa corespunde informațiilor de pe eticheta de identificare de pe partea inferioară a aparatului.

### CEAS

1. Conectați cablul de alimentare la sursa de alimentare.
2. Apăsăți lung butonul SETARE – TIME (3), afișajul HOUR va clipi. Apoi puteți apăsa butonul SUS (5) sau JOS (6) pentru a regla ora.
3. După finalizarea setării orei. Apăsăți scurt butonul SETARE – TIME (3), afișajul MINUTE va clipi. Acum puteți apăsa butonul SUS (5) sau JOS (6) pentru a regla minutele.
4. În cele din urmă, apăsați butonul SETARE – ORA (3). Ora curentă poate fi setată.

### DATA

1. Apăsăți lung butonul SETARE – DATA (2), afișajul YEAR va clipi. Atunci poti Apăsăți butonul SUS (5) sau JOS (6) pentru a regla anul.
2. După finalizarea setării anului. Apăsăți scurt butonul SETARE – DATA (2), afișajul LUNA va clipi. Acum puteți apăsa butonul SUS (5) sau JOS (6) pentru a regla luna.
3. După finalizarea setării lunii. Apăsăți scurt butonul SETARE – DATA (2), afișajul DAY va clipi. Acum puteți apăsa butonul SUS (5) sau JOS (6) pentru a regla ziua.
3. În cele din urmă, apăsați butonul SETARE – DATA (2). Data curentă poate fi setată.
4. Puteți apăsa scurt butonul DATE (7) pentru a vedea data curentă.

### ALARMA

1. Apăsăți lung butonul SETARE – ALARMĂ (1). Utilizați aceleași proceduri de setare a „CEAS” pentru a ajusta ora dorită a alarmei.
2. Alarma poate fi oprită temporar timp de 9 minute prin apăsarea butonului SNOOZE / DIMMER (4). Acest lucru poate fi repetat de până la 5 ori.
3. Alarma se va opri automat după 120 de minute sau poate fi anulată apăsând butonul SETARE – ALARMĂ (1).
4. Alarma va fi activă din nou după 24 de ore, cu excepția cazului în care apăsați butonul SETARE – ALARMĂ (1) pentru a opri pictograma alarmă de pe afișaj.

### PUI DE SOMN

1. Când alarma este activată, puteți apăsa butonul SNOOZE / DIMMER (4). Va întrerupe alarma timp de 9 minute. După aceea, va zumzea din nou.

### DIMMER

1. În timpul funcționării normale și alarma nu sună. Puteți apăsa butonul SNOOZE / DIMMER (4) pentru a comuta între 2 setări de luminozitate a afișajului.

### BATERIE DE REZERVA

Introduceți o baterie de 9 volți (nu este inclusă) în compartimentul situat în spatele dispozitivului (9); utilizați de preferință o baterie cu durată lungă de viață. În cazul unei căderi temporare de curent, bateria va păstra setările de timp, chiar dacă afișajul nu va afișa.

Notă: Eficacitatea acestei caracteristici depinde în întregime de prospețimea bateriei dumneavoastră.

Circuitul nu va păstra momentul potrivit dacă bateria este veche sau de proastă calitate.

### CURĂȚARE

Curățați corpul cu o cârpă moale umezită cu apă sau detergent slab. Nu utilizați solvenți precum alcool, benzină sau diluant, deoarece aceștia pot deteriora finisajul carcasei. Asigurați-vă că deconectați cablul de alimentare de la sursă înainte de curățare. Vă rugăm să păstrați aceste instrucțiuni pentru referințe viitoare.

### SPECIFICAȚII

Sursa de alimentare: 230V~50Hz

DC9V (pentru backup)

Putere de ieșire: 3W



Din grija pentru mediul înconjurător. Ambalajele din carton vă rugăm să le transmiteți la centrele de maculatură. Sacii din polietilenă (PE) trebuie aruncați în recipientele pentru materialele plastice. Dispozitivul uzat trebuie transmis la punctul corespunzător de depozitare, deoarece componentele periculoase care se găsesc în dispozitiv pot fi foarte periculoase pentru mediul înconjurător. Dispozitivul electric trebuie transmis în așa fel încât să se limiteze utilizarea lui repetată. Dacă în dispozitiv se găsesc baterii acestea trebuie scoase și transmise către punctul de depozitare a acestora, separat.

## SIGURNOSNI UVJETI VAŽNE UPUTE O SIGURNOSTI KORIŠTENJA MOLIMO VASNO PROČITAJTE I POTPUNO DALJIH REFERENCE

Uvjeti garancije su različiti ako se uređaj koristi u komercijalne svrhe.

1. Prije upotrebe proizvoda pažljivo pročitajte i uvijek se pridržavajte sljedećih uputa. Proizvođač nije odgovoran za bilo kakve štete zbog bilo kakve zlouporabe.
2. Proizvod se koristi samo u zatvorenom prostoru. Ne koristite proizvod u bilo koju svrhu koja nije kompatibilna s njegovom primjenom.
3. Preporučni napon je 220-240 V, ~ 50/60 Hz. Iz sigurnosnih razloga nije prikladno spojiti više uređaja na jednu utičnicu.
4. Budite oprezni kada koristite djecu. Ne dozvolite djeci da se igraju s proizvodom. Ne dozvolite djeci ili osobama koje ne poznaju uređaj da ga koriste bez nadzora.
5. UPOZORENJE: Ovaj uređaj mogu koristiti djeca starija od 8 godina i osobe sa smanjenim fizičkim, senzornim ili mentalnim sposobnostima, ili osobe bez iskustva ili znanja o uređaju, samo pod nadzorom osobe odgovorne za njihovu sigurnost, ili ako su dobili upute o sigurnoj upotrebi uređaja i svjesni su opasnosti povezane s njegovim radom. Djeca se ne bi trebala igrati sa uređajem. Čišćenje i održavanje uređaja ne smiju obavljati djeca, osim ako su starija od 8 godina i ove aktivnosti se izvode pod nadzorom.
6. Nakon što završite s korištenjem proizvoda, upamtite da nežno uklonite utikač iz utičnice koja rukom drži utičnicu. Nikada ne povlačite kabl za napajanje !!!
7. Nikad ne stavljajte kabl za napajanje, utikač ili cijeli uređaj u vodu. Nikada ne izlažite proizvod atmosferskim uvjetima poput direktne sunčeve svjetlosti ili kiše, itd. Nikada ne koristite proizvod u vlažnim uvjetima.
8. Periodično provjerite stanje kabla za napajanje. Ako je kabl za napajanje oštećen, proizvod treba okrenuti na mjesto profesionalnog servisa koje treba zamijeniti kako bi se izbjegle opasne situacije.
9. Nemojte koristiti proizvod s oštećenim kablom za napajanje ili ako je pao ili oštećen na bilo koji drugi način ili ako ne radi ispravno. Ne pokušavajte sami popraviti oštećeni proizvod jer to može dovesti do strujnog udara. Oštećeni uređaj uvijek okrenite na mjesto profesionalnog servisa kako biste ga popravili. Sve popravke mogu izvršiti samo ovlašteni servisni stručnjaci. Popravak koji je izvršen pogrešno može uzrokovati opasne situacije za korisnika.
10. Nikada ne stavljajte proizvod na ili vruće ili tople površine ili kuhinjske uređaje poput električne pećnice ili plinskog plamenika.
11. Nikad ne upotrebljavajte proizvod u blizini zapaljivih materijala.
12. Ne dozvolite da kabel visi preko ivice pulta ili da dodiruje vruće površine.
13. Nikad ne ostavljajte proizvod priključen na izvor napajanja bez nadzora. Čak i kad je upotreba nakratko prekinuta, isključite je iz mreže, isključite struju.
14. Za dodatnu zaštitu preporučuje se instaliranje zaostalih strujnih uređaja (RCD) u krug napajanja, sa nazivno zaostalom strujom ne većom od 30 mA. Po tom pitanju kontaktirajte profesionalnog električara.
15. Izbegavajte da se uređaj mokri.
16. Uređaj se može brisati samo suhom krpom. Ne koristite vodu ili tekućine za čišćenje.
17. Uređaj treba čuvati u suvoj prostoriji.

1. PODEŠAVANJE – ALARM 2. PODEŠAVANJE – DATUM 3. PODEŠAVANJE – VRIJEME
4. SNOOZE / DIMMER 5. GORE 6. DOLJE
7. DATUM 8. LED ekran 9. Pretinac za baterije
10. Zvučnik 12. %RH- Vlažnost % 13. °C – Temperatura unutra

### AC NAPAJANJE

Prije povezivanja na napajanje provjerite da li napajanje odgovara podacima na naljepnici s nazivnim podacima na donjoj strani uređaja.

### CLOCK

1. Priključite mrežni vod na napajanje.

2. Dugo pritisnete dugme **SETTING – TIME** (3), ekran **HOURL** će treptati. Zatim možete pritisnuti dugme **GORE** (5) ili **DOLJE** (6) da podesite sat.
3. Nakon završetka podešavanja sata. Kratko pritisnete dugme **PODEŠAVANJE – VRIJEME** (3), zaslon **MINUTE** će treptati. Sada možete pritisnuti dugme **GORE** (5) ili **DOLJE** (6) da podesite minute.
4. Na kraju, pritisnete dugme **SETTING – TIME** (3). Moguće je podesiti trenutno vrijeme.

#### DATUM

1. Dugo pritisnete dugme **SETTING – DATE** (2), ekran **GODINA** će treptati. Onda možeš pritisnuti dugme **GORE** (5) ili **DOLJE** (6) da podesite godinu.
2. Nakon završetka podešavanja godine. Kratko pritisnete dugme **PODEŠAVANJE – DATUM** (2), ekran **MJESEC** će treptati. Sada možete pritisnuti dugme **GORE** (5) ili **DOLJE** (6) da podesite mjesec.
3. Nakon završetka podešavanja mjeseca. Kratko pritisnete dugme **SETTING – DATE** (2), ekran **DAY** će treptati. Sada možete pritisnuti dugme **GORE** (5) ili **DOLJE** (6) da podesite dan.
3. Na kraju, pritisnete dugme **SETTING – DATE** (2). Može se podesiti trenutni datum.
4. Možete kratko pritisnuti dugme **DATUM** (7) da vidite trenutni datum.

#### ALARM

1. Dugo pritisnete dugme **SETTING – ALARM** (1). Koristite iste procedure za podešavanje "SATA" za podešavanje željenog vremena alarma.
2. Alarm se može privremeno zaustaviti na 9 minuta pritiskom na dugme **SNOOZE / DIMMER** (4). Ovo se može ponoviti do 5 puta.
3. Alarm će se automatski isključiti nakon 120 minuta ili se može poništiti pritiskom na dugme **PODEŠAVANJE – ALARM** (1).
4. Alarm će biti ponovo aktivan nakon 24 sata osim ako pritisnete **PODEŠAVANJE – ALARM** (1) da isključite ikonu alarma na displeju.

#### SNOOZE

1. Kada je alarm aktiviran, možete pritisnuti dugme **SNOOZE / DIMMER** (4). Pauzirao alarm na 9 minuta. Nakon toga će ponovo zujati.

#### DIMMER

1. Tokom normalnog rada i alarm ne zvoni. Možete pritisnuti dugme **SNOOZE / DIMMER** (4) za prebacivanje između 2 postavke svjetline ekrana.

#### BATERIJA BACK-UP

Ubacite 9-voltnu bateriju (nije uključena) u pretinac koji se nalazi na stražnjoj strani uređaja (9); koristite po mogućnosti dugotrajnu bateriju. U slučaju privremenog nestanka struje, baterija će zadržati postavke vremena čak i ako se zaslon ne prikazuje. Napomena: Efikasnost ove funkcije u potpunosti zavisi od svežine vaše baterije. Kolo neće zadržati pravo vrijeme ako je baterija stara ili lošeg kvaliteta.

#### CLEANING

Očistite tijelo mekom krpom navlaženom vodom ili blagim deterdžentom. Nemojte koristiti rastvarače kao što su alkohol, benzin ili razređivač, jer mogu oštetiti završni sloj kućišta. Obavezno odspojite mrežni kabel iz napajanja prije čišćenja. Molimo sačuvajte ove upute za buduću upotrebu.

#### SPECIFIKACIJE

Izvor napajanja: 230V~50Hz  
DC9V (za rezervnu kopiju)  
Izlazna snaga: 3W



**Brinući za okoliš.** Molimo Vas da kartonska pakovanja odnesete u otkup otpadnog papira. Polietilenske džakove (PE) bacajte u kontejner za plastiku. Iskorišćen uređaj treba odneti na odgovarajuću deponiju, jer opasni sastojci koji se u njemu nalaze, mogu biti opasni za okoliš. Električni uređaj treba odneti na način, koji ograničava njegovu ponovnu upotrebu i korištenje. Ako se u uređaju nalaze baterije, treba ih izvaditi i odvojeno predati na deponiju. **Uređaj se ne smije bacati u kontejner za komunalni otpad!!**

## BIZTONSÁGI FELTÉTELEK A FELHASZNÁLÁS, BIZTOSÍTÁSI FELTÉTELEI A FELHASZNÁLÁS SZOLGÁLTATÁSAHOZ FELTÜNTETTEN FIGYELMESEN VIGYÁZATKOZZA A JÖVŐBELI REFERENCIÁT

A jótállási feltételek eltérőek, ha az eszközt kereskedelmi célra használják.

1. A termék használata előtt kérjük, olvassa el figyelmesen, és mindig tartsa be az alábbi utasításokat. A gyártó nem vállal felelősséget a visszaélés miatti károkért.
2. A terméket csak beltérben szabad használni. Ne használja a terméket olyan célra, amely nem kompatibilis az alkalmazásával.
3. A alkalmazási feszültség 220-240 V, körülbelül 50 /60 Hz. Biztonsági okokból nem helyénvaló több eszközt csatlakoztatni egy konnektorhoz.
4. Kérjük, legyen óvatos, amikor gyermekeket használ. Ne hagyja, hogy a gyerekek játszanak a termékkel. Ne engedje, hogy gyermekek vagy emberek, akik nem ismerik a készüléket, felügyelet nélkül használják.
5. FIGYELMEZTETÉS: Ezt a készüléket 8 évesnél idősebb gyermekek és csökkent fizikai, szenzoros vagy mentális képességekkel rendelkező személyek, vagy a készülékkel kapcsolatos tapasztalatok vagy ismeretek nélküli személyek csak a biztonságukért felelős személy felügyelete alatt használhatják, vagy ha utasítást kaptak a készülék biztonságos használatáról, és tisztában vannak annak működésével kapcsolatos veszélyekkel. A gyermekek nem játszhatnak a készülékkel. Az eszköz tisztítását és karbantartását csak gyermekek végezhetik, kivéve ha 8 évesnél idősebbek, és ezeket a tevékenységeket felügyelet alatt végzik el.
6. Miután befejezte a termék használatát, mindig ügyeljen arra, hogy óvatosan húzza ki a dugaszt az elektromos aljzathoz, a kezét tartva. Soha ne húzza a tápkábelt !!!
7. Soha ne tegye a vízbe a tápkábelt, a csatlakozót vagy az egész készüléket. Soha ne tegye ki a terméket atmoszférikus feltételeknek, például közvetlen napfénynek vagy esőnek. Soha ne használja a terméket nedves környezetben.
8. Rendszeresen ellenőrizze a tápkábel állapotát. Ha a tápkábel sérült, a veszélyes helyzetek elkerülése érdekében a terméket fordítsa professzionális szervizhelyzetbe.
9. Soha ne használja a terméket sérült hálózati kábellel, ha leesett vagy más módon sérült, vagy nem működik megfelelően. Ne próbálja meg saját maga megjavítani a hibás terméket, mert áramütést okozhat. A sérült készüléket mindig javítás céljából fordítsa professzionális szervizhelyre. Az összes javítást csak hivatalos szerviz szakemberek végezhetik. A helytelenül elvégzett javítás veszélyes helyzeteket okozhat a felhasználó számára.
10. Soha ne tegye a terméket a forró vagy meleg felületekre vagy azok közelében, vagy a konyhai eszközökre, például az elektromos sütőre vagy a gázégőre.
11. Soha ne használja a terméket éghető anyagok közelében.
12. Ne hagyja, hogy a kábel lógjon a pult felett, és ne érintse meg a forró felületeket.
13. Soha ne hagyja felügyelet nélkül a készüléket az áramforráshoz csatlakoztatva. Még akkor is, ha a használat rövid ideig megszakad, kapcsolja ki a hálózathoz, húzza ki a tápkábelt.
14. A további védelem biztosítása érdekében ajánlatos beépíteni az áramkörbe a maradékáram-eszközt (RCD), legfeljebb 30 mA maradékárammal. Vegye fel a kapcsolatot a szakemberrel.
15. Kerülje az eszköz nedvesítését.
16. A készüléket csak száraz ruhával törölje le. Ne használjon vizet vagy tisztítószereket.
17. Az eszközt száraz helyiségben kell tartani.

1. BEÁLLÍTÁS – RIASZTÁS 2. BEÁLLÍTÁS – DÁTUM 3. BEÁLLÍTÁS – Idő  
 4. SZÜDÁS / DIMMER 5. FEL. 6. LE  
 7. DÁTUM 8. LED kijelző 9. Elemtartó  
 10. Hangszóró 12. %RH- Páratartalom % 13. °C – Belső hőmérséklet



## VÁLTÓÁRAMÚ MŰKÖDÉS

Mielőtt csatlakoztatná a tápegységhez, győződjön meg arról, hogy a tápellátás megfelel a készülék alján található adatszámok szerinti információknak.

### ÓRA

1. Csatlakoztassa a hálózati vezetékét a tápegységhez.
2. Nyomja meg hosszan a BEÁLLÍTÁS – IDŐ (3) gombot, a kijelzőn az ÓRA villogni kezd. Ezután nyomja meg a FEL (5) vagy LE (6) gombot az óra beállításához.
3. Az óra beállításának befejezése után. Ha röviden megnyomja a SETTING – TIME (3) gombot, a PERC kijelzés villogni kezd. Most az UP (5) vagy DOWN (6) gombbal állíthatja be a percet.
4. Végül nyomja meg a SETTING – TIME (3) gombot. Az aktuális idő beállítható.

### DÁTUM

1. Nyomja meg hosszan a BEÁLLÍTÁS – DÁTUM (2) gombot, a kijelzőn az ÉV felirat villogni kezd. Akkor lehet nyomni meg a FEL (5) vagy LE (6) gombot az év beállításához.
2. Az év beállításának befejezése után. Ha röviden megnyomja a BEÁLLÍTÁS – DÁTUM (2) gombot, a HÓNAP kijelzés villogni kezd. Most megnyomhatja a FEL (5) vagy LE (6) gombot a hónap beállításához.
3. A hónap beállításának befejezése után. Ha röviden megnyomja a BEÁLLÍTÁS – DÁTUM (2) gombot, a DAY kijelző villogni kezd. Most megnyomhatja a FEL (5) vagy LE (6) gombot a nap beállításához.
3. Végül nyomja meg a SETTING – DATE (2) gombot. Az aktuális dátum beállítható.
4. Az aktuális dátum megtekintéséhez nyomja meg röviden a DÁTUM (7) gombot.

### RIASZTÁS

1. Nyomja meg hosszan a SETTING – ALARM (1) gombot. A kívánt ébresztési idő beállításához használja ugyanazt az eljárást, mint az "ÓRA" beállításánál.
2. Az ébresztés ideiglenesen 9 percre leállítható a SNOOZE / DIMMER (4) gomb megnyomásával. Ez legfeljebb 5-ször megismételhető.
3. Az ébresztés 120 perc elteltével automatikusan kikapcsol, vagy a BEÁLLÍTÁS – RIASZTÁS (1) gomb megnyomásával törölhető.
4. Az ébresztés 24 óra elteltével ismét aktív lesz, hacsak nem nyomja meg a BEÁLLÍTÁS – RIASZTÁS (1) gombot az ébresztési ikon kikapcsolásához a kijelzőn.

### SZUNDIKÁLÁS

1. Ha az ébresztő aktív van, megnyomhatja a SNOOZE / DIMMER (4) gombot. 9 percre szünetelteti az ébresztést. Utána újra zümmögni fog.

### DIMMER

1. Normál működés közben, és a riasztó nem csörög. A SNOOZE / DIMMER (4) gomb megnyomásával válthat a 2 kijelző fényereje között.

### AKKUMULÁTOR TARTALMA

Helyezzen be egy 9 voltos elemet (nem tartozék) a készülék hátulján található rekeszbe (9); lehetőleg hosszú élettartamú akkumulátort használjon. Átmeneti áramkimaradás esetén az akkumulátor akkor is megtartja az időbeállításokat, ha a kijelző nem jelenik meg. Megjegyzés: Ennek a funkciónak a hatékonysága teljes mértékben az akkumulátor frissességétől függ. Az áramkör nem tartja be a megfelelő időt, ha az akkumulátor régi vagy rossz minőségű.

### TISZTÍTÁS

A testet vízzel vagy enyhe tisztítószerezrel megnedvesített puha ruhával tisztítsa. Ne használjon oldószert, például alkoholt, benzint vagy higítót, mert károsíthatják a készülékház felületét. Tisztítás előtt feltétlenül húzza ki a tápkábelt a konnektorból. Kérjük, őrizze meg ezeket az utasításokat későbbi használatra.

### MŰSZAKI ADATOK

Aramforrás: 230V~50Hz

DC9V (tartalék)

Kimeneti teljesítmény: 3W



Törődünk a természeti környezetért. Papír csomagokat kérünk adjanak át a papírhulladéka. Polietilén zacskókat (PE) dobjanak ki a műanyag tartályba. Kimerült gépe vissza kell adni a megfelelő taroló pontjához, mert a gépben levők veszélyes részek, veszedelmesek lehet a környezetnek. Az elektromos gép így kell visszaadni, hogy korlátozzon a rehasználatát. Ha az elemek vannak a gépben, ki kell húzni ezeket és a visszakelladni külön taroló pontjához.

**ΟΡΟΙ ΑΣΦΑΛΕΙΑΣ ΣΗΜΑΝΤΙΚΕΣ ΟΔΗΓΙΕΣ ΓΙΑ ΤΗΝ ΑΣΦΑΛΕΙΑ ΧΡΗΣΗΣ ΠΑΡΑΚΑΛΩ ΔΙΑΒΑΣΤΕ ΠΡΟΣΕΚΤΙΚΑ ΚΑΙ ΚΡΑΤΗΣΤΕ ΓΙΑ ΜΕΛΛΟΝ ΑΝΑΦΟΡΑ**

Οι όροι εγγύησης είναι διαφορετικοί, εάν η συσκευή χρησιμοποιείται για εμπορικούς σκοπούς.

1. Πριν χρησιμοποιήσετε το προϊόν, διαβάστε προσεκτικά και ακολουθήστε πάντα τις ακόλουθες οδηγίες. Ο κατασκευαστής δεν φέρει καμία ευθύνη για τυχόν ζημιές λόγω κακής χρήσης.
2. Το προϊόν χρησιμοποιείται μόνο σε εσωτερικούς χώρους. Μην χρησιμοποιείτε το προϊόν για οποιονδήποτε σκοπό που δεν είναι συμβατό με την εφαρμογή του.
3. Η ισχύουσα τάση είναι 220-240 V, ~ 50/60 Hz. Για λόγους ασφαλείας, δεν είναι σκόπιμο να συνδέσετε πολλές συσκευές σε μία πρίζα.
4. Προσέξτε όταν χρησιμοποιείτε παιδιά. Μην αφήνετε τα παιδιά να παίζουν με το προϊόν. Μην αφήνετε παιδιά ή άτομα που δεν γνωρίζουν τη συσκευή να τη χρησιμοποιούν χωρίς επίβλεψη.
5. ΠΡΟΕΙΔΟΠΟΙΗΣΗ: Αυτή η συσκευή μπορεί να χρησιμοποιηθεί από παιδιά άνω των 8 ετών και άτομα με μειωμένη σωματική, αισθητηριακή ή διανοητική ικανότητα, ή άτομα χωρίς εμπειρία ή γνώση της συσκευής, μόνο υπό την επίβλεψη ενός ατόμου που είναι υπεύθυνο για την ασφάλειά του, ή εάν ενημερώθηκαν για την ασφαλή χρήση της συσκευής και γνωρίζουν τους κινδύνους που συνδέονται με τη λειτουργία της. Τα παιδιά δεν πρέπει να παίζουν με τη συσκευή. Ο καθαρισμός και η συντήρηση της συσκευής δεν πρέπει να πραγματοποιούνται από παιδιά, εκτός εάν είναι άνω των 8 ετών και οι δραστηριότητες αυτές πραγματοποιούνται υπό την επίβλεψη.
6. Αφού τελειώσετε τη χρήση του προϊόντος, θυμηθείτε να αφαιρείτε απαλά το φως από την πρίζα κρατώντας την πρίζα με το χέρι σας. Μην τραβάτε ποτέ το καλώδιο τροφοδοσίας !!!
7. Ποτέ μην τοποθετείτε το καλώδιο τροφοδοσίας, το βύσμα ή ολόκληρη τη συσκευή στο νερό. Ποτέ μην εκθέτετε το προϊόν στις ατμοσφαιρικές συνθήκες, όπως άμεσο φως του ήλιου ή βροχή κ.λπ. Ποτέ μην χρησιμοποιείτε το προϊόν σε υγρές συνθήκες.
8. Ελέγχετε περιοδικά την κατάσταση του καλωδίου τροφοδοσίας. Εάν το καλώδιο τροφοδοσίας έχει υποστεί ζημιά, το προϊόν πρέπει να στραφεί σε επαγγελματική τοποθεσία για αντικατάσταση, προκειμένου να αποφευχθούν επικίνδυνες καταστάσεις.
9. Ποτέ μην χρησιμοποιείτε το προϊόν με κατεστραμμένο καλώδιο τροφοδοσίας ή εάν έχει πέσει ή καταστραφεί με οποιονδήποτε άλλο τρόπο ή εάν δεν λειτουργεί σωστά. Μην προσπαθήσετε να επισκευάσετε μόνοι σας το ελαττωματικό προϊόν γιατί μπορεί να προκαλέσει ηλεκτροπληξία. Πάντα να μετατρέπτε τη κατεστραμμένη συσκευή σε επαγγελματική τοποθεσία για να την επισκευάσετε. Όλες οι επισκευές μπορούν να γίνουν μόνο από εξουσιοδοτημένους επαγγελματίες σέρβις. Η επισκευή που έγινε εσφαλμένα μπορεί να προκαλέσει επικίνδυνες καταστάσεις για τον χρήστη.
10. Ποτέ μην τοποθετείτε το προϊόν επάνω ή κοντά στις ζεστές ή θερμές επιφάνειες ή στις συσκευές κουζίνας όπως ο ηλεκτρικός φούρνος ή ο καυστήρας αερίου.
11. Ποτέ μην χρησιμοποιείτε το προϊόν κοντά σε καύσιμα.
12. Μην αφήνετε το καλώδιο να κρέμεται πάνω από την άκρη του μετρητή ή να αγγίζετε ζεστές επιφάνειες.
13. Μην αφήνετε ποτέ το προϊόν συνδεδεμένο στην πηγή τροφοδοσίας χωρίς επίβλεψη. Ακόμα και όταν η χρήση διακόπτεται για μικρό χρονικό διάστημα, απενεργοποιήστε την από το δίκτυο, αποσυνδέστε το ρεύμα.
14. Προκειμένου να παρέχεται πρόσθετη προστασία, συνιστάται η εγκατάσταση συσκευής ρεύματος υπολειμμάτων (RCD) στο κύκλωμα ισχύος, με ονομαστική ένταση υπολειπόμενου ρεύματος όχι μεγαλύτερη από 30 mA. Επικοινωνήστε με τον επαγγελματία ηλεκτρολόγο σε αυτό το θέμα.

15. Αποφύγετε να βραχεί η συσκευή.

16. Η συσκευή μπορεί να σκουπιστεί μόνο με στεγνό πανί. Μην χρησιμοποιείτε νερό ή υγρά καθαρισμού.

17. Η συσκευή πρέπει να φυλάσσεται σε στεγνό δωμάτιο.

1. ΡΥΘΜΙΣΗ – ΣΥΝΑΓΕΡΜΟΣ 2. ΡΥΘΜΙΣΗ – ΗΜΕΡΟΜΗΝΙΑ 3. ΡΥΘΜΙΣΗ – ΩΡΑ

4. SNOOZE / DIMMER 5. ΠΑΝΩ 6. ΚΑΤΩ

7. ΗΜΕΡΟΜΗΝΙΑ 8. Οθόνη LED 9. Χώρος μπαταρίας

10. Ηχείο 12. %RH- Υγρασία % 13. °C – Έσωτερική θερμοκρασία

#### ΛΕΙΤΟΥΡΓΙΑ ΕΝΕΡΓΕΙΑΚΟΥ ΡΕΥΜΑΤΟΣ

Πριν από τη σύνδεση στο τροφοδοτικό βεβαιωθείτε ότι η παροχή αντιστοιχεί στις πληροφορίες στην ετικέτα χαρακτηριστικών στο κάτω μέρος της συσκευής.

#### ΡΟΛΟΪ

1. Συνδέστε το καλώδιο ρεύματος στο τροφοδοτικό.

2. Πατήστε παρατεταμένα το κουμπί SETTING – TIME (3), η οθόνη HOUR θα αναβοσβήσει. Στη συνέχεια, μπορείτε να πατήσετε το κουμπί ΠΑΝΩ (5) ή ΚΑΤΩ (6) για να ρυθμίσετε την ώρα.

3. Αφού ολοκληρώσετε τη ρύθμιση της ώρας. Εάν πατήσετε σύντομα το κουμπί SETTING – TIME (3), η οθόνη MINUTE θα αναβοσβήσει. Τώρα μπορείτε να πατήσετε το κουμπί ΠΑΝΩ (5) ή ΚΑΤΩ (6) για να ρυθμίσετε τα λεπτά.

4. Τέλος, πατάτε το κουμπί SETTING – TIME (3). Η τρέχουσα ώρα μπορεί να ρυθμιστεί.

#### ΗΜΕΡΟΜΗΝΙΑ

1. Πατήστε παρατεταμένα το κουμπί ΡΥΘΜΙΣΗ – ΗΜΕΡΟΜΗΝΙΑ (2), η ένδειξη YEAR θα αναβοσβήσει. Τότε μπορείς

πατήστε το κουμπί ΠΑΝΩ (5) ή ΚΑΤΩ (6) για να ρυθμίσετε το έτος.

2. Μετά την ολοκλήρωση της ρύθμισης του έτους. Εάν πατήσετε σύντομα το κουμπί ΡΥΘΜΙΣΗ – ΗΜΕΡΟΜΗΝΙΑ (2), η οθόνη MONTH θα αναβοσβήσει. Τώρα μπορείτε να πατήσετε το κουμπί ΠΑΝΩ (5) ή ΚΑΤΩ (6) για να προσαρμόσετε τον μήνα.

3. Αφού ολοκληρώσετε τη ρύθμιση του μήνα. Εάν πατήσετε σύντομα το κουμπί ΡΥΘΜΙΣΗ – ΗΜΕΡΟΜΗΝΙΑ (2), η οθόνη DAY θα αναβοσβήσει. Τώρα μπορείτε να πατήσετε το κουμπί ΠΑΝΩ (5) ή ΚΑΤΩ (6) για να ρυθμίσετε την ημέρα.

4. Τέλος, πατάτε το κουμπί SETTING – DATE (2). Η τρέχουσα ημερομηνία μπορεί να οριστεί.

4. Μπορείτε να πατήσετε σύντομα το κουμπί DATE (7) για να δείτε την τρέχουσα ημερομηνία.

#### ΤΡΟΜΑΖΩ

1. Πατήστε παρατεταμένα το κουμπί SETTING – ALARM (1). Χρησιμοποιήστε τις ίδιες διαδικασίες ρύθμισης του "CLOCK" για να ρυθμίσετε την επιθυμητή ώρα αφύπνισης.

2. Ο συναγερμός μπορεί να σταματήσει προσωρινά για 9 λεπτά πατώντας το κουμπί SNOOZE / DIMMER (4). Αυτό μπορεί να επαναληφθεί έως και 5 φορές.

3. Το ζυπνητήρι θα σβήσει αυτόματα μετά από 120 λεπτά ή μπορεί να ακυρωθεί πατώντας το κουμπί SETTING – ALARM (1).

4. Το ζυπνητήρι θα ενεργοποιηθεί ξανά μετά από 24 ώρες, εκτός εάν πατήσετε το SETTING – ALARM (1) για να απενεργοποιησετε το εικόνηδο ζυπνητηριού στην οθόνη.

#### ΥΠΝΑΚΟΣ

1. Όταν ενεργοποιηθεί ο συναγερμός, μπορείτε να πατήσετε το κουμπί SNOOZE / DIMMER (4). Θα σταματήσει το ζυπνητήρι για 9 λεπτά. Μετά από αυτό, θα βουίζει ξανά.

#### DIMMER

1. Κατά την κανονική λειτουργία και ο συναγερμός δεν χτυπάει. Μπορείτε να πατήσετε το κουμπί SNOOZE / DIMMER (4) για εναλλαγή μεταξύ 2 ρυθμίσεων φωτεινότητας οθόνης.

#### ΕΦΕΔΡΙΚΗ ΜΠΑΤΑΡΙΑ

Τοποθετήστε μια μπαταρία 9 volt (δεν περιλαμβάνεται) στη θήκη που βρίσκεται στο πίσω μέρος της συσκευής (9). χρησιμοποιήστε κατά προτίμηση μπαταρία μεγάλης διάρκειας. Σε περίπτωση προσωρινής διακοπής ρεύματος, η μπαταρία θα διατηρήσει τις ρυθμίσεις ώρας ακόμα κι αν δεν εμφανίζεται η οθόνη.

Σημείωση: Η αποτελεσματικότητα αυτής της λειτουργίας εξαρτάται αποκλειστικά από τη φρεσκάδα της μπαταρίας σας.

Το κύκλωμα δεν θα κρατήσει τον σωστό χρόνο εάν η μπαταρία είναι παλιά ή κακής ποιότητας.

#### ΚΑΘΑΡΙΣΜΑ

Καθαρίστε το σώμα με ένα μαλακό πανί βρεγμένο με νερό ή ήπιο απορρυπαντικό. Μην χρησιμοποιείτε διαλύτες όπως οινόπνευμα, βενζίνη ή διαλυτικό, καθώς μπορεί να καταστρέψουν το φινιρίσμα του ντουλαπιού. Βεβαιωθείτε ότι έχετε αποσυνδέσει το καλώδιο τροφοδοσίας από την παροχή πριν τον καθαρισμό. Διατηρήστε αυτές τις οδηγίες για μελλοντική αναφορά.

#### ΠΡΟΔΙΑΓΡΑΦΕΣ

Πηγή ισχύος: 230V~50Hz

DC9V (Για δημιουργία αντιγράφων ασφαλείας)

Ισχύς εξόδου: 3W

 φροντίζουμε το φυσικό περιβάλλον. Παρακαλούμε να πετάτε τις συσκευασίες από χαρτόνι στον κάδο ανακύκλωσης απορριμμάτων χαρτιού. Τις σακούλες από πολυαιθυλένιο (PE), απορρίψτε τις στον κάδο ανακύκλωσης πλαστικών. Η φθαρμένη συσκευή πρέπει να απορρίπτεται στο κατάλληλο σημείο, εξαιτίας των επικίνδυνων στοιχείων που περιέχει και τα οποία μπορεί να αποτελέσουν απειλή για το περιβάλλον. Η ηλεκτρική συσκευή πρέπει να απορρίπτεται με τέτοιο τρόπο ώστε να περιοριστεί η επαναχρησιμοποίηση της. Εάν στη συσκευή βρίσκονται μπαταρίες, αυτές πρέπει να αφαιρεθούν και να πεταχτούν σε ξεχωριστό κάδο.

(МК) Македонски

## УСЛОВИ ЗА БЕЗБЕДНОС ВАНИ ИНСТРУКЦИИ ЗА БЕЗБЕДНОСТ НА УПОТРЕБА ЗА УПОТРЕБА, Ве молиме ПРОЧИТАЈТЕ ВНИМАНИЕ И ЧУВАЕ ЗА ИДНИНА РЕФЕРЕНЦИЈА

Условите за гаранција се различни, доколку уредот се користи за комерцијални цели.

1. Пред употреба на производот, ве молиме прочитајте внимателно и секогаш во согласност со следниве упатства. Производителот не е одговорен за било каква штета поради каква било злоупотреба.

2. Производот треба да се користи само во затворени простории. Не користете го производот за какви било цели што не се компатибилни со неговата примена.

3. применува напон 220-240 V, ~ 50 /60 Hz. Од безбедносни причини не е соодветно да се поврзат повеќе уреди на еден штекер.

4. Ве молиме бидете претпазливи кога користите околу деца. Не дозволувајте децата да си играат со производот. Не дозволувајте децата или луѓето што не го знаат уредот да го користат без надзор.

5. WARNING: Овој уред може да се користи од страна на деца над 8 години и лица со намалени физички, сензорни или ментални способности, или лица без искуство и знаење на уредот, само под надзор на лице кое е одговорно за нивната безбедност, или ако им било укажано на безбедно користење на уредот и се свесни за опасностите поврзани со неговото работење. Децата не треба да си играат со уредот. Чистењето и одржувањето на уредот не треба да го вршат деца, освен ако не се над 8 години и овие активности се вршат под надзор.

6. Откако ќе завршите со употреба на производот, секогаш запомнете нежно да го отстраните приклучокот од штекерот за напојување што го држи штекерот со својата рака. Никогаш не го повлекувајте кабелот за напојување !!!

7. Никогаш не ставајте го кабелот за напојување, приклучокот или целиот уред во вода. Никогаш не изложувајте го производот во атмосферски услови, како што е директна сончева светлина или дожд, итн.. Никогаш не користете го производот во влажни услови.

8. Приодично проверете ја состојбата на кабелот за напојување. Доколку е оштетен кабелот за напојување, производот треба да се сврти на професионална локација за сервисирање што треба да се замени за да се избегнат опасни ситуации.

9. Никогаш не користете го производот со оштетен кабел за напојување или ако тој бил испуштен или оштетен на кој било друг начин или ако не работи правилно. Не обидувајте се сами да го поправите оштетениот производ бидејќи може да доведе до електричен удар. Секогаш исклучувајте го оштетен уред за професионални локација на услуги со цел да го исправиме. Сите поправки можат да ги вршат само овластени професионалци за услуги. Поправката што е направена неправилно може да предизвика опасни ситуации за корисникот.

10. Никогаш не го ставајте производот на или блиску до топлиите или топлиите површини или кујнските уреди како електричната печка или горилникот на гас.

11. Never користи производот во близина на горива.

12. Не дозволувајте кабелот да виси над работ на бројачот или да допирајте топли површини.

13. Никогаш не оставајте го производот поврзан со изворот на напојување без надзор. Дури и кога употребата е прекината за кратко време, исклучете ја од мрежата,

исклучете ја струјата.

14. Со цел да се обезбеди дополнителна заштита, се препорачува да се инсталира уред за струја на остатоци (RCD) во колото за напојување, со рејтинг на преостаната струја не повеќе од 30 mA. Контакттирајте професионален електричар во ова прашање.

15. Избегнувајте да се навлажни уредот.

16. Уредот може да се избрише само со сува крпа. Не користете вода или течности за чистење.

17. Уредот треба да се чува во сува просторија.

1. ПОСТАВУВАЊЕ – АЛАРМ
2. ПОСТАВУВАЊЕ – ДАТУМ
3. ПОСТАВУВАЊЕ – ВРЕМЕ
4. SNOOZE / DIMMER
5. ГОРЕ
6. ДОЛУ
7. ДАТУМ
8. LED дисплеј
9. Оддел за батерии
10. Звучник
12. %RH- Влажност %
13. °C – Внатрешна температура

#### РАБОТЕЊЕ СО АС НАПОЈУВАЊЕ

Пред да се поврзете со напојувањето, проверете дали напојувањето одговара на информациите на етикетата за оцена на дното на апаратот.

#### ЧАСОВНИК

1. Поврзете го главниот довод со напојувањето.
2. Долго притиснете го копчето SETTING – TIME (3), екранот HOUR ќе трепка. Потоа можете да го притиснете копчето UP (5) или DOWN (6) за да го прилагодите часот.
3. По завршувањето на поставката за час. Со кратко притискање на копчето SETTING – TIME (3), екранот MINUTE ќе трепка. Сега можете да го притиснете копчето UP (5) или DOWN (6) за да ја прилагодите минутата.
4. Конечно, го притискате копчето SETTING – TIME (3). Тековното време може да се постави.

#### ДАТУМ

1. Долго притискајте го копчето SETTING – DATE (2), екранот YEAR ќе трепка. Тогаш можеш притиснете го копчето UP (5) или DOWN (6) за да ја прилагодите годината.
2. По завршувањето на годишното поставување. Со кратко притискање на копчето SETTING – DATE (2), екранот MONTH ќе трепка. Сега можете да го притиснете копчето UP (5) или DOWN (6) за да го прилагодите месецот.
3. По завршувањето на месечната поставка. Со кратко притискање на копчето SETTING – DATE (2), екранот DAY ќе трепка. Сега можете да го притиснете копчето UP (5) или DOWN (6) за да го прилагодите денот.
3. На крајот, го притискате копчето SETTING – DATE (2). Тековниот датум може да се постави.
4. Можете кратко да го притиснете копчето DATE (7) за да го видите тековниот датум.

#### АЛАРМ

1. Долго притиснете го копчето SETTING – ALARM (1). Користете ги истите процедури за поставување на „ЧАСОВНИК“ за да го прилагодите посакуваното време на аларм.
2. Алармот може привремено да се прекине 9 минути со притискање на копчето SNOOZE / DIMMER (4). Ова може да се повтори до 5 пати.
3. Алармот автоматски ќе се исклучи по 120 минути или може да се откаже со притискање на копчето SETTING – ALARM (1).
4. Алармот ќе биде повторно активен по 24 часа, освен ако не го притиснете SETTING – ALARM (1) за да ја исклучите иконата за аларм на екранот.

#### ОДЛОЖИ

1. Кога алармот е активиран, можете да го притиснете копчето SNOOZE / DIMMER (4). Ќе го паузира алармот 9 минути. После тоа, повторно ќе зуми.

#### DIMMER

1. При нормална работа и алармот не звони. Можете да го притиснете копчето SNOOZE / DIMMER (4) за да се префрлате помеѓу 2 поставки за осветленоста на екранот.

#### РЕЗЕРВНА БАТЕРИЈА

Вметнете батерија од 9 волти (не е вклучена) во преградата што се наоѓа во задниот дел на уредот (9); користете по можност батерија со долг век на траење. Во случај на привремен прекин на напојувањето, батеријата ќе ги задржи поставките за времето дури и ако екранот не се прикажува.

Забелешка: Ефективноста на оваа функција целосно зависи од свежината на вашата батерија.

Колото нема да го задржи вистинското време ако батеријата е стара или со слаб квалитет.

#### ЧИСТЕЊЕ

Исчистете го телото со мека крпа натопена со вода или благ детергент. Не користете растворувачи како алкохол, бензин или разредувач, бидејќи тие може да ја оштетат завршницата на кабинетот. Погрижете се да го исклучите мрежниот кабел од напојувањето пред да го чистите. Ве молиме чувајте ги овие упатства за идна референца.

#### СПЕЦИФИКАЦИИ

Извор на енергија: 230V~50Hz

DC9V (За резервна копија)

Излезна моќност: 3W



Се грижаме за природната средина. Картонските паковки молиме да се наменат за рециклирање. Полиетиленовите кеси (PE) да се фрлат во контејнер за пластика. Искористениот уред треба да се предаде во соодветниот складирачки пункт, бидејќи небезбедните состојки кои се наоѓаат во уредот можат да бидат загрозување за средината. Електричниот уред треба да се предаде на начин кој ќе оневозможи негова повторна употреба и искористување. Доколку во уредот има батерии, треба да се извадат и посебно да се предадат во складирачкиот пункт.

## (CZ) ČESKY

### BEZPEČNOSTNÍ PODMÍNKY DŮLEŽITÉ POKYNY PRO BEZPEČNOST POUŽÍVÁNÍ PŘEČTĚTE SI POZORNĚ PŘEČTĚTE SI A Uchovávejte BUDOUCÍ REFERENCE

Záruční podmínky jsou odlišné, pokud je zařízení používáno pro komerční účely.

1. Před použitím produktu si prosím pozorně přečtete a vždy dodržujte následující pokyny. Výrobce neodpovídá za škody způsobené nesprávným použitím.

2. Výrobek se smí používat pouze uvnitř. Nepoužívejte produkt pro žádný účel, který není kompatibilní s jeho aplikací.

3. V použitelné napětí 220 až 240 V, ~ 50 /60 Hz. Z bezpečnostních důvodů není vhodné připojovat více zařízení do jedné zásuvky.

4. Při používání u dětí buďte opatrní. Nedovolte dětem hrát si s výrobkem. Nedovolte dětem nebo osobám, které neznají zařízení, aby jej používaly bez dohledu.

5. **VAROVÁNÍ:** Toto zařízení mohou používat děti starší 8 let a osoby se sníženými fyzickými, smyslovými nebo mentálními schopnostmi nebo osoby, které nemají zkušenost nebo znalosti o zařízení, pouze pod dohledem osoby odpovědné za jejich bezpečnost, nebo pokud byli poučeni o bezpečném používání zařízení a jsou si vědomi nebezpečí spojeného s jeho provozem. Děti by se zařízením neměly hrát. Čištění a údržbu zařízení by neměly provádět děti, pokud nejsou starší 8 let a tyto činnosti jsou prováděny pod dohledem.

6. Po dokončení používání vždy nezapomeňte jemně vytáhnout zástrčku ze zásuvky, přičemž ji držte rukou. Nikdy netahajte za napájecí kabel !!!

7. Napájecí kabel, zástrčku ani celé zařízení nikdy nevládejte do vody. Výrobek nikdy nevystavujte povětrnostním vlivům, jako je přímé sluneční světlo nebo dešť atd. Nikdy jej nepoužívejte ve vlhkém prostředí.

8. Periodicky zkontrolujte stav napájecího kabelu. Pokud je napájecí kabel poškozen, měl by se produkt obrátit na profesionální servisní místo, které má být vyměněno, aby nedošlo k nebezpečným situacím.

9. Nikdy nepoužívejte produkt s poškozeným napájecím kabelem nebo pokud spadl nebo byl poškozen jiným způsobem nebo pokud nefunguje správně. Nepokoušejte se opravit vadný produkt sami, protože to může vést k úrazu elektrickým proudem. Poškozené zařízení vždy za účelem opravy opravte. Veškeré opravy smí provádět pouze autorizovaný servis. Oprava, která byla provedena nesprávně, může pro uživatele způsobit nebezpečné situace.

10. Nikdy nedávejte produkt na horké nebo teplé povrchy nebo kuchyňské spotřebiče, jako je elektrická trouba nebo plynový hořák, ani do jejich blízkosti.

11. Nikdy nepoužívejte produkt v blízkosti hořavin.

12. Nenechávejte kabel viset přes okraj pultu nebo se dotýkat horkých povrchů.

13. Nikdy nenechávejte produkt připojený ke zdroji napájení bez dozoru. I když je používání na krátkou dobu přerušeno, vypněte jej ze sítě a odpojte napájení.

14. V zájmu zajištění dodatečné ochrany se doporučuje nainstalovat do výkonového obvodu zařízení se zbytkovým proudem (RCD), přičemž jmenovitý proud nesmí překročit 30 mA.

Kontaktujte odborníka v této oblasti.

15. Vyvarujte se navlhčení zařízení.

16. Zařízení lze otírat pouze suchým hadříkem. Nepoužívejte vodu ani čisticí kapaliny.

17. Zařízení by mělo být uloženo v suché místnosti.

1. NASTAVENÍ – ALARM
2. NASTAVENÍ – DATUM
3. NASTAVENÍ – ČAS
4. SNOOZE / DIMMER
5. NAHORU
6. DOLU
7. DATUM
8. LED displej
9. Příhrádka na baterie
10. Reprodukční %RH- Vlhkost %
13. °C – Teplota uvnitř

#### PROVOZ AČ NAPÁJENÍ

Před připojením ke zdroji napájení se ujistěte, že zdroj odpovídá informacím na typovém štítku na spodní straně přístroje.

#### HODINY

1. Připojte napájecí kabel ke zdroji napájení.
2. Dlouze stiskněte tlačítko SETTING – TIME (3), displej HOUR bude blikat. Poté můžete stisknutím tlačítka NAHORU (5) nebo DOLU (6) upravit hodinu.
3. Po dokončení nastavení hodin. Krátce stisknete tlačítko SETTING – TIME (3), displej MINUTE začne blikat. Nyní můžete stisknutím tlačítka NAHORU (5) nebo DOLU (6) upravit minuty.
4. Nakonec stisknete tlačítko NASTAVENÍ – CAS (3). Aktuální čas lze nastavit.

#### DATUM

1. Dlouze stiskněte tlačítko SETTING – DATE (2), displej ROK začne blikat. Potom můžeš stisknutím tlačítka NAHORU (5) nebo DOLU (6) pro nastavení roku.
2. Po dokončení nastavení roku. Krátce stisknete tlačítko SETTING – DATE (2), displej MONTH bude blikat. Nyní můžete stisknutím tlačítka NAHORU (5) nebo DOLU (6) upravit měsíc.
3. Po dokončení nastavení měsíce. Krátce stisknete tlačítko SETTING – DATE (2), displej DAY začne blikat. Nyní můžete stisknutím tlačítka NAHORU (5) nebo DOLU (6) upravit den.
3. Nakonec stisknete tlačítko NASTAVENÍ – DATUM (2). Aktuální datum lze nastavit.
4. Krátkým stisknutím tlačítka DATE (7) zobrazíte aktuální datum.

#### POPLACH

1. Dlouze stiskněte tlačítko NASTAVENÍ – ALARM (1). Použijte stejný postup pro nastavení „HODIN“ pro úpravu požadovaného času budíku.
2. Budík lze dočasně zastavit na 9 minut stisknutím tlačítka SNOOZE / DIMMER (4). Toto lze opakovat až 5krát.
3. Budík se automaticky vypne po 120 minutách nebo jej lze zrušit stisknutím tlačítka SETTING – ALARM (1).
4. Budík bude znovu aktivní po 24 hodinách, pokud nestisknete tlačítko NASTAVENÍ – ALARM (1) pro vypnutí ikony budíku na displeji.

#### PODŘÍMOVAT

1. Když je budík aktivován, můžete stisknout tlačítko SNOOZE / DIMMER (4). Budík se na 9 minut pozastaví. Poté to znovu zabzučí.

#### DIMMER

1. Během normálního provozu a alarmu nezvoní. Stisknutím tlačítka SNOOZE / DIMMER (4) můžete přepínat mezi 2 nastaveními jasu displeje.

#### BATERIOVÁ ZÁLOHA

Vložte 9voltovou baterii (není součástí dodávky) do příhrádky umístěné v zadní části zařízení (9); použijte přednostně baterie s dlouhou životností. V případě dočasného výpadku napájení si baterie zachová nastavení času, i když se displej nezobrazí. Poznámka: Účinnost této funkce zcela závisí na čerstvosti vaší baterie. Obvod nebude udržovat správný čas, pokud je baterie stará nebo nekvalitní.

#### ČIŠTĚNÍ

Tělo čistěte měkkým hadříkem navlhčeným vodou nebo jemným čisticím prostředkem. Nepoužívejte rozpouštědla, jako je alkohol, benzín nebo ředidlo, protože mohou poškodit povrch skříně. Před čištěním se ujistěte, že jste odpojili síťový kabel od zdroje. Uchovávejte si tyto pokyny pro budoucí použití.

#### SPECIFIKACE

Napájení: 230V~50Hz  
DC9V (pro zálohování)  
Výkon: 3W



Ochrana životního prostředí. Kartón odevzdejte do sběru. Polyetylenové sáčky (PE) vyhazujte do kontejneru na plasty. Vysloužilý přístroj odevzdejte do příslušného sběrného dvoru, protože některé části zařízení mohou představovat pro životní prostředí nebezpečí. Elektrický přístroj odevzdejte tak, aby se omezilo jeho opětovné používání. Pokud jsou v přístroji baterie, vyjměte je a odevzdejte do příslušného sběrného místa zvlášť. Přístroj nevyhazujte do popelnice ani kontejneru na směsný odpad!!

## УСЛОВИЯ БЕЗОПАСНОСТИ ВАЖНЫЕ ИНСТРУКЦИИ ПО БЕЗОПАСНОСТИ ИСПОЛЬЗОВАНИЯ, ПОЖАЛУЙСТА, ВНИМАТЕЛЬНО ПРОЧИТАЙТЕ И СОХРАНИТЕ БУДУЩУЮ ССЫЛКУ

Условия гарантии отличаются, если устройство используется в коммерческих целях.

1. Перед использованием продукта, пожалуйста, внимательно прочитайте и всегда соблюдайте следующие инструкции. Производитель не несет ответственности за любую ущерб, вызванный неправильным использованием.
2. Продукт предназначен только для использования в помещении. Не используйте продукт для каких-либо целей, которые не совместимы с его применением.
3. применимо напряжение 220-240 В, ~ 50 /60 Гц. В целях безопасности нецелесообразно подключать несколько устройств к одной розетке.
4. Пожалуйста, будьте осторожны при использовании вокруг детей. Не позволяйте детям играть с продуктом. Не позволяйте детям или людям, которые не знают устройство, использовать его без присмотра.
5. **ПРЕДУПРЕЖДЕНИЕ.** Данное устройство может использоваться детьми старше 8 лет и лицами с ограниченными физическими, сенсорными или умственными способностями или лицами, не имеющими опыта или знаний об устройстве, только под наблюдением лица, ответственного за их безопасность, или если они были проинструктированы о безопасном использовании устройства и знают об опасностях, связанных с его эксплуатацией. Дети не должны играть с устройством. Чистка и техническое обслуживание устройства не должны выполняться детьми, за исключением случаев, когда им исполнилось 8 лет, и эти действия выполняются под наблюдением.
6. После того, как вы закончили использовать продукт, всегда не забывайте аккуратно вынимать вилку из розетки, удерживая розетку рукой. Никогда не тяните за кабель питания!
7. Никогда не кладите кабель питания, вилку или все устройство в воду. Никогда не подвергайте изделие воздействию атмосферных условий, таких как прямой солнечный свет, дождь и т. Д. Никогда не используйте изделие во влажных условиях.
8. Периодически проверяйте состояние кабеля питания. Если кабель питания поврежден, изделие следует заменить в месте профессионального обслуживания для замены во избежание опасных ситуаций.
9. Никогда не используйте изделие с поврежденным кабелем питания, или если оно упало или повреждено каким-либо иным способом, или если оно не работает должным образом. Не пытайтесь отремонтировать неисправное изделие самостоятельно, так как это может привести к поражению электрическим током. Всегда обращайтесь поврежденное устройство в место профессионального обслуживания, чтобы отремонтировать его. Все ремонтные работы могут быть выполнены только авторизованными специалистами по обслуживанию. Неправильный ремонт может привести к опасным ситуациям для пользователя.
10. Никогда не кладите изделие на горячие или теплые поверхности или кухонные приборы, такие как электрическая духовка или газовая горелка, или рядом с ними.
11. Никогда не используйте продукт, близкий к горячим.
12. Не допускайте, чтобы шнур свисал с края стойки и не касался горячих поверхностей.
13. Никогда не оставляйте изделие подключенным к источнику питания без присмотра. Даже если использование на короткое время прерывается, отключите его от сети, отключите питание.
14. Для обеспечения дополнительной защиты рекомендуется устанавливать в цепи питания устройство защитного отключения (УЗО) с номинальным током не более 30 мА. Свяжитесь с профессиональным электриком по этому вопросу.
15. Избегайте намокания устройства.



16. Устройство можно протирать только сухой тканью. Не используйте воду или чистящие жидкости.

17. Устройство следует хранить в сухом помещении.

1. НАСТРОЙКА - БУДИЛЬНИК
2. НАСТРОЙКА - ДАТА
3. НАСТРОЙКА - ВРЕМЯ
4. ПОДЪЕМ / ДИММЕР
5. ВВЕРХ
6. ВНИЗ
7. ДАТА
8. Светодиодный дисплей
9. Батарейный отсек
10. Динамик 12. % относительной влажности - влажность% 13. ° C - температура внутри

#### РАБОТА ОТ ПИТАНИЯ ПЕРЕМЕННЫМ ТОКОМ

Перед подключением к источнику питания убедитесь, что источник питания соответствует информации, указанной на паспортной табличке внизу устройства.

#### ЧАСЫ

1. Подключите сетевой шнур к источнику питания.
2. Нажмите и удерживайте кнопку **SETTING - TIME** (3), дисплей **ЧАС** будет мигать. Затем вы можете нажать кнопку **ВВЕРХ** (5) или **ВНИЗ** (6), чтобы настроить час.
3. После завершения установки часа. При коротком нажатии кнопки **SETTING - TIME** (3) дисплей **МИНУТЫ** будет мигать. Теперь вы можете нажать кнопку **ВВЕРХ** (5) или **ВНИЗ** (6), чтобы настроить минуты.
4. Наконец, вы нажимаете кнопку **УСТАНОВКА - ВРЕМЯ** (3). Текущее время можно установить.

#### ДАТА

1. Нажмите и удерживайте кнопку **SETTING - DATE** (2), дисплей **ГОД** будет мигать. Тогда ты можешь нажать кнопку **ВВЕРХ** (5) или **ВНИЗ** (6), чтобы настроить год.
2. После завершения настройки года. Коротко нажмите кнопку **SETTING - DATE** (2), на дисплее будет мигать **МЕСЯЦ**. Теперь вы можете нажать кнопку **ВВЕРХ** (5) или **ВНИЗ** (6), чтобы настроить месяц.
3. После завершения установки месяца. Вы кратковременно нажимаете кнопку **SETTING - DATE** (2), дисплей **DAY** начинает мигать. Теперь вы можете нажать кнопку **ВВЕРХ** (5) или **ВНИЗ** (6), чтобы настроить день.
4. Наконец, вы нажимаете кнопку **УСТАНОВКА - ДАТА** (2). Текущая дата может быть установлена.
4. Вы можете коротко нажать кнопку **DATE** (7), чтобы увидеть текущую дату.

#### ТРЕВОГА

1. Нажмите и удерживайте кнопку **НАСТРОЙКА - БУДИЛЬНИК** (1). Используйте те же процедуры установки «**ЧАСОВ**», чтобы настроить желаемое время будильника.
2. Будильник можно временно отключить на 9 минут, нажав кнопку **SNOOZE / DIMMER** (4). Это можно повторить до 5 раз.
3. Будильник автоматически выключится через 120 минут или может быть отменен нажатием кнопки **SETTING - ALARM** (1).
4. Будильник снова будет активен через 24 часа, если не нажать кнопку **SETTING - ALARM** (1), чтобы выключить значок будильника на дисплее.

#### ВЗДРЕМНУТЬ

1. При срабатывании будильника вы можете нажать кнопку **SNOOZE / DIMMER** (4). Будильник будет приостановлен на 9 минут. После этого снова будет гудеть.

#### ДИММЕР

1. При нормальной работе будильника и не звонит. Вы можете нажать кнопку **SNOOZE / DIMMER** (4) для переключения между двумя настройками яркости дисплея.

#### ЗАПАСНАЯ БАТАРЕЯ

Вставьте 9-вольтовый аккумулятор (не входит в комплект) в отсек, расположенный в задней части устройства (9); желательно использовать аккумулятор с длительным сроком службы. В случае временного отключения электроэнергии аккумулятор сохранит настройки времени, даже если дисплей не будет отображаться.

Примечание. Эффективность этой функции полностью зависит от свежести вашей батареи.

Схема не будет показывать правильное время, если батарея старая или некачественная.

#### ОЧИСТКА

Очищайте корпус мягкой тканью, смоченной водой или мягким моющим средством. Не используйте растворители, такие как спирт, бензин или разбавитель, так как они могут повредить отделку корпуса. Перед чисткой обязательно отключите сетевой шнур от источника питания. Сохраните эти инструкции для использования в будущем.

#### ТЕХНИЧЕСКИЕ ХАРАКТЕРИСТИКИ

Источник питания: 230 В ~ 50 Гц  
DC9V (для резервного копирования)  
Выходная мощность: 3 Вт





Zabotjatsja ob okruזajaoeje srede. Upakovku iz kartona peredajte, poזajalujsta, na makulaturu. Polietilenoje meזki (PE) vykidať v rezervuar dlia plastmassy. Iznoזennoe uozroedstvo nađo peredat' v sootvetstvujooe točku xranenija, tak kak nađođaoiesja v uozroedstvoeopasnye sostavljaoeje mođut jaoľat'sja ugroזoj dlia okruזajaoeje srede. Električeskoe uozroedstvo nađo peredat' takim obrazom, toбы ograničit' ego povtornoe upotreblenie i ispol'zovanie. Esli v uozroedstve nađođaoetsja baterie, ih nađo vyťjanut' i peredat' v točku xranenija otđelno. Uozroedstvo ne vykidať v rezervuar dlia kommunal'nyx otxođov!

## (NL) NEDERLANDS

### VEILIGHEIDSVORWAARDEN BELANGRIJKE INSTRUCTIES VOOR VEILIGHEID VAN GEBRUIK LEES AANDACHTIG DOOR EN BEWAAR VOOR TOEKOMSTIGE REFERENTIE

De garantievorwaarden zijn anders als het apparaat voor commerciële doeleinden wordt gebruikt.

1. Lees, voordat u het product gebruikt, aandachtig en volg altijd de volgende instructies. De fabrikant is niet verantwoordelijk voor enige schade als gevolg van misbruik.
2. Het product mag alleen binnenshuis worden gebruikt. Gebruik het product niet voor doeleinden die niet compatibel zijn met de toepassing ervan.
3. Het toepasselijke spanning 220-240 V, -50 / 60 Hz. Om veiligheidsredenen is het niet geschikt om meerdere apparaten op één stopcontact aan te sluiten.
4. Wees voorzichtig bij het gebruik rond kinderen. Laat de kinderen niet met het product spelen. Laat kinderen of mensen die het apparaat niet kennen het zonder toezicht gebruiken.  
**WAARSCHUWING:** Dit apparaat mag alleen worden gebruikt door kinderen ouder dan 8 jaar en personen met verminderde fysieke, zintuiglijke of mentale vermogens, of personen zonder ervaring of kennis van het apparaat, onder toezicht van een persoon die verantwoordelijk is voor hun veiligheid, of als ze zijn geïnstrueerd over het veilige gebruik van het apparaat en zich bewust zijn van de gevaren die aan de werking ervan verbonden zijn. Kinderen mogen niet met het apparaat spelen. Reiniging en onderhoud van het apparaat mogen niet worden uitgevoerd door kinderen, tenzij ze ouder zijn dan 8 jaar en deze activiteiten worden uitgevoerd onder toezicht.
6. Nadat u klaar bent met het gebruik van het product, vergeet dan niet om voorzichtig de stekker uit het stopcontact te halen terwijl u het stopcontact met uw hand vasthoudt. Trek nooit aan de stroomkabel !!!
7. Steek de stroomkabel, de stekker of het hele apparaat nooit in het water. Stel het product nooit bloot aan atmosferische omstandigheden zoals direct zonlicht of regen enz. Gebruik het product nooit in vochtige omstandigheden.
8. Controleer periodiek de toestand van de stroomkabel. Als de voedingskabel beschadigd is, moet het product naar een professionele servicelocatie worden gebracht die moet worden vervangen om gevaarlijke situaties te voorkomen.
9. Gebruik het product nooit met een beschadigde stroomkabel of als het is gevallen of op een andere manier is beschadigd of als het niet goed werkt. Probeer het defecte product niet zelf te repareren, omdat dit tot elektrische schokken kan leiden. Breng het beschadigde apparaat altijd naar een professionele servicelocatie om het te repareren. Alle reparaties kunnen alleen worden uitgevoerd door geautoriseerde serviceprofessionals. Een verkeerd uitgevoerde reparatie kan gevaarlijke situaties voor de gebruiker veroorzaken.
10. Plaats het product nooit op of in de buurt van hete of warme oppervlakken of keukenapparatuur zoals de elektrische oven of gasbrander.
11. Gebruik het product nooit in de buurt van brandbare stoffen.
12. Laat het snoer niet over de rand van het aanrecht hangen of hete oppervlakken aanraken.
13. Laat het product nooit zonder toezicht aangesloten op de stroombron. Zelfs als het gebruik korte tijd wordt onderbroken, schakel het dan uit van het netwerk en haal de stekker uit het stopcontact.
14. Om extra bescherming te bieden, wordt aanbevolen om een reststroomapparaat (RCD) in het stroomcircuit te installeren, met een reststroomwaarde van niet meer dan 30 mA.

Neem hiervoor contact op met een professionele elektricien.

15. Zorg ervoor dat het apparaat niet nat wordt.

16. Het apparaat mag alleen met een droge doek worden afgeveegd. Gebruik geen water of reinigingsvloeistoffen.

17. Het apparaat moet in een droge ruimte worden bewaard.

1. INSTELLING – ALARM 2. INSTELLING – DATUM 3. INSTELLING – TIJD

4. SNOOZE / DIMMER 5. OMHOOG 6. OMLAAG

7. DATUM 8. LED-display 9. Batterijcompartiment

10. Luidspreker 12. %RH- Vochtigheid % 13. °C – Temperatuur binnen

#### AC-STROOMBEDRIJF

Controleer voordat u de voeding aansluit of de voeding overeenkomt met de informatie op het typeplaatje aan de onderkant van het apparaat.

#### KLOK

1. Sluit het netsnoer aan op de voeding.

2. Druk lang op de knop SETTING – TIME (3), het display HOUR gaat knipperen. Vervolgens kunt u op de knop OMHOOG (5) of OMLAAG (6) drukken om het uur in te stellen.

3. Na het voltooiën van de uurinstelling. U drukt kort op de knop SETTING – TIME (3), het display MINUTE gaat knipperen. Nu kunt u op de OMHOOG (5) of OMLAAG (6) knop drukken om de minuten in te stellen.

4. Druk tot slot op de SETTING – TIME (3) knop. De huidige tijd kan worden ingesteld.

#### DATUM

1. Druk lang op de knop SETTING – DATE (2), het display JAAR knippert. Dan kunt u

Druk op de knop OMHOOG (5) of OMLAAG (6) om het jaar in te stellen.

2. Na het voltooiën van de jaarinstelling. U drukt kort op de knop SETTING – DATE (2), het display MAAND knippert. Nu kunt u op de knop OMHOOG (5) of OMLAAG (6) drukken om de maand aan te passen.

3. Na het voltooiën van de maandinstelling. U drukt kort op de knop SETTING – DATE (2), het display DAY gaat knipperen. Nu kunt u op de knop OMHOOG (5) of OMLAAG (6) drukken om de dag aan te passen.

3. Ten slotte drukt u op de knop SETTING – DATE (2). De huidige datum kan worden ingesteld.

4. U kunt kort op de DATE (7)-knop drukken om de huidige datum te zien.

#### ALARM

1. Druk lang op de knop SETTING – ALARM (1). Gebruik dezelfde procedures voor het instellen van de "KLOK" om de gewenste alarmtijd in te stellen.

2. Het alarm kan gedurende 9 minuten tijdelijk worden gestopt door op de SNOOZE / DIMMER (4) knop te drukken. Dit kan tot 5 keer herhaald worden.

3. Het alarm gaat automatisch uit na 120 minuten of kan worden geannuleerd door op de knop SETTING – ALARM (1) te drukken.

4. Het alarm zal na 24 uur weer actief zijn, tenzij u op SETTING – ALARM (1) drukt om het alarm pictogram op het display uit te schakelen.

#### SNOOZE

1. Wanneer het alarm is geactiveerd kunt u op de SNOOZE / DIMMER (4) knop drukken. Het zal het alarm gedurende 9 minuten pauzeren. Daarna gaat het weer zoemen.

#### DIMMER

1. Tijdens normaal bedrijf en het alarm gaat niet af. U kunt op de knop SNOOZE / DIMMER (4) drukken om te schakelen tussen 2 instellingen voor de helderheid van het scherm.

#### BATTERIJ BACKUP

Plaats een 9-volt batterij (niet meegeleverd) in het compartiment aan de achterkant van het apparaat (9); gebruik bij voorkeur een batterij met een lange levensduur. In het geval van een tijdelijke stroomstoring, behoudt de batterij de tijdstellingen, zelfs als het display niet wordt weergegeven.

Opmerking: de effectiviteit van deze functie hangt volledig af van de versheid van uw batterij.

Het circuit houdt niet de juiste tijd bij als de batterij oud of van slechte kwaliteit is.

#### SCHOONMAAK

Reinig de behuizing met een zachte doek die is bevochtigd met water of een mild schoonmaakmiddel. Gebruik geen oplosmiddelen zoals alcohol, wasbenzine of verdunner, aangezien deze de afwerking van de behuizing kunnen beschadigen. Zorg ervoor dat u het netsnoer uit het stopcontact haalt voordat u het schoonmaakt. Bewaar deze instructies voor toekomstig gebruik.

#### SPECIFICATIES:

Stroombron: 230V~50Hz

DC9V (voor back-up)

Uitgangsvermogen: 3W



We geven om het milieu. We vragen u om de kartonnen verpakkingen te storten bij het oud papier. Polyethyleen zakken (PE) storten in de container voor plastic. Versleten apparatuur afgeven bij het juiste verzamelpunt, als in het apparaat gevaarlijke elementen zitten kan dat een bedreiging zijn voor het milieu. Elektrisch apparaat moet worden geretourneerd om het hergebruik te verminderen. Als in het apparaat batterijen zitten, horen die verwijderd te worden en apart af te worden gegeven bij het juiste verzamelpunt.

## (SL) SLOVENŠČINA

### VARNOSTNI POGOJI POMEMBNA NAVODILA O VARNOSTI UPORABE PROSIMO, PREVIDNO PREBERITE IN VZDRŽITE PRIHODNOST

Garancijski pogoji so različni, če se naprava uporablja v komercialne namene.

1. Pred uporabo izdelka natančno preberite in vedno upoštevajte naslednja navodila.

Proizvajalec ne odgovarja za škodo zaradi kakršne koli zlorabe.

2. Izdelek se sme uporabljati samo v zaprtih prostorih. Izdelka ne uporabljajte za namene, ki niso združljivi z njegovo uporabo.

3. Strateški uporablja napetost 220-240 V, ~ 50 /60 Hz. Iz varnostnih razlogov ni primerno priključiti več naprav v eno vtičnico.

4. Pri uporabi okoli otrok bodite previdni. Ne pustite, da se otroci igrajo z izdelkom. Ne dovolite otrokom ali ljudem, ki naprave ne poznajo, da jo uporabljajo brez nadzora.

5. **OPOZORILO:** To napravo lahko uporabljajo otroci, starejši od 8 let, in osebe z omejenimi telesnimi, senzoričnimi ali duševnimi sposobnostmi ali osebe, ki nimajo izkušenj ali znanja o napravi, samo pod nadzorom osebe, ki je odgovorna za njihovo varnost, ali če so bili poučeni o varni uporabi naprave in se zavedajo nevarnosti, povezane z njenim delovanjem. Otroci se ne smejo igrati z napravo. Čiščenja in vzdrževanja naprave ne smejo izvajati otroci, razen če so starejši od 8 let in se te dejavnosti izvajajo pod nadzorom.

6. Ko končate z uporabo izdelka, ne pozabite nežno odstraniti vtič iz vtičnice, ki drži roko z vtičnico. Nikoli ne vlecite napajalnega kabla !!!

7. Nikoli ne postavljajte napajalnega kabla, vtiča ali celotne naprave v vodo. Izdelka nikoli ne izpostavljajte atmosferskim razmeram, kot so neposredna sončna svetloba ali dež itd. Nikoli ne uporabljajte izdelka v vlažnih razmerah.

8. Občasno preverite stanje napajalnega kabla. Če je napajalni kabel poškodovan, ga je treba obrniti na mesto strokovne službe, ki ga je treba zamenjati, da se izognete nevarnim situacijam.

9. Ne uporabljajte izdelka s poškodovanim napajalnim kablom ali če je padel ali poškodovan na kakršen koli drug način ali če ne deluje pravilno. Okvarjenega izdelka ne poskušajte popraviti sami, ker lahko privede do električnega udara. Vedno obrnite poškodovano napravo na mesto profesionalne službe, da jo popravite. Vsa popravila lahko opravijo samo pooblašteni serviserji. Popravilo, ki je bilo opravljeno nepravilno, lahko povzroči nevarne situacije za uporabnika.

10. Nikoli ne postavljajte izdelka na vroče ali tople površine ali na kuhinjske aparate, kot sta električna pečica ali plinski gorilnik.

11. Ne uporabljajte izdelka blizu vnetljivih snovi.

12. Ne pustite, da se kabel vrvi čez rob pulta ali se ne dotikajte vročih površin.

13. Nikoli ne pustite izdelka priključenega na vir napajanja brez nadzora. Tudi ko je uporaba za kratek čas prekinjena, jo izklopite iz omrežja in izklopite napajanje.

14. Za zagotovitev dodatne zaščite je priporočljivo, da v električni tokokrog namestite napravo za preostali tok (RCD) z nazivno vrednostjo preostalega toka ne več kot 30 mA. V zvezi s tem se obrnite na profesionalnega električarja.

15. Izogibajte se vlaženju naprave.

16. Naprave lahko obrišete samo s suho krpo. Ne uporabljajte vode ali čistilnih tekočin.

## 17. Napravo je treba hraniti v suhi sobi.

1. NASTAVITEV – ALARM
2. NASTAVITEV – DATUM
3. NASTAVITEV – ČAS
4. DREMEM / ZATEMNILO
5. GOR
6. DOL
7. DATUM
8. LED zaslon
9. Predal za baterije
10. Zvočnik
12. %RH- Vlažnost %
13. °C – Temperatura v notranjosti

### DELOVANJE NA AC NAPAJANJE

Pred priključitvijo na napajanje se prepričajte, da napajalnik ustreza informacijam na nalepki s podatki na spodnji strani aparata.

### URA

1. Priključite omrežni kabel na napajanje.
2. Dolgo pritisnite gumb NASTAVITEV – ČAS (3), prikaz HOUR bo utripal. Nato lahko pritisnete gumb GOR (5) ali DOL (6), da nastavite uro.
3. Po končani nastavitvi ure. Če na kratko pritisnete gumb NASTAVITEV – ČAS (3), utripa prikaz MINUTA. Zdaj lahko pritisnete gumb GOR (5) ali DOL (6), da nastavite minute.
4. Na koncu pritisnete gumb NASTAVITEV – ČAS (3). Trenutni čas je mogoče nastaviti.

### DATUM

1. Dolgo pritisnite gumb NASTAVITEV – DATUM (2), prikaz LETO utripa. Potem lahko pritisnete gumb GOR (5) ali DOL (6), da prilagodite leto.
2. Po zaključku nastavitve leta. Če na kratko pritisnete gumb NASTAVITEV – DATUM (2), utripa prikaz MESEC. Zdaj lahko pritisnete gumb GOR (5) ali DOL (6), da nastavite mesec.
3. Po končani nastavitvi meseca. Če na kratko pritisnete gumb NASTAVITEV – DATUM (2), prikaz DAY utripa. Zdaj lahko pritisnete gumb GOR (5) ali DOL (6), da nastavite dan.
3. Na koncu pritisnete gumb NASTAVITVE – DATUM (2). Trenutni datum je mogoče nastaviti.
4. Za ogled trenutnega datuma lahko na kratko pritisnete gumb DATE (7).

### ALARM

1. Dolgo pritisnite gumb NASTAVITVE – ALARM (1). Za nastavev zelenega časa budilke uporabite enake postopke za nastavev "URA".
2. Alarm lahko začasno ustavite za 9 minut s pritiskom na gumb SNOOZE / DIMMER (4). To se lahko ponovi do 5-krat.
3. Alarm se samodejno izklopi po 120 minutah ali pa ga lahko prekličete s pritiskom na gumb NASTAVITVE – ALARM (1).
4. Alarm bo ponovno aktiven po 24 urah, razen če pritisnete NASTAVITEV – ALARM (1), da izklopite ikono alarma na zaslonu.

### DREMEŽ

1. Ko je alarm aktiviran, lahko pritisnete gumb SNOOZE / DIMMER (4). Alarm bo prekinil za 9 minut. Po tem bo spet brnelo.

### DIMMER

1. Med normalnim delovanjem in alarm ne zvoni. Za preklapljanje med 2 nastavitvama svetlosti zaslona lahko pritisnete gumb SNOOZE / DIMMER (4).

### REZERVA BATERIJA

Vstavite 9-voltno baterijo (ni priložena) v predel na zadnji strani naprave (9); po možnosti uporabite baterijo z dolgo življenjsko dobo. V primeru začasnega izpada električne energije bo baterija ohranila nastavitve časa, tudi če zaslon ne bo prikazan.

Opomba: Učinkovitost te funkcije je v celoti odvisna od svežine vaše baterije.

Vežje ne bo obdržalo pravega časa, če je baterija stara ali slabe kakovosti.

### ČIŠČENJE

Telo očistite z mehko krpo, navlaženo z vodo ali blagim detergentom. Ne uporabljajte topil, kot so alkohol, bencin ali razredčilo, saj lahko poškodujemo površino ohišja. Pred čiščenjem izključite napajalni kabel iz električnega omrežja. Prosimo, da ta navodila shranite za nadaljnjo uporabo.

### SPECIFIKACIJE

Vir napajanja: 230V~50Hz

DC9V (za rezervno kopijo)

Izhodna moč: 3W



Skrbimo za okolje. Kartonska embalaža, prosim darovati na odpadni papir. Polietilenske vreče (PE) mečite v posoda za plastiko. Dotrajane naprave je treba vrniti na ustrezno zbirno mesto, ker vsebovane v napravo nevarne elemente lahko predstavljajo nevarnost za okolje. Električna naprava je treba vrniti kakor, da se omeji njegovo ponovno uporabo in izkoriščenost. Če naprava vsebuje baterijo, je treba odstraniti in ločeno dati nazaj na mesta skladiščenja.

## SIGURNOSNI UVJETI VAŽNE UPUTE O SIGURNOSTI KORIŠTENJA MOLIMO VASNO PROČITAJTE I POTPUNO DALJIH SMJERA

Uvjeti jamstva različiti su ako se uređaj koristi u komercijalne svrhe.

1. Prije uporabe proizvoda, pažljivo pročitajte i uvijek se pridržavajte sljedećih uputa. Proizvođač nije odgovoran za bilo kakve štete zbog bilo kakve zlouporabe.
2. Proizvod se smije koristiti samo u zatvorenom prostoru. Ne koristite proizvod u bilo koju svrhu koja nije kompatibilna s njegovom primjenom.
3. Napon napona je 220-240 V, ~ 50/60 Hz. Iz sigurnosnih razloga nije prikladno priključiti više uređaja na jednu utičnicu.
4. Budite oprezni pri uporabi djece. Ne dopustite djeci da se igraju s proizvodom. Ne dopustite djeci ili osobama koje ne poznaju uređaj da ga koriste bez nadzora.
5. **UPOZORENJE:** Ovaj uređaj mogu koristiti djeca starija od 8 godina i osobe sa smanjenim fizičkim, senzornim ili mentalnim sposobnostima, ili osobe bez iskustva ili znanja o uređaju, samo pod nadzorom osobe odgovorne za njihovu sigurnost, ili ako su dobili upute o sigurnoj upotrebi uređaja i svjesni su opasnosti povezane s njegovim radom. Djeca se ne bi trebala igrati s uređajem. Čišćenje i održavanje uređaja ne smiju provoditi djeca, osim ako su starija od 8 godina i te se aktivnosti izvode pod nadzorom.
6. Nakon što završite s proizvodom, uvijek ne zaboravite pažljivo izvaditi utikač iz utičnice koja rukom drži utičnicu. Nikada ne povlačite kabl za napajanje !!!
7. Niko kabl za napajanje, utikač ili cijeli uređaj ne stavljajte u vodu. Nikada ne izlažite proizvod atmosferskim uvjetima, kao što su izravna sunčeva svjetlost ili kiša, itd. Nikada ne koristite proizvod u vlažnim uvjetima.
8. Periodično provjeravajte stanje kabela za napajanje. Ako je kabl napajanja oštećen, proizvod treba okrenuti na mjesto profesionalnog servisa koje treba zamijeniti kako bi se izbjegle opasne situacije.
9. Nikad ne upotrebljavajte proizvod s oštećenim strujnim kablom ili ako je ispao ili oštećen na bilo koji drugi način ili ako ne radi ispravno. Ne pokušavajte sami popraviti oštećeni proizvod jer to može dovesti do strujnog udara. Uvijek okrenite oštećeni uređaj na mjestu profesionalnog servisa kako biste ga popravili. Sve popravke mogu izvršiti samo ovlašteni servisni stručnjaci. Popravak koji je izvršen pogrešno može uzrokovati opasne situacije za korisnika.
10. Nikada ne stavljajte proizvod na ili vruće ili tople površine ili kuhinjske uređaje poput električne pećnice ili plinskog plamenika.
11. Nikad ne upotrebljavajte proizvod u blizini zapaljivih materijala.
12. Ne dopustite da kabl visi preko ruba pulta ili da dodiruje vruće površine.
13. Nikad ne ostavljajte proizvod spojen na izvor napajanja bez nadzora. Čak i kad je upotreba nakratko prekinuta, isključite je iz mreže, isključite struju.
14. Za dodatnu zaštitu preporučuje se instaliranje zaostalih strujnih uređaja (RCD) u strujni krug, s nazivno zaostalom strujom ne većom od 30 mA. O tom pitanju se obratite profesionalnom električaru.
15. Izbjegavajte navlaženje uređaja.
16. Uređaj se smije brisati samo suhom krpom. Ne koristite vodu ili tekućine za čišćenje.
17. Uređaj treba čuvati u suhoj sobi.

1. POSTAVKA – ALARM 2. POSTAVKA – DATUM 3. POSTAVKA – VRIJEME
4. SNOOZE / DIMMER 5. GORE 6. DOLJE
7. DATUM 8. LED zaslon 9. Pretinac za baterije
10. Zvučnik 12. %RH- Vlažnost % 13. °C – Temperatura unutar

### RAD NA AC STRUJU

Prije spajanja na napajanje provjerite odgovara li napajanje podacima na naljepnici s nazivnim podacima na donjoj strani uređaja.

SAT

1. Spojite mrežni kabel na napajanje.
2. Dugo pritisnite tipku POSTAVKE – VRIJEME (3), zaslon HOUR će treptati. Zatim možete pritisnuti tipku GORE (5) ili DOLJE (6) za podešavanje sata.
3. Nakon završetka podešavanja sata. Kratko pritisnete tipku POSTAVKE – VRIJEME (3), zaslon MINUTE će treptati. Sada možete pritisnuti tipku GORE (5) ili DOLJE (6) za podešavanje minuta.
4. Na kraju pritisnete tipku SETTING – TIME (3). Moguće je podesiti trenutno vrijeme.

#### DATUM

1. Dugo pritisnite tipku POSTAVKE – DATUM (2), zaslon GODINA će treptati. Onda možeš pritisnuti tipku GORE (5) ili DOLJE (6) za podešavanje godine.
2. Nakon završetka postavljanja godine. Kratko pritisnete tipku POSTAVKE – DATUM (2), zaslon MJESEC će treptati. Sada možete pritisnuti tipku GORE (5) ili DOLJE (6) za podešavanje mjeseca.
3. Nakon završetka postavljanja mjeseca. Kratko pritisnete tipku SETTING – DATE (2), zaslon DAY će treptati. Sada možete pritisnuti tipku GORE (5) ili DOLJE (6) za podešavanje dana.
4. Na kraju, pritisnete tipku POSTAVKE – DATUM (2). Trenutni datum se može postaviti.
4. Možete kratko pritisnuti tipku DATUM (7) da vidite trenutni datum.

#### ALARM

1. Dugo pritisnite tipku POSTAVKE – ALARM (1). Koristite iste postupke postavljanja "SATA" za podešavanje željenog vremena alarma.
2. Alarm se može privremeno zaustaviti na 9 minuta pritiskom na tipku SNOOZE / DIMMER (4). Ovo se može ponoviti do 5 puta.
3. Alarm će se automatski isključiti nakon 120 minuta ili se može poništiti pritiskom na tipku POSTAVKE – ALARM (1).
4. Alarm će biti ponovno aktivan nakon 24 sata osim ako ne pritisnete POSTAVKE – ALARM (1) za isključenje ikone alarma na zaslonu.

#### DRIJEMEŽ

1. Kada je alarm aktiviran, možete pritisnuti tipku SNOOZE / DIMMER (4). Pauzirati će alarm na 9 minuta. Nakon toga će ponovno zujati.

#### DIMMER

1. Tijekom normalnog rada i alarm ne zvoni. Možete pritisnuti tipku SNOOZE / DIMMER (4) za prebacivanje između 2 postavke svjetline zaslona.

#### BATERIJA ZA POMOĆ

Umetnite 9-voltnu bateriju (nije uključena) u pretinac koji se nalazi na stražnjoj strani uređaja (9); koristite po mogućnosti dugotrajnu bateriju. U slučaju privremenog nestanka struje, baterija će zadržati postavke vremena čak i ako se zaslon ne prikazuje. Napomena: Učinkovitost ove značajke u potpunosti ovisi o svježini vaše baterije. Krug neće zadržati pravo vrijeme ako je baterija stara ili loše kvalitete.

#### ČIŠĆENJE

Očistite tijelo mekom krpom navlaženom vodom ili blagim deterdžentom. Nemojte koristiti otapala poput alkohola, benzina ili razrjeđivača, jer mogu oštetiti završni sloj kućišta. Prije čišćenja obavezno odspojite mrežni kabel iz napajanja. Molimo sačuvajte ove upute za buduću upotrebu.

#### TEHNIČKI PODACI

Izvor napajanja: 230V~50Hz  
DC9V (za rezervnu kopiju)  
Izlazna snaga: 3W



Vodimo brigu o prirodnom okolišu. Kartonsku ambalažu molimo prenijeti na otpadni papir. Polietilen (PE) vreće bacati u kontejner za plastiku. Istrošena oprema treba biti premještena na prikladno mjesto za pohranu, jer sadrže u uređaju opasne tvari mogu predstavljati opasnost za okoliš. Električni uređaj mora biti predat u takvom stanju da se smanji mogućnost njegove ponovne upotrebe. Ako vaš uređaj ima baterije, treba njih ukloniti i predati na mjesto za pohranu odvojeno.

## TURVALLISUUSOHJEET TARKEITA KÄYTTÖTURVALLISUUSOHJEITA LUE LISÄÄ HUOLELLISESTI JA SÄILYÄ TULEVAISEN VIITTEEN JÄLKEEN

Takuuehdot ovat erilaisia, jos laitetta käytetään kaupalliseen tarkoitukseen.

1. Lue ennen tuotteen käyttöä, lue huolellisesti ja noudata aina seuraavia ohjeita. Valmistaja ei ole vastuussa väärinkäytöstä aiheutuvista vahingoista.
2. Tuote on tarkoitettu käytettäväksi vain sisätiloissa. Älä käytä tuotetta mihinkään tarkoitukseen, joka ei ole yhteensopiva sen sovelluksen kanssa.
3. The sovelletaan jännite on 220-240 V, -50 / 60 Hz. Turvallisuusyistä ei ole tarkoituksenmukaista kytkeä useita laitteita yhteen pistorasiaan.
4. Ole varovainen käyttäessäsi lasten ympäristössä. Älä anna lasten leikkiä tuotteella. Älä anna lasten tai ihmisten, jotka eivät tiedä laitetta, käyttää sitä ilman valvontaa.
5. VAROITUS: Tätä laitetta voivat käyttää yli 8-vuotiaat lapset ja henkilöt, joilla on heikentyneet fyysiset, aisti- tai henkiset kyvyt, tai henkilöt, joilla ei ole kokemusta tai tietoa laitteesta, vain heidän turvallisuudestaan vastuussa olevan henkilön valvonnassa, tai jos heille on annettu ohjeet laitteen turvallisesta käytöstä ja he ovat tietoisia sen toimintaan liittyvistä vaaroista. Lasten ei tulisi leikkiä laitteen kanssa. Laitteen puhdistamista ja ylläpitoa ei tule suorittaa lapsille, elleivät he ole yli 8-vuotiaita ja nämä toimet suoritetaan valvonnassa.
6. Kun olet lopettanut tuotteen käytön, muista aina irrottaa pistoke varovasti pistorasiasta pitämällä pistorasiata kädelläsi. Älä koskaan vedä virtajohtoa !!!
7. Älä koskaan laita virtajohtoa, pistoketta tai koko laitetta veteen. Älä koskaan altista tuotetta ilmasto-olosuhteille, kuten suoralle auringonvalolle tai sateelle jne. Älä koskaan käytä tuotetta kosteissa olosuhteissa.
8. Tarkista virtajohdon kunto säännöllisesti. Jos virtajohto on vaurioitunut, tuote on käännettävä vaihdettavaan ammattimaiseen huoltopaikkaan vaarallisten tilanteiden välttämiseksi.
9. Älä koskaan käytä tuotetta vaurioituneen virtajohdon kanssa tai jos se on pudonnut tai vaurioitunut jollain muulla tavalla tai jos se ei toimi oikein. Älä yritä korjata viallista tuotetta itse, koska se voi johtaa sähköiskuun. Käännä aina vaurioitunut laite ammattitaitoiseen palveluun korjaamiseksi. Kaikki korjaukset saa tehdä vain valtuutettu huoltoliike. Virheellisesti tehty korjaus voi aiheuttaa käyttäjälle vaarallisia tilanteita.
10. Älä koskaan laita tuotetta kuumille tai lämpimille pinnoille tai niiden läheisyyteen tai keittiövälineille, kuten sähköuunille tai kaasupolttimelle.
11. Älä koskaan käytä tuotetta lähellä palavia aineita.
12. Älä anna johdon roikkua tiskin reunan yli tai kosketa kuumia pintoja.
13. Älä koskaan jätä tuotetta kytkettynä virtalähteeseen ilman valvontaa. Sammuta se myös verkosta, kun käyttö keskeytetään hetkeksi, irrota virta.
14. Jos lisäsuojauksena on suositeltavaa asentaa jännitevirtalaitte (RCD) virtapiiriin, jonka jäännösvirran nimellisarvo on enintään 30 mA. Ota yhteyttä sähköasentajaan tässä asiassa.
15. Vältä kastelemasta laitetta.
16. Laitte voidaan pyyhkiä vain kuivalla liinalla. Älä käytä vettä tai puhdistusaineita.
17. Laitetta tulee pitää kuivassa tilassa.

1. ASETUS – HÄLYTYS 2. ASETUS – PÄIVÄYS 3. ASETUS – AIKA
4. TORJKKU./HIMMENNIN 5. YLOS 6. ALAS
7. PÄIVÄMÄÄRÄ 8. LED-näyttö 9. Pistorolokero
10. Kaiutin 12. %RH- Kosteus 13. °C – Sisälämpötila

### AC VIRRAN KÄYTTÖ

Ennen kuin liität verkkovirtaan, varmista, että syöttö vastaa laitteen pohjassa olevan arvokilven tietoja.

### KELLO

1. Liitä verkkojohto virtalähteeseen.
2. Paina pitkään SETTING – TIME (3) -painiketta, näyttö HOUR vilkkuu. Sitten voit painaa YLÖS (5) tai ALAS (6) -painiketta säätääksesi tuntia.
3. Tuntien asettamisen jälkeen. Painat lyhyesti SETTING – TIME (3) -painiketta, näyttö MINUUTI vilkkuu. Nyt voit painaa YLÖS (5) tai



ALAS (6) -painiketta säätääksesi minuutteja.

4. Paina lopuksi SETTING – TIME (3) -painiketta. Nykyinen aika voidaan asettaa.

#### PÄIVÄMÄÄRÄ

1. Paina pitkään ASETUS – PÄIVÄMÄÄRÄ (2) -painiketta, näyttö YEAR vilkkuu. Sitten voit

Paina YLOS (5) tai ALAS (6) -painiketta säätääksesi vuotta.

2. Kun vuosiasetus on valmis. Painat lyhyesti ASETUS – PÄIVÄMÄÄRÄ (2) -painiketta, näyttö KUUKAUSI vilkkuu. Nyt voit painaa YLÖS (5) tai ALAS (6) -painiketta säätääksesi kuukauden.

3. Kun olet tehnyt kuukauden asetuksen. Painat lyhyesti ASETUS – PÄIVÄMÄÄRÄ (2) -painiketta, näyttö PÄIVÄ vilkkuu. Nyt voit painaa YLOS (5) tai ALAS (6) -painiketta säätääksesi päivää.

3. Paina lopuksi SETTING – DATE (2) -painiketta. Nykyinen päivämäärä voidaan asettaa.

4. Voit nähdä nykyisen päivämäärän painamalla lyhyesti DATE (7) -painiketta.

#### HÄLYTYKSET

1. Paina pitkään SETTING – ALARM (1) -painiketta. Käytä samoja toimenpiteitä kuin "CLOCK" asetetaan halutun herätysajan säätämiseksi.

2. Hälytys voidaan pysäyttää tilapäisesti 9 minuutiksi painamalla SNOOZE / DIMMER (4) -painiketta. Tämä voidaan toistaa jopa 5 kertaa.

3. Hälytys sammuu automaattisesti 120 minuutin kuluttua tai se voidaan peruuttaa painamalla SETTING – ALARM (1) -painiketta.

4. Hälytys on taas aktiivinen 24 tunnin kuluttua, ellei näytössä olevaa hälytyskuvaketta paina ASETUS – HÄLYTYS (1).

#### TORKKU

1. Kun hälytys on aktivoitu, voit painaa SNOOZE / DIMMER (4) -painiketta. Se keskeyttää hälytyksen 9 minuutiksi. Sen jälkeen se soi taas.

#### HIMMENNIN

1. Normaalin toiminnan aikana ja hälytys ei soi. Voit vaihtaa näytön kahden kirkkausasetuksen välillä painamalla SNOOZE / DIMMER (4) -painiketta.

#### AKUN VARMUUS

Aseta 9 voltin akku (ei sisälly) laitteen takaosassa olevaan lokeroon (9); käytä mieluiten pitkäikäistä akkua. Tilapäisen sähkökatkon sattuessa akku säilyttää aika-asetukset, vaikka näyttö ei näy.

Huomautus: Tämän ominaisuuden tehokkuus riippuu täysin akun tuoreudesta.

Piiri ei pidä oikeaa aikaa, jos akku on vanha tai huonolaatuinen.

#### PUHDISTUS

Puhdista runko pehmeällä kankaalla, joka on kostutettu vedellä tai miedolla pesuaineella. Älä käytä liuottimia, kuten alkoholia, bensiiniä tai tinneriä, koska ne voivat vahingoittaa kotelon pintaa. Muista irrottaa virtajohto pistorasiasta ennen puhdistamista. Säilytä nämä ohjeet myöhempää tarvetta varten.

#### TEKNISET TIEDOT

Virtalähde: 230V ~ 50Hz

DC9V (varmuuskopiointiin)

Lähtöteho: 3W



Kantakaamme huolta ympäristöstä. Pahvipakkauksen pyydämme laittamaan paperikierrätykseen. Polyeteenipussit (PE) tulee laittaa muovien kierrätysastiaan. Loppuun käytetyt laitteet tulee toimittaa asianmukaiseen keräyspisteeseen, koska laitteen sisältämät vaaralliset aineosat voivat olla ympäristölle vahingollisia. Sähkölaite tulee toimittaa siten, että sen uudelleenkäyttö on estetty. Jos laitteessa on paristo, paristo tulee poistaa ja toimittaa erillisesti keräyspisteeseen.

## SÄKERHETSVILLKOR VIKTIGA INSTRUKTIONER FÖR SÄKERHET FÖR ANVÄNDNING VÄNLIGEN LÄS NU OCH HÅLL FÖR FRAMTIDSREFERENS

Garantivillkoren är olika om enheten används för kommersiellt syfte.

1. Innan du använder produkten, läs noggrant och följ alltid följande instruktioner. Tillverkaren ansvarar inte för skador på grund av missbruk.
2. Produkten ska endast användas inomhus. Använd inte produkten för något syfte som inte är kompatibelt med dess tillämpning.
3. Den tillämpliga spänningen är 220-240 V, ~ 50/60 Hz. Av säkerhetsskäl är det inte lämpligt att ansluta flera enheter till ett eluttag.
4. Var försiktig när du använder barn runt. Låt inte barnen leka med produkten. Låt inte barn eller personer som inte känner till enheten använda den utan övervakning.
5. **VARNING:** Denna enhet får användas av barn över 8 år och personer med nedsatt fysisk, sensorisk eller mental förmåga, eller personer utan erfarenhet eller kunskap om enheten, endast under övervakning av en person som är ansvarig för deras säkerhet, eller om de instruerades om säker användning av enheten och är medvetna om farorna i samband med dess användning. Barn ska inte leka med enheten. Rengöring och underhåll av enheten bör inte utföras av barn, såvida de inte är över åtta år och dessa aktiviteter utförs under övervakning.
6. När du är klar med att använda produkten, kom alltid ihåg att ta försiktigt ut kontakten från eluttaget och håll uttaget med handen. Dra aldrig i strömkabeln !!!
7. Lägg aldrig strömkabeln, kontakten eller hela enheten i vattnet. Utsätt aldrig produkten för atmosfäriska förhållanden som direkt solljus eller regn osv. Använd aldrig produkten under fuktiga förhållanden.
8. Kontrollera strömkabelns tillstånd periodiskt. Om strömkabeln är skadad bör produkten vridas till en professionell servicestation som ska bytas ut för att undvika farliga situationer.
9. Använd aldrig produkten med en skadad strömkabel eller om den tappades eller skadades på något annat sätt eller om den inte fungerar korrekt. Försök inte reparera den defekta produkten själv eftersom det kan leda till elektriska stötar. Vänd alltid den skadade enheten till en professionell servicelokal för att reparera den. Alla reparationer kan endast utföras av auktoriserade servicepersonal. Reparationen som gjorts felaktigt kan orsaka farliga situationer för användaren.
10. Placera aldrig produkten på eller i närheten av de varma eller varma ytorna eller köksapparaterna som elektrisk ugn eller gasbrännare.
11. Använd aldrig produkten nära brännbara ämnen.
12. Låt inte sladden hänga över kanten på räknaren eller vidröra heta ytor.
13. Lämna aldrig produkten ansluten till strömkällan utan övervakning. Även när användningen avbryts under en kort tid ska du stänga av den från nätverket och koppla ur strömmen.
14. För att ge ytterligare skydd rekommenderas att installera restströmmenhet (RCD) i kraftkretsen, med restströmvärde högst 30 mA. Kontakta professionell elektriker i denna fråga.
15. Undvik att bli enheten våt.
16. Enheten får endast torkas med en torr trasa. Använd inte vatten eller rengöringsvätskor.
17. Enheten ska förvaras i ett torrt rum.

1. INSTÄLLNING – LARM 2. INSTÄLLNING – DATUM 3. INSTÄLLNING – TID
4. SNOOZE / DIMMER 5. UPP 6. NER
7. DATUM 8. LED-display 9. Batterifack
10. Högtalare 12. %RH- Fuktighet % 13. °C – Temperatur inuti

### AC POWER DRIFT

Innan du ansluter till strömförsörjningen, se till att strömförsörjningen överensstämmer med informationen på märketiketten på apparatens undersida.

## KLOCKA

1. Anslut nätkabeln till strömförsörjningen.
2. Tryck länge på knappen INSTALLNING – TID (3), displayen HOUR kommer att blinka. Sedan kan du trycka på UPP- (5) eller NER-knappen (6) för att justera timmen.
3. Efter att ha slutfört timinställningen. Tryck kort på knappen INSTÄLLNING – TID (3), displayen MINUTE blinkar. Nu kan du trycka på UPP- (5) eller NER-knappen (6) för att justera minuterna.
4. Slutligen trycker du på knappen SETTING – TIME (3). Den aktuella tiden kan ställas in.

## DATUM

1. Tryck länge på knappen INSTÄLLNING – DATUM (2), displayen YEAR kommer att blinka. Då kan du trycka på knappen UPP (5) eller NER (6) för att justera året.
2. Efter att ha slutfört årsinställningen. Tryck kort på knappen INSTÄLLNING – DATUM (2), displayen MÅNAD blinkar. Nu kan du trycka på UPP- (5) eller NER-knappen (6) för att justera månaden.
3. Efter att ha slutfört månadsinställningen. Tryck kort på knappen INSTÄLLNING – DATUM (2), displayen DAY blinkar. Nu kan du trycka på UPP- (5) eller NER-knappen (6) för att justera dagen.
3. Slutligen trycker du på knappen INSTALLNING – DATUM (2). Det aktuella datumet kan ställas in.
4. Du kan trycka kort på knappen DATUM (7) för att se aktuellt datum.

## LARM

1. Tryck länge på knappen INSTÄLLNING – ALARM (1). Använd samma procedurer för att ställa in "KLOCKA" för att justera önskad alarmtid.
2. Alarmet kan stoppas tillfälligt i 9 minuter genom att trycka på knappen SNOOZE / DIMMER (4). Detta kan upprepas upp till 5 gånger.
3. Alarmet stängs av automatiskt efter 120 minuter eller kan avbrytas genom att trycka på knappen INSTÄLLNING – ALARM (1).
4. Alarmet kommer att aktiveras igen efter 24 timmar om du inte trycker på INSTALLNING – ALARM (1) för att stänga av alarmikonen på displayen.

## SNOOZE

1. När larmet är aktiverat kan du trycka på knappen SNOOZE / DIMMER (4). Den pausar alarmet i 9 minuter. Efter det kommer det att surra igen.

## DIMMER

1. Under normal drift och larmet inte ringer. Du kan trycka på knappen SNOOZE / DIMMER (4) för att växla mellan 2 inställningar för skärmens ljusstyrka.

## BATTERIBACKUP

Sätt i ett 9-volts batteri (ingår ej) i facket på baksidan av enheten (9); använd helst ett batteri med lång livslängd. Vid tillfälligt strömavbrott kommer batteriet att behålla tidsinställningarna även om displayen inte visas.

Obs: Effektiviteten av den här funktionen beror helt på hur fräsch ditt batteri är.

Kretsen kommer inte att hålla rätt tid om batteriet är gammalt eller av dålig kvalitet.

## RENGÖRING

Rengör kroppen med en mjuk trasa fuktad med vatten eller mildt rengöringsmedel. Använd inte lösningsmedel som alkohol, bensin eller thinner, eftersom de kan skada skåpets yta. Se till att koppla bort nätkabeln från strömförsörjningen före rengöring. Vänligen spara dessa instruktioner för framtida referens.

## SPECIFIKATIONER

Strömkälla: 230V~50Hz

DC9V (för backup)

Effekt: 3W



Vi sköter om miljön. Överlämna förpackningar i kartong till pappersavfall. Polyetylensäckar (PE) slängs i avfallsbehållare för plast. Man bör lämna en gammal apparat till en riktig återvinningscentral, eftersom farliga komponenter i apparaten kan orsaka fara till miljön. En elektrisk apparat bör lämnas för att minska förnyad användning av denna. Om apparaten innehåller batterier, bör man ta bort dem och lämna dem separat till återvinningscentraler.

**BEZPEČNOSTNÉ PODMIENKY DÔLEŽITÉ POKYNY PRE BEZPEČNOSŤ POUŽITIA  
PROSÍM POZORNE SI PREČITAJTE A UCHOVÁVAJTE PRE BUDUCE REFERENCIE**

Záručné podmienky sa líšia, ak sa zariadenie používa na komerčné účely.

1. Pred použitím produktu si pozorne prečítajte a dodržiavajte nasledujúce pokyny. Výrobca nezodpovedá za škody spôsobené nesprávnym použitím.
2. Výrobok sa smie používať iba v interiéri. Nepoužívajte výrobok na žiadny účel, ktorý nie je zlučiteľný s jeho použitím.
3. Použiteľné napätie je 220 - 240 V, ~ 50/60 Hz. Z bezpečnostných dôvodov nie je vhodné pripojiť viac zariadení k jednej zásuvke.
4. Pri používaní v okolí detí buďte opatrní. Nedovoľte deťom hrať sa s produktom. Nedovoľte deťom alebo osobám, ktoré nepoznajú zariadenie, aby ho používali bez dozoru.
5. **UPOZORNENIE:** Toto zariadenie môžu používať deti staršie ako 8 rokov a osoby so zníženými fyzickými, zmyslovými alebo mentálnymi schopnosťami alebo osoby, ktoré nemajú skúsenosti alebo znalosti o tomto prístroji, iba pod dohľadom osoby zodpovednej za ich bezpečnosť, alebo ak boli poučení o bezpečnom používaní zariadenia a sú si vedomí nebezpečenstiev spojených s jeho prevádzkou. Deti by sa so zariadením nemali hrať. Čistenie a údržbu prístroja by nemali vykonávať deti, pokiaľ nie sú staršie ako 8 rokov a tieto činnosti sa vykonávajú pod dohľadom.
6. Po dokončení používania produktu nezabudnite jemne vytiahnuť zástrčku zo zásuvky, pričom ju držte rukou. Nikdy neťahajte napájací kábel !!!
7. Napájací kábel, zástrčku ani celé zariadenie nikdy nevkładajte do vody. Výrobok nikdy nevystavujte poveternostným vplyvom, ako je priame slnečné svetlo alebo dážď atď. Nikdy ho nepoužívajte vo vlhkom prostredí.
8. Periodicky skontrolujte stav napájacieho kábla. Ak je napájací kábel poškodený, výrobok by ste mali vymeniť na profesionálne miesto servisu, aby sa predišlo nebezpečným situáciám.
9. Produkt nikdy nepoužívajte s poškodeným napájacím káblom alebo ak spadol alebo bol poškodený iným spôsobom alebo ak nefunguje správne. Nepokúšajte sa opraviť chybný produkt sami, pretože to môže viesť k úrazu elektrickým prúdom. Poškodené zariadenie vždy za účelom opravy opravte. Všetky opravy smie vykonávať iba autorizovaný servisný personál. Oprava, ktorá bola vykonaná nesprávne, môže spôsobiť nebezpečnú situáciu pre používateľa.
10. Nikdy nedávajte výrobok na horúce alebo teplé povrchy alebo do kuchynských spotrebičov, ako sú elektrické rúry alebo plynové sporáky, ani do ich blízkosti.
11. Produkt nikdy nepoužívajte v blízkosti horľavých látok.
12. Nenechajte kábel visieť nad okrajom počítačového stola ani sa nedotýkajte horúcich povrchov.
13. Produkt nikdy nenechávajte pripojený k zdroju napájania bez dozoru. Aj keď je používanie na krátky čas prerušené, vypnite ho zo siete, odpojte napájanie.
14. Aby sa poskytla dodatočná ochrana, odporúča sa nainštalovať do silového obvodu zariadenie na prúdový chránič (RCD) so zvyškovým prúdovým prúdom nepresahujúcim 30 mA. V tejto veci kontaktujte profesionálneho elektrikára.
15. Vyvarujte sa navlhčeniu zariadenia.
16. Prístroj možno utierať iba suchou handričkou. Nepoužívajte vodu ani čistiace kvapaliny.
17. Zariadenie by sa malo uchovávať v suchej miestnosti.

1. NASTAVENIE – ALARM 2. NASTAVENIE – DÁTUM 3. NASTAVENIE – ČAS
4. SNOOZE / DIMMER 5. UP 6. DOWN
7. DÁTUM 8. LED displej 9. Priehradka na batérie
10. Reproduktor 12. %RH- Vlhkosť % 13. °C – Teplota vo vnútri

**PREVÁDZKA AC NAPÁJANIA**

Pred pripojením k napájaciemu zdroju sa uistite, že napájanie zodpovedá informáciám na typovom štítku na spodnej strane zariadenia.

## HODINY

1. Pripojte sieťovú šnúru k zdroju napájania.
2. Dlhو stlačte tlačidlo NASTAVENIE – ČAS (3), na displeji bude blikať HOUR. Potom môžete stlačením tlačidla HORE (5) alebo DOLE (6) nastaviť hodiny.
3. Po dokončení nastavenia hodín. Krátko stlačte tlačidlo SETTING – TIME (3), displej MINUTE bude blikať. Teraz môžete stlačením tlačidla HORE (5) alebo DOLE (6) nastaviť minúty.
4. Nakoniec stlačte tlačidlo NASTAVENIE – ČAS (3). Aktuálny čas je možné nastaviť.

## DÁTUM

1. Dlhو stlačte tlačidlo SETTING – DATE (2), displej bude blikať ROK. Potom môžete stlačením tlačidla HORE (5) alebo DOLE (6) nastaviť rok.
2. Po dokončení nastavenia roku. Krátkym stlačením tlačidla SETTING – DATE (2) sa rozblíkajú displej MONTH. Teraz môžete stlačením tlačidla HORE (5) alebo DOLE (6) upraviť mesiac.
3. Po dokončení nastavenia mesiaca. Krátko stlačte tlačidlo SETTING – DATE (2), displej bude blikať. Teraz môžete stlačením tlačidla HORE (5) alebo DOLE (6) nastaviť deň.
3. Nakoniec stlačte tlačidlo NASTAVENIE – DÁTUM (2). Aktuálny dátum je možné nastaviť.
4. Ak chcete zobraziť aktuálny dátum, krátko stlačte tlačidlo DATE (7).

## ALARM

1. Dlhو stlačte tlačidlo NASTAVENIE – ALARM (1). Na nastavenie požadovaného času budíka použite rovnaký postup ako pri nastavovaní „HODINY“.
2. Budík je možné dočasne zastaviť na 9 minút stlačením tlačidla SNOOZE / DIMMER (4). Toto sa môže opakovať až 5-krát.
3. Budík sa automaticky vypne po 120 minútach alebo ho možno zrušiť stlačením tlačidla SETTING – ALARM (1).
4. Budík bude opäť aktívny po 24 hodinách, pokiaľ nestlačíte tlačidlo NASTAVENIE – ALARM (1) na vypnutie ikony budíka na displeji.

## SNOOZE

1. Keď je budík aktivovaný, môžete stlačiť tlačidlo SNOOZE / DIMMER (4). Budík sa preruší na 9 minút. Potom to znova zabzučí.

## DIMMER

1. Počas normálnej prevádzky a nezvonenia budíka. Stlačením tlačidla SNOOZE / DIMMER (4) môžete prepínať medzi 2 nastaveniami jasú displeja.

## ZÁLOHA NA BATÉRIU

Vložte 9-voltovú batériu (nie je súčasťou dodávky) do priehradky umiestnenej v zadnej časti zariadenia (9); používajte prednostne batériu s dlhou výdržou. V prípade dočasného výpadku napájania si batéria zachová nastavenia času, aj keď sa displej nezobrazí. Poznámka: Účinnosť tejto funkcie úplne závisí od čerstvosti vašej batérie. Obvod neudrží správny čas, ak je batéria stará alebo nekvalitná.

## ČISTENIE

Telo čistite mäkkou handričkou navlhčenou vodou alebo jemným čistiacim prostriedkom. Nepoužívajte rozpúšťadlá ako alkohol, benzín alebo riedidlo, pretože môžu poškodiť povrch skrinky. Pred čistením sa uistite, že ste odpojili sieťovú šnúru od napájania. Uchovajte si tieto pokyny pre budúce použitie.

## TECHNICKÉ ÚDAJE

Napájanie: 230V~50Hz  
DC9V (pre zálohovanie)  
Výstupný výkon: 3W



Starostlivosť o životné prostredie. Kartónový obal odovzdajte do zberných surovín. Polyetylénové vrecká (PE) vyhodte do kontajnera na plast. Opatrebný spotrebič odovzdajte na príslušný zberný dvor, nebezpečné látky spotrebiča môžu predstavovať riziko pre životné prostredie. Elektrosprebič odstráňte tak, aby nedochádzalo k jeho ďalšiemu použitiu. Ak sa v spotrebiči nachádzajú batérie, vyberte ich a odovzdajte ich na zberné miesto osobitne. Spotrebič nevyhadzujte do kontajnera na komunálny odpad!

## CONDIZIONI DI SICUREZZA ISTRUZIONI IMPORTANTI SULLA SICUREZZA D'USO LEGGERE ATTENTAMENTE E CONSERVARE IL FUTURO RIFERIMENTO

Le condizioni di garanzia sono diverse se il dispositivo viene utilizzato a fini commerciali.

1. Prima di utilizzare il prodotto, leggere attentamente e attenersi sempre alle seguenti istruzioni. Il produttore non è responsabile per eventuali danni causati da uso improprio.
2. Il prodotto deve essere utilizzato solo in ambienti chiusi. Non utilizzare il prodotto per scopi non compatibili con la sua applicazione.
3. La tensione applicabile è 220-240 V, ~ 50 / 60 Hz. Per motivi di sicurezza non è appropriato collegare più dispositivi a una presa di corrente.
4. Si prega di essere cauti quando si utilizza intorno ai bambini. Non permettere ai bambini di giocare con il prodotto. Non consentire a bambini o persone che non conoscono il dispositivo di utilizzarlo senza supervisione.
5. **AVVERTENZA:** questo dispositivo può essere utilizzato da bambini di età superiore a 8 anni e persone con ridotte capacità fisiche, sensoriali o mentali o persone senza esperienza o conoscenza del dispositivo, solo sotto la supervisione di una persona responsabile della loro sicurezza, oppure se sono stati istruiti sull'uso sicuro del dispositivo e sono consapevoli dei pericoli associati al suo funzionamento. I bambini non devono giocare con il dispositivo. La pulizia e la manutenzione del dispositivo non devono essere eseguite da bambini, a meno che non abbiano più di 8 anni e queste attività siano svolte sotto controllo.
6. Dopo aver finito di utilizzare il prodotto, ricordarsi sempre di rimuovere delicatamente la spina dalla presa di corrente che tiene la presa con la mano. Non tirare mai il cavo di alimentazione !!!
7. Non immergere mai il cavo di alimentazione, la spina o l'intero dispositivo nell'acqua. Non esporre mai il prodotto a condizioni atmosferiche come luce solare diretta o pioggia, ecc. Non utilizzare mai il prodotto in condizioni umide.
8. Controllare periodicamente le condizioni del cavo di alimentazione. Se il cavo di alimentazione è danneggiato, il prodotto deve essere spostato in un luogo di assistenza professionale per essere sostituito al fine di evitare situazioni pericolose.
9. Non utilizzare mai il prodotto con un cavo di alimentazione danneggiato o se è stato fatto cadere o danneggiato in altro modo o se non funziona correttamente. Non tentare di riparare da soli il prodotto difettoso perché può causare scosse elettriche. Girare sempre il dispositivo danneggiato in un luogo di assistenza professionale per ripararlo. Tutte le riparazioni possono essere eseguite solo da personale di assistenza autorizzato. La riparazione eseguita in modo errato può causare situazioni pericolose per l'utente.
10. Non collocare mai il prodotto sopra o vicino a superfici calde o elettrodomestici come il forno elettrico o il bruciatore a gas.
11. Non utilizzare mai il prodotto vicino a combustibili.
12. Non lasciare che il cavo penda dal bordo del bancone o tocchi superfici calde.
13. Non lasciare mai il prodotto collegato alla fonte di alimentazione senza supervisione. Anche quando l'uso viene interrotto per un breve periodo, spegnerlo dalla rete, scollegare l'alimentazione.
14. Al fine di fornire una protezione aggiuntiva, si consiglia di installare un dispositivo di corrente residua (RCD) nel circuito di potenza, con corrente residua non superiore a 30 mA. Contatta elettricista professionista in questa materia.
15. Evitare di bagnare il dispositivo.
16. Il dispositivo può essere pulito solo con un panno asciutto. Non utilizzare acqua o liquidi detergenti.
17. Il dispositivo deve essere conservato in una stanza asciutta.

7. DATA 8. Display LED 9. Vano batteria
10. Altoparlante 12. %UR- Umidità % 13. °C – Temperatura interna

#### FUNZIONAMENTO CON ALIMENTAZIONE CA

Prima di collegare l'alimentazione assicurarsi che l'alimentazione corrisponda alle informazioni sulla targhetta dati sul fondo dell'apparecchio.

#### OROLOGIO

1. Collegare il cavo di alimentazione all'alimentatore.
2. Premere a lungo il pulsante SETTING – TIME (3), il display HOUR lampeggerà. Quindi è possibile premere il pulsante SU (5) o GI (6) per regolare l'ora.
3. Dopo aver completato l'impostazione dell'ora. Si preme brevemente il pulsante SETTING – TIME (3), il display MINUTE lampeggerà. Ora puoi premere il pulsante SU (5) o GI (6) per regolare i minuti.
4. Infine, premere il pulsante SETTING – TIME (3). È possibile impostare l'ora corrente.

#### DATA

1. Premere a lungo il pulsante IMPOSTAZIONE – DATA (2), il display ANNO lampeggerà. Allora puoi premere il pulsante SU (5) o GI (6) per regolare l'anno.
2. Dopo aver completato l'impostazione dell'anno. Si preme brevemente il pulsante IMPOSTAZIONE – DATA (2), il display MESE lampeggerà. Ora puoi premere il pulsante SU (5) o GI (6) per regolare il mese.
3. Dopo aver completato l'impostazione del mese. Si preme brevemente il pulsante SETTING – DATE (2), il display DAY lampeggerà. Ora puoi premere il pulsante SU (5) o GI (6) per regolare il giorno.
3. Infine, premere il pulsante IMPOSTAZIONE – DATA (2). È possibile impostare la data corrente.
4. È possibile premere brevemente il pulsante DATA (7) per visualizzare la data corrente.

#### ALLARME

1. Premere a lungo il pulsante IMPOSTAZIONE – ALLARME (1). Utilizzare le stesse procedure di impostazione di "CLOCK" per regolare l'ora della sveglia desiderata.
2. La sveglia può essere temporaneamente interrotta per 9 minuti premendo il pulsante SNOOZE / DIMMER (4). Questo può essere ripetuto fino a 5 volte.
3. La sveglia si spegne automaticamente dopo 120 minuti o può essere annullata premendo il pulsante SETTING – ALARM (1).
4. L'allarme sarà di nuovo attivo dopo 24 ore a meno che non si preme SETTING – ALARM (1) per disattivare l'icona dell'allarme sul display.

#### POSTICIPARE

1. Quando la sveglia è attivata, puoi premere il pulsante SNOOZE / DIMMER (4). Metterà in pausa l'allarme per 9 minuti. Dopodiché, suonerà di nuovo.

#### DIMMER

1. Durante il normale funzionamento e l'allarme non suona. È possibile premere il pulsante SNOOZE / DIMMER (4) per alternare tra 2 impostazioni di luminosità del display.

#### BATTERIA DI BACKUP

Inserire una batteria da 9 Volt (non inclusa) nel vano posto nella parte posteriore del dispositivo (9); utilizzare preferibilmente una batteria a lunga durata. In caso di interruzione temporanea dell'alimentazione, la batteria manterrà le impostazioni dell'ora anche se il display non verrà visualizzato.

Nota: l'efficacia di questa funzione dipende interamente dalla freschezza della batteria.

Il circuito non manterrà il tempo corretto se la batteria è vecchia o di scarsa qualità.

#### PULIZIA

Pulire il corpo con un panno morbido inumidito con acqua o detergente delicato. Non utilizzare solventi come alcol, benzina o diluenti, poiché potrebbero danneggiare la finitura del cabinet. Assicurarsi di scollegare il cavo di alimentazione dall'alimentazione prima della pulizia. Si prega di conservare queste istruzioni per riferimento futuro.

#### SPECIFICHE

Fonte di alimentazione: 230V~50Hz

DC9V (per il backup)

Potenza in uscita: 3W

#### Prendersi cura dell'ambiente

Gli imballi di cartone devono essere smaltiti nel contenitore per la carta. I sacchetti di polietilene (PE) vanno gettati nel contenitore per la plastica. L'apparecchio usato deve essere rottamato presso un centro di raccolta autorizzato, poiché contiene elementi pericolosi che potrebbero costituire una minaccia per l'ambiente. I dispositivi elettrici devono essere resi al fine di evitare il loro riutilizzo. Se il dispositivo contiene una batteria, deve essere rimossa e smaltita separatamente in un punto di raccolta.

Non gettare l'apparecchio nei contenitori dei rifiuti urbani!



## СИГУРНОСНИ УСЛОВИ ВАЖНА УПУТСТВА О СИГУРНОСТИ КОРИШТЕЊА МОЛИМО ВАСНО ПРОЧИТАЈТЕ И Чувајте се будуће референце

Услови гаранције су различити ако се уређај користи у комерцијалне сврхе.

1. Пре употребе производа, пажљиво прочитајте и увек се придржавајте следећих упутстава. Произвођач није одговоран за било какве штете због било какве злоупотребе.
2. Производ се користи само у затвореном простору. Не користите производ у било коју сврху која није компатибилна са његовом применом.
3. Тхе примењиво напон 220-240 В, ~ 50 /60 Хз. Из безбедносних разлога није прикладно прикључити више уређаја на једну утичницу.
4. Молимо будите опрезни када користите децу. Не дозволите деци да се играју са производом. Не дозволите деци или људима који не познају уређај да га користе без надзора.
5. **УПОЗОРЕЊЕ:** Овај уређај могу користити деца старија од 8 година и особе са смањеним физичким, сензорним или менталним способностима, или особе без искуства или знања о уређају, само под надзором особе одговорне за њихову безбедност, или ако су добили упутства о сигурној употреби уређаја и ако су свесни опасности које су повезане са његовим радом. Деца не би требало да се играју са уређајем. Чишћење и одржавање уређаја не би требало да врше деца, осим ако су старија од 8 година и ове активности се изводе под надзором.
6. Након што завршите са коришћењем производа, увек не заборавите да пажљиво извадите утикач из утичнице која руком држи утичницу. Никада не повлачите кабл за напајање !!!
7. Никад не стављајте кабл за напајање, утикач или цео уређај у воду. Никада не излажите производ атмосферским условима, као што су директна сунчева светлост или киша, итд. Никада не користите производ у влажним условима.
8. Перцијално проверите стање кабла за напајање. Ако је кабл за напајање оштећен, производ треба да буде замењен на месту професионалног сервиса које треба заменити како би се избегле опасне ситуације.
9. Немојте користити производ оштећеним каблом за напајање или ако је пао или оштећен на било који други начин или ако не ради исправно. Не покушавајте сами да поправите оштећени производ јер то може довести до струјног удара. Оштећени уређај увек окрените на место професионалног сервиса да бисте га поправили. Све поправке могу извршити само овлашћени сервисери. Поправка која је извршена погрешно може изазвати опасне ситуације за корисника.
10. Никада не стављајте производ на или близу топлих или топлих површина или кухињских уређаја као што су електрична пећница или плински пламеник.
11. Немојте употребљавати производ у близини запаљивих материјала.
12. Не дозволите да кабл виси преко ивице пулта или да додирује вруће површине.
13. Не остављајте производ прикључен на извор напајања без надзора. Чак и када је употреба прекинута за кратко време, искључите је из мреже, искључите напајање.
14. Да би се обезбедила додатна заштита, препоручује се да се у струјни круг угради уређај за заосталу струју (РЦД), са називно заосталом струјом не већом од 30 мА. По том питању контактирајте професионалног електричара.
15. Избегавајте влажење уређаја.
16. Уређај се може брисати само сувом крпом. Не користите воду или течности за чишћење.
17. Уређај треба чувати у сувој просторији.



4. СНООЗЕ / ДИММЕР 5. ГОРЕ 6. ДОВН
7. ДАТУМ 8. ЛЕД екран 9. Одељак за батерије
10. Звучник 12. %РХ- Влажност % 13. °Ц – Температура унутра

#### АЦ НАПАЈАЊЕ

Пре повезивања на напајање проверите да ли напајање одговара информацијама на налепници са називним подацима на дну уређаја.

#### ЦЛОЦК

1. Прикључите мрежни кабл на напајање.
2. Дуго притисните дугме ПОДЕШАВАЊЕ – ВРЕМЕ (3), екран САТ ће трептати. Затим можете притиснути дугме ГОРЕ (5) или ДОЉЕ (6) да подесите сат.
3. Након завршетка подешавања сата. Кратко притиснете дугме ПОДЕШАВАЊЕ – ВРЕМЕ (3), екран МИНУТЕ ће трептати. Сада можете притиснути дугме ГОРЕ (5) или ДОЉЕ (6) да подесите минуте.
4. На крају, притиснете дугме СЕТТИНГ – ТИМЕ (3). Тренутно време се може подесити.

#### ДАТУМ

1. Дуго притисните дугме ПОДЕШАВАЊЕ – ДАТУМ (2), екран ГОДИНА ће трептати. Онда можете притисните дугме ГОРЕ (5) или ДОЉЕ (6) да бисте подесили годину.
2. Након завршетка постављања године. Кратко притиснете дугме ПОДЕШАВАЊЕ – ДАТУМ (2), екран МЕСЕЦ ће трептати. Сада можете да притиснете дугме ГОРЕ (5) или ДОЉЕ (6) да бисте подесили месец.
3. Након завршетка подешавања месеца. Кратко притиснете дугме ПОДЕШАВАЊЕ – ДАТУМ (2), екран ДАН ће трептати. Сада можете притиснути дугме ГОРЕ (5) или ДОЉЕ (6) да подесите дан.
3. На крају, притиснете дугме СЕТТИНГ – ДАТЕ (2). Тренутни датум се може подесити.
4. Можете кратко притиснути дугме ДАТУМ (7) да видите тренутни датум.

#### АЛАРМНИ

1. Дуго притисните дугме СЕТТИНГ – АЛАРМ (1). Користите исте процедуре за подешавање „САТА“ да подесите жељено време аларма.
2. Аларм се може привремено зауставити на 9 минута притиском на дугме СНООЗЕ / ДИММЕР (4). Ово се може поновити до 5 пута.
3. Аларм ће се аутоматски искључити након 120 минута или се може поништити притиском на дугме ПОДЕШАВАЊЕ – АЛАРМ (1).
4. Аларм ће поново бити активан након 24 сата осим ако притиснете ПОДЕШАВАЊЕ – АЛАРМ (1) да искључите икону аларма на екрану.

#### СНООЗЕ

1. Када је аларм активиран, можете притиснути дугме СНООЗЕ / ДИММЕР (4). Паузираће аларм на 9 минута. Након тога ће поново зумати.

#### ДИММЕР

1. Током нормалног рада и аларм не звони. Можете притиснути дугме СНООЗЕ / ДИММЕР (4) да бисте се пребацивали између 2 подешавања осветљености екрана.

#### РЕЗЕРВНА БАТЕРИЈА

Убаците 9-волтну батерију (није укључена) у одељак који се налази на задњој страни уређаја (9); пожељно је користити дуготрајну батерију. У случају привременог нестанка струје, батерија ће задржати подешавања времена чак и ако се екран не приказује. Напомена: Ефикасност ове функције у потпуности зависи од свежине ваше батерије. Коло неће задржати право време ако је батерија стара или лошег квалитета.

#### ЧИШЋЕЊЕ

Очистите тело меком крпом навлаженом водом или благим детерџентом. Немојте користити раствараче као што су алкохол, бензин или разређивач, јер могу оштетити завршни слој кућишта. Уверите се да сте искључили кабл за напајање из напајања пре чишћења. Молимо сачувајте ова упутства за будућу употребу.

#### СПЕЦИФИКАЦИЈЕ

Извор напајања: 230В~50Хз  
ДЦ9В (за резервну копију)  
Излазна снага: 3В



За заштиту животне средине: молимо вас да одвојите картонске кутије и пластичне кесе и одложите их у одговарајуће канте за смеће. Коришћени уређај треба да буде испоручен на наменске сакупљане тачке због оштрих компоненти, што може утицати на животну средину. Немојте одлагати овај уређај у заједничку корпу за отпатке.

## SIKKERHEDSBETINGELSER VIGTIGE INSTRUKTIONER VEDRØRENDE SIKKERHEDET TIL BRUG VENLIGST LÆS OPLYSNINGER OG OPBEVAR FOR FREMTIDIG REFERENCE

Garantibetingelserne er forskellige, hvis enheden bruges til kommercielt formål.

1. Før du bruger produktet, skal du læse omhyggeligt og altid overholde de følgende instruktioner. Producenten er ikke ansvarlig for skader på grund af misbrug.
2. Produktet må kun bruges indendørs. Brug ikke produktet til noget formål, der ikke er kompatibelt med dets anvendelse.
3. Den gældende spænding er 220-240 V, ~ 50/60 Hz. Af sikkerhedsmæssige årsager er det ikke passende at tilslutte flere enheder til en stikkontakt.
4. Vær forsigtig, når du bruger omkring børn. Lad ikke børnene lege med produktet. Lad ikke børn eller personer, der ikke kender enheden, bruge den uden opsyn.
5. ADVARSEL: Denne enhed må kun bruges af børn over 8 år og personer med nedsatte fysiske, sensoriske eller mentale evner eller personer uden erfaring eller viden om enheden, kun under opsyn af en person, der er ansvarlig for deres sikkerhed, eller hvis de blev instrueret om sikker brug af enheden og er opmærksomme på farerne forbundet med dets drift. Børn bør ikke lege med enheden. Rengøring og vedligeholdelse af enheden bør ikke udføres af børn, medmindre de er over 8 år, og disse aktiviteter udføres under opsyn.
6. Når du er færdig med at bruge produktet, skal du altid huske at fjerne stikket forsigtigt fra stikkontakten, der holder stikkontakten med din hånd. Træk aldrig i strømkablet !!!
7. Sæt aldrig strømkablet, stikket eller hele enheden i vandet. Udsæt aldrig produktet for de atmosfæriske forhold som direkte sollys eller regn osv. Brug aldrig produktet under fugtige forhold.
8. Kontroller strømkablets tilstand jævnlige. Hvis strømkablet er beskadiget, skal produktet drejes til et professionelt servicested, der skal udskiftes for at undgå farlige situationer.
9. Brug aldrig produktet med et beskadiget strømkabel, eller hvis det blev tabt eller beskadiget på anden måde, eller hvis det ikke fungerer korrekt. Forsøg ikke at reparere det defekte produkt selv, da det kan føre til elektrisk stød. Drej altid den beskadigede enhed til et professionelt servicested for at reparere det. Alle reparationer kan kun udføres af autoriseret servicepersonale. Reparationen, der blev foretaget forkert, kan forårsage farlige situationer for brugeren.
10. Sæt aldrig produktet på eller tæt på de varme eller varme overflader eller køkkenapparater som den elektriske ovn eller gasbrænder.
11. Brug aldrig produktet tæt på brændbart stof.
12. Lad ikke ledningen hænge over kanten af tælleren eller røre ved varme overflader.
13. Lad aldrig produktet være tilsluttet strømkilden uden kontrol. Selv når brug afbrydes i en kort periode, skal du slukke for det fra netværket og tage stikket ud af stikkontakten.
14. For at yde yderligere beskyttelse, anbefales det at installere reststrømsenhed (RCD) i strømkredsløbet, med reststrømmen ikke over 30 mA. Kontakt professionel elektriker i denne sag.
15. Undgå at få enheden våd.
16. Enheden må kun aftørres med en tør klud. Brug ikke vand eller rengøringsvæsker.
17. Enheden skal opbevares i et tørt rum.

1. INDSTILLING – ALARM 2. INDSTILLING – DATO 3. INDSTILLING – TID

4. SNOOZE / DIMMER 5. OP 6. NED

7. DATO 8. LED Display 9. Batterium

10. Højttaler 12. %RH- Luftfugtighed % 13. °C – Temperatur inde

AC POWER DRIFT

Før tilslutning til strømforsyningen, skal du sikre dig, at forsyningen svarer til oplysningerne på mærket på bunden af apparatet.

## UR

1. Tilslut netledningen til strømforsyningen.
2. Tryk længe på knappen SETTING – TIME (3), displayet HOUR vil blinke. Derefter kan du trykke på OP (5) eller NED (6) knappen for at justere timetallet.
3. Efter at have afsluttet timeindstillingen. Tryk kort på knappen SETTING – TIME (3), displayet MINUTE vil blinke. Nu kan du trykke på OP (5) eller NED (6) knappen for at justere minutter.
4. Til sidst trykker du på knappen SETTING – TIME (3). Den aktuelle tid kan indstilles.

## DATO

1. Tryk længe på knappen SETTING – DATE (2), displayet YEAR vil blinke. Så kan du tryk på OP (5) eller NED (6) knappen for at justere året.
2. Efter at have afsluttet årstilsætningen. Du trykker kort på knappen SETTING – DATE (2), displayet MONTH vil blinke. Nu kan du trykke på OP (5) eller NED (6) knappen for at justere måneden.
3. Efter at have gennemført månedsindstillingen. Tryk kort på knappen SETTING – DATE (2), displayet DAY vil blinke. Nu kan du trykke på OP (5) eller NED (6) knappen for at justere dagen.
3. Til sidst trykker du på knappen SETTING – DATE (2). Den aktuelle dato kan indstilles.
4. Du kan trykke kort på knappen DATO (7) for at se den aktuelle dato.

## ALARM

1. Tryk længe på knappen INDSTILLING – ALARM (1). Brug de samme procedurer for at indstille "UR" for at justere din ønskede alarmtid.
2. Alarmen kan stoppes midlertidigt i 9 minutter ved at trykke på knappen SNOOZE / DIMMER (4). Dette kan gentages op til 5 gange.
3. Alarmen slukker automatisk efter 120 minutter eller kan annulleres ved at trykke på knappen INDSTILLING – ALARM (1).
4. Alarmen vil være aktiv igen efter 24 timer, medmindre du trykker på SETTING – ALARM (1) for at slukke for alarmikonet på displayet.

## SLUM

1. Når alarmen er aktiveret, kan du trykke på SNOOZE / DIMMER-knappen (4). Det vil sætte alarmen på pause i 9 minutter. Herefter vil det summe igen.

## DIMMER

1. Under normal drift og alarmen ringer ikke. Du kan trykke på SNOOZE / DIMMER-knappen (4) for at skifte mellem 2 displaystyrkeindstillinger.

## BATTERI BACK-UP

Indsæt et 9-volts batteri (medfølger ikke) i rummet på bagsiden af enheden (9); brug helst et batteri med lang levetid. I tilfælde af midlertidigt strømsvigt beholder batteriet tidsindstillingerne, selvom displayet ikke vises. Bemærk: Effektiviteten af denne funktion afhænger helt af dit batteris friskhed. Kredsløbet vil ikke holde den rigtige tid, hvis batteriet er gammelt eller af dårlig kvalitet.

## RENGØRING

Rengør kroppen med en blød klud fugtet med vand eller mildt rengøringsmiddel. Brug ikke opløsningsmidler såsom alkohol, rensbenzin eller fortynder, da de kan beskadige kabinetets finish. Sørg for at tage netledningen ud af stikkontakten før rengøring. Gem venligst disse instruktioner til fremtidig reference.

## SPECIFIKATIONER

Strømkilde: 230V~50Hz

DC9V (til backup)

Udgangseffekt: 3W



Af hensyn til miljøet . Venligst overfør papemballage til affaldspapir. Hæld polyethylenposer (PE) i plastbeholderen Slidt enhed skal returneres til det relevante punkt opbevaring, fordi det er farligt i enheden ingredienser kan udgøre en trussel for miljøet. Den elektriske enhed skal overleveres for at begrænse dets genanvendelse og brug. Hvis i enheden der er batterier, fjern dem og vende tilbage til punktet opbevares separat.

**УМОВИ БЕЗКОШТОВНОСТІ ВАЖЛИВІ** Вказівки щодо безпечності вживання

Умови гарантії різні, якщо пристрій використовується в комерційних цілях.

1. Перед використанням продукту уважно прочитайте та завжди дотримуйтесь наведених нижче інструкцій. Виробник не несе відповідальності за будь-які збитки внаслідок будь-якого неправильного використання.
2. Продукт повинен використовуватися тільки в приміщенні. Не використовуйте продукт з будь-якою метою, яка не сумісна з його застосуванням.
3. Застосовується напруга 220-240 В, ~ 50/60 Гц. З міркувань безпеки недоцільно підключати кілька пристроїв до однієї розетки.
4. Будьте обережні, коли користуєтесь навколо дітей. Не дозволяйте дітям грати з продуктом. Не дозволяйте дітям чи людям, які не знають пристрою, користуватися ним без нагляду.
5. **ПОПЕРЕДЖЕННЯ:** Цей пристрій можуть використовуватися дітьми старше 8 років та особами зі зниженими фізичними, сенсорними або розумовими можливостями або особами, які не мають досвіду чи знань щодо пристрою, лише під наглядом особи, відповідальної за їхню безпеку, або якщо вони були проінструктовані щодо безпечного використання пристрою та знають про небезпеки, пов'язані з його експлуатацією. Діти не повинні грати з пристроєм. Чищення та обслуговування приладу не повинно здійснюватися дітьми, якщо вони не перевищують 8 років і ці заходи проводяться під наглядом.
6. Після закінчення використання продукту завжди пам'ятайте, що обережно виймаєте вилку з розетки, що тримає розетку рукою. Ніколи не тягніть кабель живлення !!!
7. Ніколи не кладіть у воду кабель живлення, вилку або весь пристрій. Ніколи не піддавайте вироб атмосферним умовам, таким як пряме сонячне світло або дощ тощо. Ніколи не використовуйте виріб у вологих умовах.
8. Періодично перевіряйте стан силового кабелю. Якщо кабель живлення пошкоджений, виріб слід звернути в місце професійного обслуговування, яке слід замінити, щоб уникнути небезпечних ситуацій.
9. Ніколи не використовуйте виріб із пошкодженим кабелем живлення або якщо воно було випало або пошкоджене будь-яким іншим способом або якщо воно не працює належним чином. Не намагайтеся самостійно відремонтувати дефектний виріб, оскільки це може призвести до ураження електричним струмом. Завжди повертайте пошкоджений пристрій у місце професійного обслуговування, щоб його відновити. Всі ремонти можуть бути виконані тільки авторизованими фахівцями служби обслуговування. Неправильно виконаний ремонт може спричинити небезпечні ситуації для користувача.
10. Ніколи не ставте виріб на гарячі чи теплі поверхні чи кухонні прилади, наприклад електричну духовку або газовий конфорку, або поблизу.
11. Ніколи не використовуйте продукт, близький до горючих речовин.
12. Не дозволяйте шнуру звисати через край стільниці або торкатися гарячих поверхонь.
13. Ніколи не залишайте прилад підключений до джерела живлення без нагляду. Навіть коли використання перервано на короткий час, вимкніть його з мережі, відключіть живлення.
14. Для забезпечення додаткового захисту рекомендується встановити пристрій струму залишків струму (RCD) в ланцюзі живлення з номінальним залишковим струмом не більше 30 мА. З цього питання зверніться до професійного електрика.
15. Уникайте змочування пристрою.
16. Пристрій можна протирати лише сухою ганчіркою. Не користуйтеся водою чи

очисними рідинами.

## 17. Пристрій слід зберігати в сухому приміщенні.

1. НАСТРОЙКА – БУДИЛЬНИК
2. НАСТРОЙКА – ДАТА
3. НАСТРОЙКА – ЧАС
4. SNOOZE / DIMMER
5. UP
6. DOWN
7. ДАТА
8. Світлодіодний дисплей
9. Відсік для батарейок
10. Динамік
12. %RH- Вологість %
13. °C – Температура всередині

### ОПЕРАЦІЯ ПЕРЕМЕННОГО СИГНАЛА

Перед підключенням до джерела живлення переконайтеся, що джерело живлення відповідає інформації на етикетці з номінальними характеристиками на нижній частині пристрою.

### ГОДИНИК

1. Підключіть мережевий кабель до джерела живлення.
2. Натисніть і утримуйте кнопку НАСТРОЙКА – ЧАС (3), дисплей ГОДИНА почне блимати. Потім ви можете натиснути кнопку ВГОРУ (5) або ВНИЗ (6), щоб налаштувати годину.
3. Після завершення налаштування години. Якщо коротко натиснути кнопку НАСТРОЙКА – ЧАС (3), почне блимати дисплей ХВИЛИНА. Тепер ви можете натиснути кнопку ВГОРУ (5) або ВНИЗ (6), щоб налаштувати хвилини.
4. Нарешті, ви натискаєте кнопку НАСТРОЙКА – ЧАС (3). Поточний час можна встановити.

### ДАТА

1. Натисніть і утримуйте кнопку НАСТРОЙКА – ДАТА (2), дисплей РІК буде блимати. Тоді можна натиснути кнопку ВГОРУ (5) або ВНИЗ (6), щоб налаштувати рік.
2. Після завершення налаштування року. Якщо коротко натиснути кнопку НАСТРОЙКА – ДАТА (2), на дисплеї МІСЯЦЬ почне блимати. Тепер ви можете натиснути кнопку ВГОРУ (5) або ВНИЗ (6), щоб налаштувати місяць.
3. Після завершення налаштування місяця. Якщо коротко натиснути кнопку НАЛАШТУВАННЯ – ДАТА (2), дисплей ДЕНЬ почне блимати. Тепер ви можете натиснути кнопку ВГОРУ (5) або ВНИЗ (6), щоб налаштувати день.
3. Нарешті, ви натискаєте кнопку НАСТРОЙКИ – ДАТА (2). Можна встановити поточну дату.
4. Ви можете коротко натиснути кнопку ДАТА (7), щоб побачити поточну дату.

### СИГНАЛ

1. Натисніть і утримуйте кнопку НАСТРОЙКА – БУДИЛЬНИК (1). Використовуйте ті ж самі процедури налаштування «ГОДИННИК», щоб налаштувати бажаний час будильника.
2. Будильник можна тимчасово вимкнути на 9 хвилин, натиснувши кнопку SNOOZE / DIMMER (4). Це можна повторити до 5 разів.
3. Будильник автоматично вимкнеться через 120 хвилин або його можна скасувати, натиснувши кнопку НАСТРОЙКИ – БУДИЛЬНИК (1).
4. Будильник знову буде активним через 24 години, якщо не натиснути НАЛАШТУВАННЯ – БУДИЛЬНИК (1), щоб вимкнути піктограму будильника на дисплеї.

### SNOOZE

1. Коли будильник активований, ви можете натиснути кнопку SNOOZE / DIMMER (4). Будильник буде призупинено на 9 хвилин. Після цього він знову заведе.

### DIMMER

1. Під час нормальної роботи і будильник не дзвонить. Ви можете натиснути кнопку SNOOZE / DIMMER (4) для перемикання між 2 налаштуваннями яскравості дисплея.

### РЕЗЕРВНА БАТАРЕЯ

Вставте 9-вольтовий акумулятор (не входить в комплект) у відсік, розташований на задній панелі пристрою (9); бажано використовувати довготривалий акумулятор. У разі тимчасового збою живлення батарея збереже налаштування часу, навіть якщо дисплей не відображатиметься.

Примітка: ефективність цієї функції повністю залежить від свіжості вашого акумулятора.

Схема не втримає потрібний час, якщо батарея стара або поганої якості.

### ОЧИЩЕННЯ

Очищайте корпус м'якою тканиною, змоченою водою або м'яким миючим засобом. Не використовуйте такі розчинники, як спирт, бензин або розчинники, оскільки вони можуть пошкодити покриття корпусу. Перед очищенням обов'язково від'єднайте шнур живлення від джерела живлення. Будь ласка, збережіть ці інструкції для подальшого використання.

### ХАРАКТЕРИСТИКИ

Джерело живлення: 230 В ~ 50 Гц

DC9V (для резервного копіювання)

Вихідна потужність: 3 Вт



У інтересах навколишнього середовища.

Будь ласка, віддайте картонну упаковку в місце збору мукулатури.

Поліетиленові мішки (PE) викинути в смітник для пластику. Відпрацьований пристрій повинен бути відправлений у відповідну точку зберігання, тому що в пристрої є небезпечні інгредієнти, які можуть становити загрозу навколишньому середовищу. Електричний пристрій потрібно повернути так, щоб обмежити його повторне використання. Якщо у пристрої є батарейки, то потрібно їх витягнути і віддати до відповідного пункту.

شروط السلامة تعليمات مهمة حول سلامة الاستخدام ، يرجى القراءة بعناية والاحتفاظ بها للرجوع إليها في المستقبل

- 1- قبل استخدام المنتج ، يرجى القراءة بعناية والامتنال دائماً للإرشادات التالية. الشركة المصنعة ليست مسؤولة عن أي أضرار ناتجة عن أي سوء استخدام المنتج يستخدم فقط في الداخل. لا تستخدم المنتج لأي غرض لا يتوافق مع تطبيقه- ٢
- الجهد المطبق هو ٢٣٠ فولت ، ~ ٥٠ هرتز. لأسباب تتعلق بالسلامة ، ليس من المناسب توصيل أجهزة ٣ متعددة بمأخذ طاقة واحد.
- يرجى توخي الحذر عند الاستخدام حول الأطفال. لا تدع الأطفال يلعبون بالمنتج. لا تدع الأطفال أو ٤.
- الأشخاص الذين لا يعرفون الجهاز لاستخدامه دون إشراف تحذير: يمكن استخدام هذا الجهاز من قبل الأطفال الذين تزيد أعمارهم عن ٨ سنوات والأشخاص الذين يعانون من ضعف القدرات الجسدية أو الحسية أو العقلية ، أو الأشخاص الذين ليس لديهم خبرة أو معرفة بالجهاز ، فقط تحت إشراف شخص مسؤول عن سلامتهم ، أو إذا تم إرشادهم بشأن الاستخدام الآمن للجهاز وكانوا على دراية بالمخاطر المرتبطة بتشغيله. يجب ألا يلعب الأطفال بالجهاز. يجب ألا يقوم الأطفال بتنظيف الجهاز وصيانته إلا إذا تجاوزوا سن ٨ سنوات ويتم تنفيذ هذه الأنشطة تحت إشراف بعد الانتهاء من استخدام المنتج ، تذكر دائماً إزالة القابس برفق من مأخذ التيار الكهربائي الذي يمسهك ٦.
- !!! المنفذ بيدك. لا تسحب كابل الطاقة أبداً
- لا تضع كابل الطاقة أو القابس أو الجهاز بأكمله في الماء أبداً. لا تعرض المنتج أبداً للظروف الجوية - ٧ مثل أشعة الشمس المباشرة أو المطر وما إلى ذلك. لا تستخدم المنتج أبداً في الظروف الرطبة افحص حالة كبل الطاقة بشكل دوري. في حالة تلف كبل الطاقة ، يجب تحويل المنتج إلى موقع خدمة ٨ احترافي لاستبداله لتجنب المواقف الخطرة
- لا تستخدم المنتج أبداً مع كبل طاقة تالف أو في حالة سقوطه أو تلفه بأي طريقة أخرى أو إذا كان لا يعمل بشكل صحيح. لا تحاول إصلاح المنتج المعيب بنفسك لأنه قد يؤدي إلى حدوث صدمة كهربائية. قم دائماً بتحويل الجهاز التالف إلى موقع خدمة احترافي لإصلاحه. لا يمكن إجراء جميع الإصلاحات إلا بواسطة متخصصي الخدمة المعتمدين. يمكن أن يتسبب الإصلاح الذي تم بشكل غير صحيح في حدوث مواقف خطيرة للمستخدم
- لا تضع المنتج على أو بالقرب من الأسطح الساخنة أو الدافئة أو أدوات المطبخ مثل الفرن الكهربائي - ١٠ أو الموقد الغازي
- لا تستخدم المنتج قريباً من المواد القابلة للاحتراق. ١١
- لا تدع السلك يتدلى على حافة العداد أو تلمس الأسطح الساخنة. ١٢
- لا تترك المنتج متصلاً بمصدر الطاقة دون إشراف. حتى عند انقطاع الاستخدام لفترة قصيرة ، قم ١٣.
- بإيقاف تشغيله من الشبكة ، وافصل الطاقة
- في دائرة الطاقة ، مع معدل ( من أجل توفير حماية إضافية ، يوصى بتركيب جهاز بقايا التيار - ١٤ تيار متبقي لا يزيد عن ٣٠ مللي أمبير. اتصل بفني كهربائي محترف في هذا الشأن
- تجنب بلل الجهاز ١٥
- لا يجوز مسح الجهاز إلا بقطعة قماش جافة. لا تستخدم الماء أو سوائل التنظيف ١٦.
- يجب حفظ الجهاز في غرفة جافة ١٧.

الإعداد - إنذار ٢. الإعداد - التاريخ ٣. الإعداد - الوقت 1.  
غوة / باهنة ٥. حتى ٦. لأسفل ٤.  
حجرة البطارية 9. LED التاريخ ٨. شاشة ٧.  
رطوبة ١٣. درجة مئوية - درجة الحرارة بالداخل -RH % مكبر الصوت ١٢ ١٠.

تشغيل طاقة التيار المتردد  
قبل الاتصال بمصدر الطاقة ، تأكد من أن الإمداد يتوافق مع المعلومات الموجودة على ملصق التصنيف الموجود أسفل الجهاز

ساعة

قم بتوصيل الموصل الرئيسي بمصدر الطاقة ١.  
ضبط (6) DOWN أو (5) UP ثم يمكنك الضغط على الزر. HOUR. وسيومض العرض ، (3) SETTING - TIME اضغط لفترة طويلة على زر ٢.

٣. لأن يمكنك الضغط على الزر MINUTE وستومض شاشة العرض ، (3) SETTING - TIME بعد الانتهاء من ضبط الساعة. تضغط قصيرًا على زر ٣. لضبط الدقيقة (6) DOWN أو (5) UP  
يمكن ضبط الوقت الحالي (3) SETTING - TIME أخيرًا ، تضغط على زر ٤.

## تاريخ

١. إذا تستطيع YEAR. وسيومض العرض ، (2) SETTING - DATE اضغط لفترة طويلة على زر ١. لضبط السنة (6) DOWN أو (5) UP اضغط على الزر  
٢. UP يمكنك الآن الضغط على الزر MONTH. وسيومض العرض ، (2) SETTING - DATE بعد الانتهاء من الإعداد العام. تضغط قصيرًا على زر ٢. لضبط الشهر (6) DOWN أو (5) UP  
أو (5) UP يمكنك الآن الضغط على الزر DAY. وسيومض العرض ، (2) SETTING - DATE بعد الانتهاء من ضبط الشهر. تضغط قصيرًا على زر ٣. لضبط اليوم (6) DOWN  
يمكن تعيين التاريخ الحالي (2) SETTING - DATE أخيرًا ، تضغط على زر ٣. يمكنك الضغط لفترة وجيزة على زر التاريخ (٧) لمعرفة التاريخ الحالي. ٤.

## إنذار

١. لضبط وقت التنبيه الذي تريده "CLOCK" استخدم نفس إجراءات ضبط (1) SETTING - ALARM اضغط مطولاً على زر ١. يمكن تكرار ذلك حتى ٥ مرات (4) SNOOZE / DIMMER يمكن إيقاف المنبه مؤقتًا لمدة ٩ دقائق عن طريق الضغط على زر ٢. (1) SETTING - ALARM ينطفئ المنبه تلقائيًا بعد ١٢٠ دقيقة أو يمكن إلغاؤه بالضغط على زر ٣. لا يوافق تشغيل رمز (1) SETTING - ALARM سي يتم تنشيط المنبه مرة أخرى بعد 24 ساعة ما لم يتم الضغط على زر 4. التنبيه على الشاشة

## غفوة

- سيوقف المنبه مؤقتًا لمدة ٩ دقائق. بعد ذلك ، سوف يرن مرة أخرى (4) DIMMER / عند تنشيط المنبه ، يمكنك الضغط على زر غفوة ١.

## باهتة

- للتبديل بين إعدادين لسطوع الشاشة (4) SNOOZE / DIMMER أثناء التشغيل العادي وجهاز الإنذار لا يرن. يمكنك الضغط على زر ١.

## بطارية احتياطية

أدخل بطارية ٩ فولت (غير مدرجة) في الحجرة الموجودة في الجزء الخلفي من الجهاز (٩) ؛ يفضل استخدام بطارية طويلة العمر. في حالة انقطاع التيار الكهربائي المؤقت ، ستحفظ البطارية باعدادات الوقت حتى في حالة عدم ظهور الشاشة. ملاحظة: تعتمد فعالية هذه الميزة كليًا على حداثة بطارياتك. لن تحافظ الدائرة على الوقت المناسب إذا كانت البطارية قديمة أو ذات جودة رديئة

## تنظيف

نظف الجسم بقطعة قماش ناعمة مبللة بالماء أو منظف معتدل. لا تستخدم المنظفات مثل الكحول أو البنزين أو التتر ، لأنها قد تلحق الضرر بسطح الخزانة. تأكد من فصل سلك التيار الكهربائي عن مصدر الإمداد قبل التنظيف. يرجى الاحتفاظ بهذه التعليمات للرجوع إليها في المستقبل

## تصديق

مصدر الطاقة: ٢٣٠ فولت ~ ٥٠ هرتز  
للنسخ الاحتياطي) DC9V  
إنتاج الطاقة: ٣ واط

يرجى نقل عيوب الورق المقوى إلى نفايات الورق. اسكب أكياس البولي إيثيلين في الحاوية البلاستيكية يجب إعادة الجهاز البالي إلى نقطة تخزين مناسبة لأنه خطير في الجهاز قد تشكل المكونات تهديدًا للبيئة. يجب تسليم الجهاز الكهربائي للحد فعليك إخراجها وإعطائها إلى النقطة المخزنة بشكل منفصل إعادة استخدامها واستخدامها. إذا كان هناك بطاريات في الجهاز



## УСЛОВИЯ ЗА БЕЗОПАСНОСТ ВАЖНИ ИНСТРУКЦИИ ОТНОСНО БЕЗОПАСНОСТТА ПРИ УПОТРЕБА МОЛЯ, ПРОЧЕТЕТЕ ВНИМАТЕЛНО И ЗАПАЗЕТЕ ЗА БЪДЕЩА СПРАВКА

Гаранционните условия са различни, ако устройството се използва за търговски цели.

1. Преди да използвате продукта, моля, прочетете внимателно и винаги спазвайте следните инструкции. Производителят не носи отговорност за щети, дължащи се на неправилна употреба.
2. Продуктът трябва да се използва само на закрито. Не използвайте продукта за цели, които не са съвместими с приложението му.
3. Приложимото напрежение е 220-240V~ 50/60Hz.. От съображения за безопасност не е подходящо да свързвате няколко устройства към един контакт.
4. Моля, бъдете внимателни, когато използвате около деца. Не позволявайте на децата да си играят с продукта. Не позволявайте на деца или хора, които не познават устройството, да го използват без надзор.
5. **ПРЕДУПРЕЖДЕНИЕ:** Това устройство може да се използва от деца над 8 години и лица с намалени физически, сетивни или умствени способности или лица без опит или познания за устройството, само под наблюдението на лице, отговорно за тяхната безопасност, или ако са били инструктирани за безопасната употреба на уреда и са наясно с опасностите, свързани с неговата работа. Децата не трябва да играят с устройството. Почистването и поддръжката на уреда не трябва да се извършват от деца, освен ако не са над 8 години и тези дейности се извършват под наблюдение.
6. След като приключите с използването на продукта, винаги не забравяйте внимателно да извадите щепсела от контакта, като държите контакта с ръка. Никога не дърпайте захранващия кабел!!!
7. Никога не поставяйте захранващия кабел, щепсела или цялото устройство във водата. Никога не излагайте продукта на атмосферни условия като пряка слънчева светлина или дъжд и т.н.. Никога не използвайте продукта във влажни условия.
8. Периодично проверявайте състоянието на захранващия кабел. Ако захранващият кабел е повреден, продуктът трябва да се обърне към професионален сервиз, за да бъде подменен, за да се избегнат опасни ситуации.
9. Никога не използвайте продукта с повреден захранващ кабел или ако е бил изпуснат или повреден по някакъв друг начин или ако не работи правилно. Не се опитвайте сами да ремонтирате дефектния продукт, защото това може да доведе до токов удар. Винаги обръщайте повреденото устройство в професионален сервиз, за да го поправите. Всички ремонти могат да се извършват само от оторизирани сервизни специалисти. Неправилно извършеният ремонт може да доведе до опасни ситуации за потребителя.
10. Никога не поставяйте продукта върху или близо до горещи или топли повърхности или кухненски уреди като електрическа фурна или газова горелка.
11. Никога не използвайте продукта в близост до запалими вещества.
12. Не позволявайте кабелът да виси над ръба на плота и да не докосва горещи повърхности.
13. Никога не оставяйте продукта свързан към източника на захранване без надзор. Дори когато употребата е прекъсната за кратко време, изключете го от мрежата, изключете захранването.
14. За осигуряване на допълнителна защита се препоръчва в захранващата верига да се монтира защитно устройство (RCD) с номинален ток на остатъчен ток не повече от 30 mA. Свържете се с професионален електротехник по този въпрос.
15. Избягвайте намокряне на устройството.



16. Устройството може да се избърсва само със суха кърпа. Не използвайте вода или почистващи течности.

17. Устройството трябва да се съхранява в сухо помещение.

1. USTAWIENIA – ALARM 2. USTAWIENIA – DATA 3. USTAWIENIA – CZAS
4. DRZEMKA / SCIEMNIACZ 5. W GORĘ 6. W DÓŁ
7. DATA 8. Wyświetlacz LED 9. Komora baterii
10. Głośnik 12. %RH- Wilgotność % 13. °C – Temperatura wewnątrz

#### ZASILANIE AC

Przed podłączeniem do zasilania upewnij się, że zasilanie odpowiada informacjom na tabliczce znamionowej na spodzie urządzenia.

#### ZEGAR

1. Podłącz przewód zasilający do zasilania.
2. Naciśnij i przytrzymaj przycisk SETTING – TIME (3), wyświetlacz HOUR zacznie migać. Następnie możesz nacisnąć przycisk UP (5) lub DOWN (6), aby ustawić godzinę.
3. Po zakończeniu ustawiania godziny. Krótco naciśnij przycisk SETTING – TIME (3), wyświetlacz MINUTY zacznie migać. Teraz możesz nacisnąć przycisk UP (5) lub DOWN (6), aby ustawić minuty.
4. Na koniec naciśnij przycisk USTAWIENIE – CZAS (3). Można ustawić aktualny czas.

#### DATA

1. Naciśnij i przytrzymaj przycisk USTAWIENIE – DATA (2), wyświetlacz ROK zacznie migać. Wtedy możesz Naciśnij przycisk W GORĘ (5) lub W DÓŁ (6), aby ustawić rok.
2. Po zakończeniu ustawiania roku. Krótco naciśnij przycisk USTAWIENIA – DATA (2), wyświetlacz MIESIĄC zacznie migać. Teraz możesz nacisnąć przycisk W GORĘ (5) lub W DÓŁ (6), aby ustawić miesiąc.
3. Po zakończeniu ustawiania miesiąca. Krótco naciśnij przycisk USTAWIENIE – DATA (2), wyświetlacz DAY zacznie migać. Teraz możesz nacisnąć przycisk UP (5) lub DOWN (6), aby ustawić dzień.
3. Na koniec wciskamy przycisk USTAWIENIA – DATA (2). Można ustawić aktualną datę.
4. Możesz krótco nacisnąć przycisk DATE (7), aby zobaczyć aktualną datę.

#### ALARM

1. Naciśnij i przytrzymaj przycisk USTAWIENIA – ALARM (1). Użyj tych samych procedur, aby ustawić „ZEGAR”, aby ustawić żądany czas alarmu.
2. Alarm można tymczasowo zatrzymać na 9 minut, naciskając przycisk SNOOZE / DIMMER (4). Można to powtórzyć do 5 razy.
3. Alarm wyłączy się automatycznie po 120 minutach lub można go skasować wciskając przycisk SETTING – ALARM (1).
4. Alarm będzie ponownie aktywny po 24 godzinach, chyba że naciśniesz SETTING – ALARM (1), aby wyłączyć ikonę alarmu na wyświetlaczu.

#### DRZEMKA

1. Gdy alarm jest włączony możesz wcisnąć przycisk SNOOZE / DIMMER (4). Wstrzyma alarm na 9 minut. Potem znowu zabrzęczy.

#### OPORNIK

1. Podczas normalnej pracy i alarm nie dzwoni. Możesz nacisnąć przycisk SNOOZE / DIMMER (4), aby przełączać się między 2 ustawieniami jasności wyświetlacza.

#### ZAPAS BATERII

Włóż baterię 9 V (brak w zestawie) do przegrody znajdującej się z tyłu urządzenia (9); najlepiej używać baterii o długiej żywotności. W przypadku chwilowej awarii zasilania bateria zachowa ustawienia czasu, nawet jeśli wyświetlacz się nie pokaże.  
Uwaga: skuteczność tej funkcji zależy wyłącznie od świeżości baterii.  
Obwód nie zachowa właściwego czasu, jeśli bateria jest stara lub złej jakości.

#### CZYSZCZENIE

Oczyść obudowę miękką szmatką zwilżoną wodą lub łagodnym detergentem. Nie używaj rozpuszczalników, takich jak alkohol, benzyna lub rozcieńczalnik, ponieważ mogą one uszkodzić wykończenie obudowy. Przed czyszczeniem należy odłączyć przewód zasilający od zasilania. Prosimy o zachowanie tych instrukcji na przyszłość.

#### SPECYFIKACJA

Źródło zasilania: 230V~50Hz  
DC9V (do tworzenia kopii zapasowych)  
Moc wyjściowa: 3 W



За да защитите околната си среда: моля, отделете картонените кутии и найлоновите торбички и ги изхвърлете в съответните кошчета за отпадъци. Използваният уред трябва да бъде доставен до специалните пунктове за събиране, които могат да повлияят на околната среда. Не изхвърляйте този уред в обикновен кош за отпадъци.

## KARTA GWARANCYJNA

WARUNKI GWARANCJI obowiązują na terenie Rzeczypospolitej Polskiej

Adler Sp. z o.o. ul. Ordona 2a 01-237 Warszawa zapewnia Użytkownika o dobrej jakości sprzętu, na który wydana jest niniejsza karta gwarancyjna i udziela 24 miesięcznej gwarancji, która liczy się od daty zakupu sprzętu. Usługi gwarancyjne świadczone są po okazaniu prawidłowo wypełnionej karty gwarancyjnej. Wady lub uszkodzenia sprzętu ujawnione w okresie gwarancji usuwane będą bezpłatnie przez Serwis Centralny. W przypadku zakupu sprzętu przez przedsiębiorcę (faktura VAT) okres gwarancji wynosi 12 miesięcy. Powyższy zapis nie dotyczy jednoosobowych działalności gospodarczych, o ile rodzaj zakupionego sprzętu, nie jest związany z profilem prowadzonej działalności gospodarczej – weryfikacja w CEIDG.

W przypadku wymiany rzeczy na nową, albo po dokonaniu istotnej naprawy, okres gwarancji biegnie na nowo od chwili dostarczenia klientowi rzeczy wolnej od wad, lub zwrócenia rzeczy naprawionej. Jeżeli gwarant wymienił część rzeczy, przepis powyższy stosuje się odpowiednio do części wymienionej. Gwarant zobowiązuje się pokryć koszty dostarczenia rzeczy do serwisu na adres wskazany w karcie gwarancyjnej. Jednakże uprawniony z gwarancji powinien zachować rozsądek, wybierając środek transportu. Uprawnionemu z gwarancji nie przysługują od gwaranta zwrot kosztów dostarczenia towaru – rzeczy do naprawy gwarancyjnej, przekraczający ekonomicznie uzasadnione koszty przewozu.

**UWAGA:** Sprzęt przeznaczony jest wyłącznie do użytku domowego. Naprawami gwarancyjnymi nie są objęte czynności związane z odkamienianiem, konserwacją, czyszczeniem urządzenia oraz części i akcesoria ulegające zużyciu przy normalnym użytkowaniu. Gwarancja nie obejmuje mechanicznych uszkodzeń sprzętu oraz wad i uszkodzeń wynikłych wskutek:

- niewłaściwego lub niezgodnego z instrukcją użytkowania, przechowywania i konserwacji;
- ingerencji nieautoryzowanego serwisu, samowolnych napraw, przeróbek i zmian konstrukcyjnych;
- użycia niewłaściwych materiałów eksploatacyjnych.
- uszkodzeń mechanicznych, termicznych, chemicznych i powstałych na skutek przepięcia w sieci.
- karta gwarancyjna jest nieważna bez daty zakupu, pieczęci sprzedającego i kopii dokumentu zakupu.
- gwarancją nie są objęte elementy eksploatacyjne i akcesoria w tym: elementy szklane (np. dzbanki, talerze), sznury przyłączeniowe, sieciowe, żarówki, baterie, nożyki i folie do urządzeń tnących, nasadki miksujące, trzepaki, mieszaki, ssawkoszczotki, rury, węże, kubki miksujące, głowice tnące i sita.

Reklamowany sprzęt jest dostarczany do Serwisu Centralnego przez Klienta w stanie kompletnym i odpowiednio zabezpieczony na czas transportu. Po dokonanej naprawie reklamowany sprzęt odbierany jest z Serwisu Centralnego przez Klienta.

Termin usunięcia wady może zostać wydłużony o czas potrzebny do importu niezbędnych części, nie dłuższy niż 30 dni roboczych. W każdym takim przypadku warsztat serwisowy powiadomi klienta o wydłużeniu terminu naprawy gwarancyjnej. W związku z koniecznością sprowadzenia części zamiennych i poinformuje o nowym terminie usunięcia wady.

W przypadku stwierdzenia usterki należy ją zgłosić w punkcie sprzedaży lub w Serwisie Centralnym, ul. Ordona 2A, 01-237 Warszawa, tel. 728-595-006 lub e-mail: [serwis@adler.com.pl](mailto:serwis@adler.com.pl).

W zgłoszeniu proszę podać swój adres, nr telefonu i opis usterki. Do reklamacji konieczne jest dołączenie kopii dokumentu zakupu.

Gwarancja nie wyłącza ani nie ogranicza oraz nie zawieszają uprawnień kupującego wynikających z przepisów o rękojmi za wady rzeczy sprzedanej.



adnotacje serwisu:

SERWIS CENTRALNY  
01-237 Warszawa ul.Ordona 2A  
tel. 728 - 595 - 006  
[serwis@adler.com.pl](mailto:serwis@adler.com.pl) [www.adler.com.pl](http://www.adler.com.pl)

.....  
(data sprzedaży)  
.....  
(pieczęć sklepu i podpis sprzedawcy)

### W trosce o środowisko..

Opakowania kartonowe oraz worki polietylenowe (PE) należy wrzucać do odpowiednich pojemników przeznaczonych do selektywnej zbiórki odpadów komunalnych zgodnie z ich opisem. Jeżeli w urządzeniu znajdują się baterie, należy je wyjąć i osobno oddać do punktu zbierania i składowania. Zużyte urządzenia należy oddać do odpowiedniego punktu zbierania i składowania, gdyż znajdujące się w nim niebezpieczne substancje mogą stanowić zagrożenie dla zdrowia i środowiska. Oznaczenie umieszczone na produkcie wskazuje, że urządzenia nie należy wyrzucać do pojemnika z odpadami komunalnymi.

Zużyty sprzęt elektryczny, to odpady, które zawierają substancje szkodliwe dla ludzi, zwierząt i środowiska. Substancje te mogą doprowadzić do zanieczyszczenia gleby, wody lub powietrza, a poprzez to mogą się dostać do organizmu człowieka i doprowadzić do licznych dolegliwości zdrowotnych, takich jak: zaburzenia wzroku, słuchu, mowy, mogą również doprowadzić do uszkodzenia nerek, wątroby i serca, oraz wywołać choroby skóry. Substancje szkodliwe mogą mieć również niekorzystny wpływ na układ oddechowy i rozrodczy oraz doprowadzić do zamian nowotworowych. Spożycie roślin rosnących na skażonych glebach, oraz produktów powstałych z nich może grozić w/w skutkami zdrowotnymi.

**Urządzenia nie wyrzucać do pojemnika na odpady komunalne !!!!**

## WARUNKI BEZPIECZEŃSTWA WAŻNE INSTRUKCJE DOTYCZĄCE BEZPIECZEŃSTWA UŻYTKOWANIA PROSIMY O UWAGNE PRZECZYTANIE I ZACHOWANIE NA PRZYSZŁOŚĆ

Warunki gwarancji są różne, jeśli urządzenie jest używane do celów komercyjnych.

1. Przed użyciem produktu przeczytaj uważnie i zawsze postępuj zgodnie z poniższymi instrukcjami. Producent nie ponosi odpowiedzialności za szkody wynikłe z niewłaściwego użytkowania.
2. Produkt może być używany tylko w pomieszczeniach. Nie używaj produktu do celów niezgodnych z jego zastosowaniem.
3. zastosowanie napięcia 220-240 V ~ 50 /60 Hz. Ze względów bezpieczeństwa nie jest właściwe podłączanie wielu urządzeń do jednego gniazdka elektrycznego.
4. Zachowaj ostrożność podczas używania w pobliżu dzieci. Nie pozwól dzieciom bawić się produktem. Nie pozwalaj dzieciom ani osobom, które nie znają urządzenia, na korzystanie z niego bez nadzoru.
5. **OSTRZEŻENIE:** To urządzenie może być używane przez dzieci powyżej 8 roku życia oraz osoby o ograniczonych zdolnościach fizycznych, sensorycznych lub umysłowych, lub osoby bez doświadczenia lub wiedzy o urządzeniu, wyłącznie pod nadzorem osoby odpowiedzialnej za ich bezpieczeństwo lub jeśli zostali poinstruowani o bezpiecznym użytkowaniu urządzenia i są świadomi niebezpieczeństw związanych z jego obsługą. Dzieci nie powinny bawić się urządzeniem. Dzieci nie powinny czyścić i konserwować urządzenia, chyba że ukończyły 8 lat i czynności te są wykonywane pod nadzorem.
6. Po zakończeniu korzystania z produktu zawsze pamiętaj o delikatnym wyjmowaniu wtyczki z gniazdka elektrycznego, trzymając ją ręką. Nigdy nie ciągnij za kabel !!!
7. Nigdy nie wkładaj kabla zasilającego, wtyczki ani całego urządzenia do wody. Nigdy nie wystawiaj produktu na działanie warunków atmosferycznych, takich jak bezpośrednie światło słoneczne, deszcz itp. Nigdy nie używaj produktu w wilgotnych warunkach.
8. Okresowo sprawdzaj stan kabla zasilającego. W przypadku uszkodzenia kabla zasilającego produkt należy skierować do profesjonalnego punktu serwisowego w celu wymiany, aby uniknąć niebezpiecznych sytuacji.
9. Nigdy nie używaj produktu z uszkodzonym kablem zasilającym, jeśli został upuszczony lub uszkodzony w inny sposób lub jeśli nie działa prawidłowo. Nie próbuj samodzielnie naprawiać uszkodzonego produktu, ponieważ może to doprowadzić do porażenia prądem. Zawsze przekieruj uszkodzone urządzenie do profesjonalnego serwisu w celu naprawy. Wszystkie naprawy mogą być wykonywane wyłącznie przez autoryzowanych serwisantów. Nieprawidłowo wykonana naprawa może spowodować niebezpieczne sytuacje dla użytkownika.
10. Nigdy nie stawiaj produktu na gorących lub ciepłych powierzchniach lub urządzeniach kuchennych, takich jak piekarnik elektryczny lub palnik gazowy.
11. Nigdy nie używaj produktu w pobliżu materiałów łatwopalnych.
12. Nie pozwól, aby przewód zwisał z krawędzi licznika ani nie dotykał gorących powierzchni.
13. Nigdy nie pozostawiaj produktu podłączonego do źródła zasilania bez nadzoru. Nawet jeśli użytkowanie zostanie przerwane na krótki czas, wyłącz je z sieci, odłącz zasilanie.
14. W celu zapewnienia dodatkowej ochrony zaleca się zainstalowanie w obwodzie zasilania urządzenia różnicowoprądowego (RCD) o znamionowym prądzie różnicowym nie większym niż 30 mA. W tej sprawie skontaktuj się z profesjonalnym elektrykiem.
15. Unikaj zamoczenia urządzenia.
16. Urządzenie można wycierać wyłącznie suchą szmatką. Nie używaj wody ani płynów czyszczących.
17. Urządzenie powinno być przechowywane w suchym pomieszczeniu.

1. USTAWIENIA – ALARM
4. DRZEMKA / SCIEMNIACZ
7. DATA
10. Głośnik

2. USTAWIENIA – DATA
5. W GÓRĘ
8. Wyświetlacz LED
12. %RH- Wilgotność %

3. USTAWIENIA – CZAS
6. W DÓŁ
9. Komora baterii
13. °C – Temperatura wewnątrz

#### ZASILANIE AC

Przed podłączeniem do zasilania upewnij się, że zasilanie odpowiada informacjom na tabliczce znamionowej na spodzie urządzenia.

#### ZEGAR

1. Podłącz przewód zasilający do zasilania.
2. Naciśnij i przytrzymaj przycisk SETTING – TIME (3), wyświetlacz HOUR zacznie migać. Następnie możesz nacisnąć przycisk UP (5) lub DOWN (6), aby ustawić godzinę.
3. Po zakończeniu ustawiania godziny. Krótko naciśnij przycisk SETTING – TIME (3), wyświetlacz MINUTY zacznie migać. Teraz możesz nacisnąć przycisk UP (5) lub DOWN (6), aby ustawić minuty.
4. Na koniec naciśnij przycisk USTAWIENIE – CZAS (3). Można ustawić aktualny czas.

#### DATA

1. Naciśnij i przytrzymaj przycisk USTAWIENIE – DATA (2), wyświetlacz ROK zacznie migać. Wtedy możesz nacisnąć przycisk W GÓRĘ (5) lub W DÓŁ (6), aby ustawić rok.
2. Po zakończeniu ustawiania roku. Krótko naciśnij przycisk USTAWIENIA – DATA (2), wyświetlacz MIESIĄC zacznie migać. Teraz możesz nacisnąć przycisk W GÓRĘ (5) lub W DÓŁ (6), aby ustawić miesiąc.
3. Po zakończeniu ustawiania miesiąca. Krótko naciśnij przycisk USTAWIENIE – DATA (2), wyświetlacz DAY zacznie migać. Teraz możesz nacisnąć przycisk UP (5) lub DOWN (6), aby ustawić dzień.
3. Na koniec wciskamy przycisk USTAWIENIA – DATA (2). Można ustawić aktualną datę.
4. Możesz krótko nacisnąć przycisk DATE (7), aby zobaczyć aktualną datę.

#### ALARM

1. Naciśnij i przytrzymaj przycisk USTAWIENIA – ALARM (1). Użyj tych samych procedur, aby ustawić „ZEGAR”, aby ustawić żądany czas alarmu.
2. Alarm można tymczasowo zatrzymać na 9 minut, naciskając przycisk SNOOZE / DIMMER (4). Można to powtórzyć do 5 razy.
3. Alarm wyłączy się automatycznie po 120 minutach lub można go skasować wciskając przycisk SETTING – ALARM (1).
4. Alarm będzie ponownie aktywny po 24 godzinach, chyba że naciśniesz SETTING – ALARM (1), aby wyłączyć ikonę alarmu na wyświetlaczu.

#### DRZEMKA

1. Gdy alarm jest włączony możesz wcisnąć przycisk SNOOZE / DIMMER (4). Wstrzyma alarm na 9 minut. Potem znowu zabrzęczy.

#### OPORNIK

1. Podczas normalnej pracy i alarm nie dzwoni. Możesz nacisnąć przycisk SNOOZE / DIMMER (4), aby przełączać się między 2 ustawieniami jasności wyświetlacza.

#### ZAPAS BATERII

Włóż baterię 9 V (brak w zestawie) do przegrody znajdującej się z tyłu urządzenia (9); najlepiej używać baterii o długiej żywotności. W przypadku chwilowej awarii zasilania bateria zachowa ustawienia czasu, nawet jeśli wyświetlacz się nie pokaże.

Uwaga: skuteczność tej funkcji zależy wyłącznie od świeżości baterii.  
Obwód nie zachowa właściwego czasu, jeśli bateria jest stara lub złej jakości.

#### CZYSZCZENIE

Oczyść obudowę miękką szmatką zwilżoną wodą lub łagodnym detergentem. Nie używaj rozpuszczalników, takich jak alkohol, benzyna lub rozcieńczalnik, ponieważ mogą one uszkodzić wykończenie obudowy. Przed czyszczeniem należy odłączyć przewód zasilający od zasilania. Prosimy o zachowanie tych instrukcji na przyszłość.

#### SPECYFIKACJA

Źródło zasilania: 230V~50Hz  
DC9V (do podtrzymania pamięci)  
Moc wyjściowa: 3 W

# ADLER

EUROPE



**Electric Kettle**  
AD 1282



**Burr Coffee Grinder**  
AD 4450



**Milk Frother**  
AD 4491



**Sandwich Maker**  
AD 3055



**TOASTER 2 SLICE**  
AD 3222



**ELECTRIC GRILL**  
AD 3052



**CITRUS JUICER**  
AD 4009



**PERSONAL BLENDER**  
AD 4081



**FOOD PROCESSOR**  
AD 4224



**MIXER**  
AD 4225



**AIR FRYER**  
AD 6310



**PASTEURIZATION POT**  
AD 4496



**AIR CONDITIONER**  
AD 7916



**AIR HUMIDIFIER**  
AD 7966



**FAN HEATER**  
AD 7725



**KITCHEN SCALE**  
AD 3166

# ADLER

EUROPE



**COFFEE GRINDER  
AD 4446**



**TOASTER 2 SLICE  
AD 3214**



**HAND BLENDER  
Ad4625**



**MIXER WITH BOWL  
AD 4222**



**AIR FRYER OVEN  
AD 6309**



**MICROWAVE OVEN  
AD 6205**



**WAFFLE MAKER  
AD 3049**



**KITCHEN SCALE  
AD 3170**



**ELECTRIC KETTLE  
AD 1286**



**SANDWICH MAKER  
AD 3043**



**PORTABLE FRIDGE  
AD 8077**



**Electric Oven With HOB  
AD 6020**



**FAN HEATER  
AD 7728**



**MOSQUITO LAMP  
AD 7938**



**HEATED PAD  
AD 7433**



**ORAL IRRIGATOR  
AD 2176**