



Szafy wiszące 19" szybko składane seria WFFA 54/56

19" Fast assembly wall-mount cabinets WFFA 54/56 series

Бързо сглобяващи се 19" шкафове за стена Серия WFFA 54/56

Instrukcja obsługi

User's manual

Ръководство за употреба

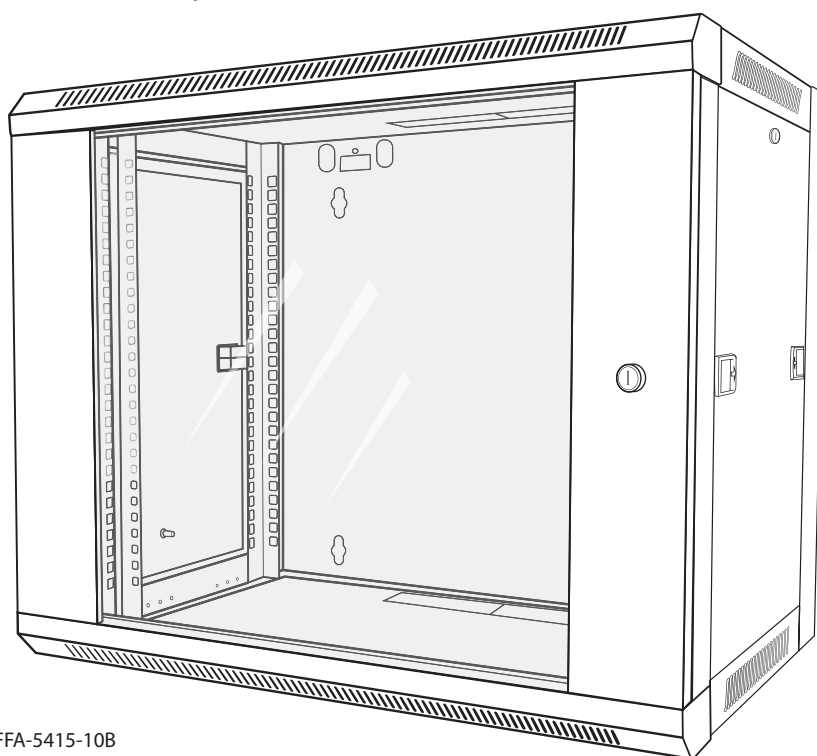

WFFA-5404-10B	WFFA-5415-10B
WFFA-5404-10S	WFFA-5415-10S
WFFA-5604-10B	WFFA-5615-10B
WFFA-5604-10S	WFFA-5615-10S
WFFA-5406-10B	WFFA-5418-10B
WFFA-5406-10S	WFFA-5418-10S
WFFA-5606-10B	WFFA-5618-10B
WFFA-5606-10S	WFFA-5618-10S
WFFA-5409-10B	WFFA-5422-10B
WFFA-5409-10S	WFFA-5422-10S
WFFA-5609-10B	WFFA-5622-10B
WFFA-5609-10S	WFFA-5622-10S
WFFA-5412-10B	WFFA-5427-10B
WFFA-5412-10S	WFFA-5427-10S
WFFA-5612-10B	WFFA-5627-10B
WFFA-5612-10S	WFFA-5627-10S

Spis treści

1.	Ważne zalecenia wstępne i informacje dotyczące użytkowania szaf wiszących 19" szybko składanych	4
1.1	Wprowadzenie	4
1.2	Zgodność z przepisami prawnymi i regulacjami dotyczącymi bezpieczeństwa i środowiska	4
1.3	Zawartość opakowania	4
1.4	Ogólne wytyczne dotyczące bezpieczeństwa i środków ostrożności	5
1.5	Wytyczne dotyczące zasad bezpieczeństwa ESD	5
1.6	Transport	5
1.7	Gwarancja	5
1.8	Rozpakowanie i kontrola	6
1.9	Przechowywanie i wentylacja	6
2.	Montaż	6
2.1	Przygotowanie	6
2.1.1	Zestawienie elementów	7
2.1.2	Wypakowanie elementów	7
2.2	Składanie szafy wiszącej 19" szybko składanej	8
2.2.1	Przygotowanie pionowych szyn montażowych	8
2.2.2	Montaż pionowych szyn montażowych	10
2.2.3	Montaż górnej i dolnej pokrywy	11
2.2.4	Montaż konstrukcji drzwi frontowych	11
2.3	Montaż szafy na ścianie	12
2.4	Montaż drzwi bocznych	13
2.5	Montaż drzwi frontowych	13
3.	Montaż uziemienia	13
4.	Zakończenie montażu	13

Table of contents

1.	Important introductory recommendations and usage information of 19" fast assembly wall-mount cabinets	14
1.1	Introduction	14
1.2	Compliance with legal and regulatory provisions regarding safety and the environment	14
1.3	Packaging contents	14
1.4	General safety precautions	15
1.5	Guidelines for ESD security principles	15
1.6	Transport	15
1.7	Warranty	15
1.8	Unpacking and examination	15
1.9	Storage and ventilation	16
2.	Assembly	16
2.1	Preparations	16
2.1.1	Table of components	17
2.1.2	Unpacking components	17
2.2	19" Fast assembly cabinet installation steps	18
2.2.1	Vertical mounting rails preparation	18
2.2.2	Vertical mounting rails installation	20
2.2.3	Top and bottom cover installation	21
2.2.4	Front door frame installation	21
2.3	Cabinet wall installation	22
2.4	Side door installation	23
2.5	Front door installation	23
3.	Installation of the grounding	23
4.	Finished cabinet	23

Съдържание

1.	Важни въвеждащи препоръки и информация за употреба на бързо сглобяващи се 19-инчови шкафове за стена	24
1.1	Въведение	24
1.2	Съответствие със законовите и регулаторни разпоредби относно безопасността и околната среда	24
1.3	Съдържание на опаковката	24
1.4	Общи предпазни мерки	25
1.5	Насоки за принципите за сигурност на ЕСП	25
1.6	Транспорт	25
1.7	Гаранция	25
1.8	Разопаковане и разглеждане	25
1.9	Съхранение и вентилация	26
2.	Сглобяване	26
2.1	Подготовка	26
2.1.1	Таблица на компонентите	27
2.1.2	Разопаковане на компоненти	27
2.2	Стъпки за монтиране на 19" шкаф	28
2.2.1	Монтаж на вертикални монтажни релси	28
2.2.2	Монтаж на горния и долния капак	30
2.2.3	Монтаж на рамка на входната врата	31
2.2.4	Front door frame installation	31
2.3	Монтаж на стена	32
2.4	Монтаж на странична врата	33
2.5	Монтаж на входна врата	33
3.	Монтаж на заземяването	33
4.	Завършен шкаф	33

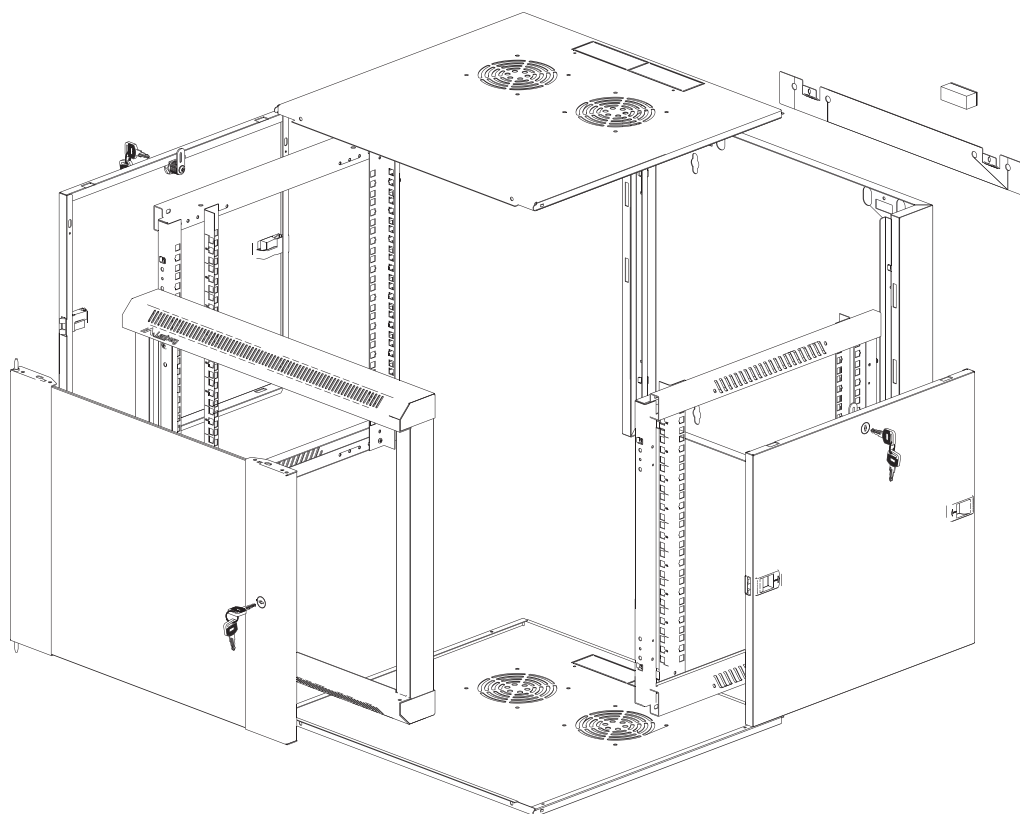

1. Ważne zalecenia wstępne i informacje dotyczące użytkowania szaf wiszących 19" szybko składanych

1.1 Wprowadzenie

ZACHOWAJ TĘ INSTRUKCJĘ - Niniejszy zbiór zaleceń, wytycznych, zasad bezpieczeństwa zastrzeżeń oraz instrukcji obsługi szaf wiszących 19" szybko składanych marki Lanberg, z wyszczególnieniem obsługiwanych poniższych modeli:

- WFFA-5404-10B
- WFFA-5404-10S
- WFFA-5604-10B
- WFFA-5604-10S
- WFFA-5406-10B
- WFFA-5406-10S
- WFFA-5606-10B
- WFFA-5606-10S
- WFFA-5409-10B
- WFFA-5409-10S
- WFFA-5609-10B
- WFFA-5609-10S
- WFFA-5412-10B
- WFFA-5412-10S
- WFFA-5612-10B
- WFFA-5612-10S
- WFFA-5415-10B
- WFFA-5415-10S
- WFFA-5615-10B
- WFFA-5615-10S
- WFFA-5418-10B
- WFFA-5418-10S
- WFFA-5618-10B
- WFFA-5618-10S

Zawiera również dane logistyczne, techniczne, instrukcje i przepisy, których należy przestrzegać oraz dostosować się do nich podczas transportu, montażu, użytkowania i ewentualnego serwisowania produktów. Pod żadnym pozorem nie należy korzystać z urządzenia przed uważnym przeczytaniem oraz pełnym dostosowaniem się do wszystkich informacji zawartych w instrukcji obsługi. Zachowaj tę instrukcję do jej wykorzystania w późniejszych celach. Wszelkie zdjęcia, rysunki zawarte w instrukcji mają charakter poglądowy. Informacje zawarte w niniejszej instrukcji obsługi zostały sprawdzone i są uważane za wystarczające. Dostawca nie ponosi odpowiedzialności za wszelkie nieścisłości, które mogą być zawarte w tym dokumencie, ani nie zobowiązuje się do uaktualniania lub zachowania bieżących informacji w tej instrukcji lub powiadamiania jej użytkowników bądź organizacji o jej aktualizacji. W szczególności właściciele marki Lanberg nie ponoszą odpowiedzialność za jakikolwiek sprzęt, oprogramowanie lub dane przechowywane lub używane wraz z produktem, w tym koszty naprawy, wymiany, integracja, instalacja lub odzyskiwanie sprzętu, oprogramowania lub danych w przypadku niewłaściwego użycia produktu lub jego elementów.

Właściciele marki Lanberg zastrzegają sobie prawo do wprowadzania zmian w niniejszej instrukcji w dowolnym czasie i bez uprzedzenia. Produkty o których mowa w niniejszej instrukcji, w tym dokumentacja, są własnością właścicieli marki Lanberg i ich licencjodawców. Jakiegokolwiek użycie lub reprodukcja tych produktów, włącznie z dokumentacją jest zabroniona, z wyjątkiem wyraźnego zezwolenia na odpowiednich warunkach licencji.

UWAGA: W celu uzyskania najbardziej aktualnej wersji tej instrukcji, prosimy odwiedzić naszą witrynę internetową pod adresem www.lanberg.pl.

1.2 Zgodność z przepisami prawnymi i regulacjami dotyczącymi bezpieczeństwa i środowiska

Ten produkt jest zgodny z przepisami Unii Europejskiej (UE) dotyczącymi bezpieczeństwa i środowiska.

Wymienione w poniższej instrukcji wyroby zostały dopuszczone do obrotu na terenie UE uzyskując deklarację zgodności Unii Europejskiej, która zawiera deklarację z zasadniczymi wymaganiami oraz innymi stosownymi postanowieniami poniższych dyrektyw oraz, że zastosowano niżej wymienione normy zharmonizowane.

Dyrektywa: RoHS 2011/65/UE + 2015/863/UE

Normy zharmonizowane: IEC 62321-4:2013 + A1:2017; IEC 62321-5:2013; IEC 62321-6:2015; IEC 62321-7-1:2015; IEC 62321-7-2:2017; IEC 62321-8:2017;



Wraz z rozwojem produktów i aktualizacjami przepisów dotyczącymi CE, deklaracja może ulegać zmianie. Najnowsza deklaracja zgodności (CE) znajduje się na stronie: www.lanberg.pl.

UWAGA: Użycie symbolu WEEE (przekreślony kosz) oznacza, że niniejsze wyroby nie mogą być traktowane jako odpad domowy. Prawidłowa utylizacja zużytego sprzętu pozwala uniknąć zagrożeń dla zdrowia ludzi i środowiska naturalnego, wynikających z możliwej obecności w sprzęcie niebezpiecznych substancji, mieszanin oraz części składowych, a także niewłaściwego składowania i przetwarzania takiego sprzętu. Zbiórka selektywna pozwala także na odzyskiwanie materiałów i komponentów, z których wyprodukowane było urządzenie. W celu uzyskania szczegółowych informacji dotyczących recyklingu niniejszych produktów należy skontaktować się z punktem sprzedaży detalicznej, w którym dokonano zakupu, lub organem władzy lokalnej.

1.3 Zawartość opakowania

W opakowaniu transportowym powinny być dostarczone następujące przedmioty:

- (1x) Rama frontowa z zamkniętymi przeszklonymi drzwiami. Oba elementy wyposażone w bolce uziemiające.
- (2x) Pokrywa z wyłamywanym przepustem kablowym oraz 2 otworami po środku na wentylatory 12x12 cm.
- Akcesoria do montażu w woreczku strunowym: (8x @ < 21 U; 12x @ >= 21 U) śrub krzyżakowych M6*12; (12x) śrub krzyżakowych M5*10 samogwintujących; (10x @ < 13 U; 20x @ >= 13 U) śrub krzyżakowych M6*12 z koszyczkami M6; (1x) poziomicą z magnesem; (3x) brelok z podwójnymi kluczami.
- (1x) Papierowa instrukcja; (1x) listwa do montażu ściennego
- (2x) Rama boczna szafy z zamocowanymi drzwiami, wyposażona w 2 zaczepy (za wyjątkiem 4U) oraz bolec uziemiający.
- (1x) Tylne konstrukcja szafy.
- (4x) Ponumerowane pionowe szyny montażowe do montażu urządzeń w standardzie RACK.

1.4 Ogólne wytyczne dotyczące bezpieczeństwa i środków ostrożności

- Bez względu na to należy przestrzegać specyfikacji urządzenia przy posługiwaniu się nim oraz przy podłączaniu go do jakichkolwiek wyrobów zewnętrznych. Należy również tak samo przestrzegać specyfikacji tych wyrobów zewnętrznych, do których niniejsze urządzenie ma zostać podłączone.
- Nie wolno używać produktu do pracy poza znamionowymi wartościami podanymi w jego specyfikacji. Jakiegokolwiek uszkodzenia spowodowane przez odstępstwo od tych wartości w trakcie posługiwania się urządzeniem nie podlegają gwarancji.
- Wszelka instalacja, połączenia, okablowania oraz obwody w których będzie użytkowany produkt muszą być wykonane w sposób zgodny z lokalnie obowiązującymi przepisami dotyczącymi elektryczności oraz w taki sposób, aby wyeliminować ryzyko nadepnięcia lub potknięcia się o nie. Używaj kabli zasilających tylko z certyfikatem VDE oraz CE przy ich podłączaniu do urządzenia. Konieczne jest stosowanie tych samych procedur wymienionych w tym punkcie przy podłączaniu okablowania do wyrobu lub jego samego do elementów zewnętrznych.
- W przypadku zewnętrznych urządzeń podłączanych do niniejszego wyrobu należy kategorię przestrzegać instrukcji obsługi dostarczonych przez ich producenta.
- W celu zapewnienia bezpieczeństwa oraz zgodności, należy używać wyłącznie komponentów zgodnych z specyfikacją lub częściami zalecanymi przez producenta.
- Podczas trwania gwarancji zabrania się wymiany jakiegokolwiek elementu produktu przez jego użytkowników. Serwisowanie powierzaj tylko i wyłącznie wykwalifikowanemu personelowi technicznemu, takiemu jak np. serwis producenta lub autoryzowanego importera.
- W przypadku konieczności wymogu serwisowania urządzenia, powinno się ono odbywać lub być nadzorowane przez osobę posiadającą odpowiednie kwalifikacje do pracy z nim oraz wiedzę dotyczącą zachowania właściwych środków ostrożności. Wszystko to zgodnie i w myśl lokalnie obowiązujących przepisów.
- W przypadku konieczności wymogu serwisowania urządzenia lub innych czynności, które wymagać będą pracy wewnątrz urządzenia lub kontaktu z elementami, które mogą być pod potencjalnym napięciem, należy przed dokonaniem tych czynności przestrzegać następujących zasad bezpieczeństwa: zdjąć wszelkie bransoletki, naszyjniki, pierścionki, zegarki lub inne metalowe przedmioty z rąk oraz szyi oraz używać narzędzi z izolowanymi uchwytami.
- Zawsze przed przystąpieniem do serwisowania urządzenia powinna znajdować się w pobliżu osoba, która zareagowałaby oraz podjęła odpowiednie czynności w celu pomocy osobie serwisującej w razie wypadku. Osoba serwisująca powinna zawsze umyć ręce po zakończeniu pracy z urządzeniem.
- **NIGDY** nie dopuszczaj do sytuacji, w której mogłyby wystąpić jakiegokolwiek iskry lub płomienie w pobliżu urządzenia. Wystąpienie takiej sytuacji może mieć bardzo negatywne konsekwencje w stosunku do osób oraz rzeczy znajdujących się w pobliżu.
- W przypadku pożaru natychmiastowo i (możliwie) bez zbędnej zwłoki odłącz dopływ zasilania sieciowego oraz zawiadom straż pożarną o zaistniałej sytuacji, dzwoniąc pod numer straży obowiązujący w kraju, w którym przebywasz.
- Produkt przeznaczony jest do użytku wewnętrznego. Nie należy jakkolwiek przebudowywać i/lub modyfikować samego produktu i/lub jego składowych.
- Do urządzenia pod żadnym pozorem nie wolno wprowadzać wyrobów, które nie są przeznaczone do tego celu.
- Producent i dystrybutor nie odpowiadają za jakiegokolwiek szkody powstałe w wyniku niewłaściwego użytkowania i niewłaściwego postępowania z wyrobem (niezgodnego z niniejszą instrukcją).
- Przed podjęciem czynności związanych z zamocowaniem lub odłączeniem urządzenia, podpięciem lub odłączeniem kabli do niego, w szafie wiszącej 19" szybko składanej, najpierw podłącz jego wszystkie elementy do zweryfikowanego i sprawnie działającego uziemienia.
- Upewnij się, że wszystkie elementy przymocowane od nowości w szafie wiszącej 19" szybko składanej, jak i sprzęty zamocowane przez użytkownika są prawidłowo przykręcone lub odkręcone gdy wykonywany jest demontaż. Niedopuszczalna jest sytuacja, w której jakiegokolwiek elementy produktu lub stanowiące jego spójność nie są odpowiednio zamocowane / zastosowane lub stwarzają zagrożenie przez błędną ich izolację od pozostałych, funkcjonujących elementów, które w zetknięciu spowodowałyby zagrożenie.

1.5 Wytyczne dotyczące zasad bezpieczeństwa ESD

W celu zapobiegania uszkodzeniom wyrobu, systemu lub podzespołów elektrycznych przez wyładowanie elektrostatyczne (ESD), ważne jest, aby podczas pracy z nimi odpowiednio przygotować się oraz ostrożnie je obsługiwać. Następujące środki są ogólnie wystarczające, aby chronić wyrób przed wystąpieniem ESD:

- Nie używaj metalowych pasków na rękach, aby zapobiec wyładowaniom statycznym.
- Dotknij najpierw uziemionego, metalowego przedmiotu przed przystąpieniem do pracy.
- Podczas obsługi urządzeń elektrycznych należy unikać kontaktu z pinami, wtyczkami i jakimikolwiek przekaźnikami energii.
- Podczas przemieszczania elementów elektronicznych zaleca się chwytywanie tylko za ich (odizolowane) krawędzie, gdzie nie występuje jakikolwiek przepływ prądu. Nie dotykaj podzespołów, układów scalonych, modułów pamięci, styków etc.
- Wszelkie elektroniczne urządzenia włóż z powrotem do antystatycznych toreb (o ile to możliwe) gdy nie są one używane.

1.6 Transport

Podczas transportu należy przechowywać produkt tylko i wyłącznie w oryginalnym opakowaniu w celu ochrony przed wstrząsami oraz uderzeniami. Nie należy wyrzucać opakowania do śmieci. W przypadku wysyłki produktu na gwarancję, kategorię należy użyć oryginalnego kartonu.

1.7 Gwarancja

Gwarancja nie przysługuje w przypadku wystąpienia awarii i wad wynikających z niewłaściwego użytkowania i postępowania z urządzeniem (niezgodnego z niniejszą instrukcją). Uszkodzenia mechaniczne są podstawą do odrzucenia reklamacji. W celu złożenia gwarancji lub rękojmi, skontaktuj się z swoim sprzedawcą.



1.8 Rozpakowanie i kontrola

Ostrożnie rozpakuj produkt z kartonu transportowego. Sprawdź czy elementy wymienione w pkt. 1.3 znajdują się w opakowaniu. W przypadku braku lub uszkodzenia jednego z elementów wymienionych w pkt. 1.3, należy w miarę możliwości spisać protokół rozbieżności / braków oraz niezwłocznie powiadomić sprzedawcę oraz przewoźnika o wystąpieniu takiej sytuacji w tym samym dniu co data dostawy.

1.9 Przechowywanie i wentylacja

- Produkt powinien być instalowany tylko w lokalizacji z ograniczonym dostępem (wydzielone pomieszczenia na sprzęt etc.).
- Nie należy instalować i przechowywać go w miejscach, w których obecna jest stojąca albo bieżąca woda, wilgotność lub jakiegokolwiek inne płynne substancje.
- Należy pamiętać, aby unikać wystawiania urządzenia na bezpośrednie działanie promieni słonecznych.
- Umieść urządzenie na stabilnej, suchej powierzchni w dobrze wentylowanym miejscu. Pozostaw co najmniej 100 mm wolnej przestrzeni wokół niego, aby zapewnić odpowiednią wentylację.
- Urządzenie przeznaczone jest do pracy tylko i wyłącznie w kontrolowanym środowisku (kontrolowana temperatura oraz wilgotność otoczenia zgodnie z informacjami zawartymi w specyfikacji, praca wewnątrz budynku, bez zanieczyszczeń przewodzących [zapylenia, palnych gazów, substancji powodujących korozje etc.]).

2. Montaż

i Należy ściśle przestrzegać zaleceń zawartych w tej instrukcji.

2.1 Przygotowanie

Przygotuj odpowiednią ilość miejsca na podłożu na którym odbędzie się montaż. Ostrożnie wyjmij wszystkie elementy z kartonu transportowego - najlepiej w sposób jaki przedstawiono poniżej. Dalsze instrukcje montażu będą opierać się o zawarty schemat.

Przygotuj również (własne) 4 kołki rozporowe oraz 4 śruby dopasowane nośnością do zakładanej całościowej wagi szafy oraz średnicą do otworów listwy do montażu ściennego, która wynosi: 4 – Ø 10.

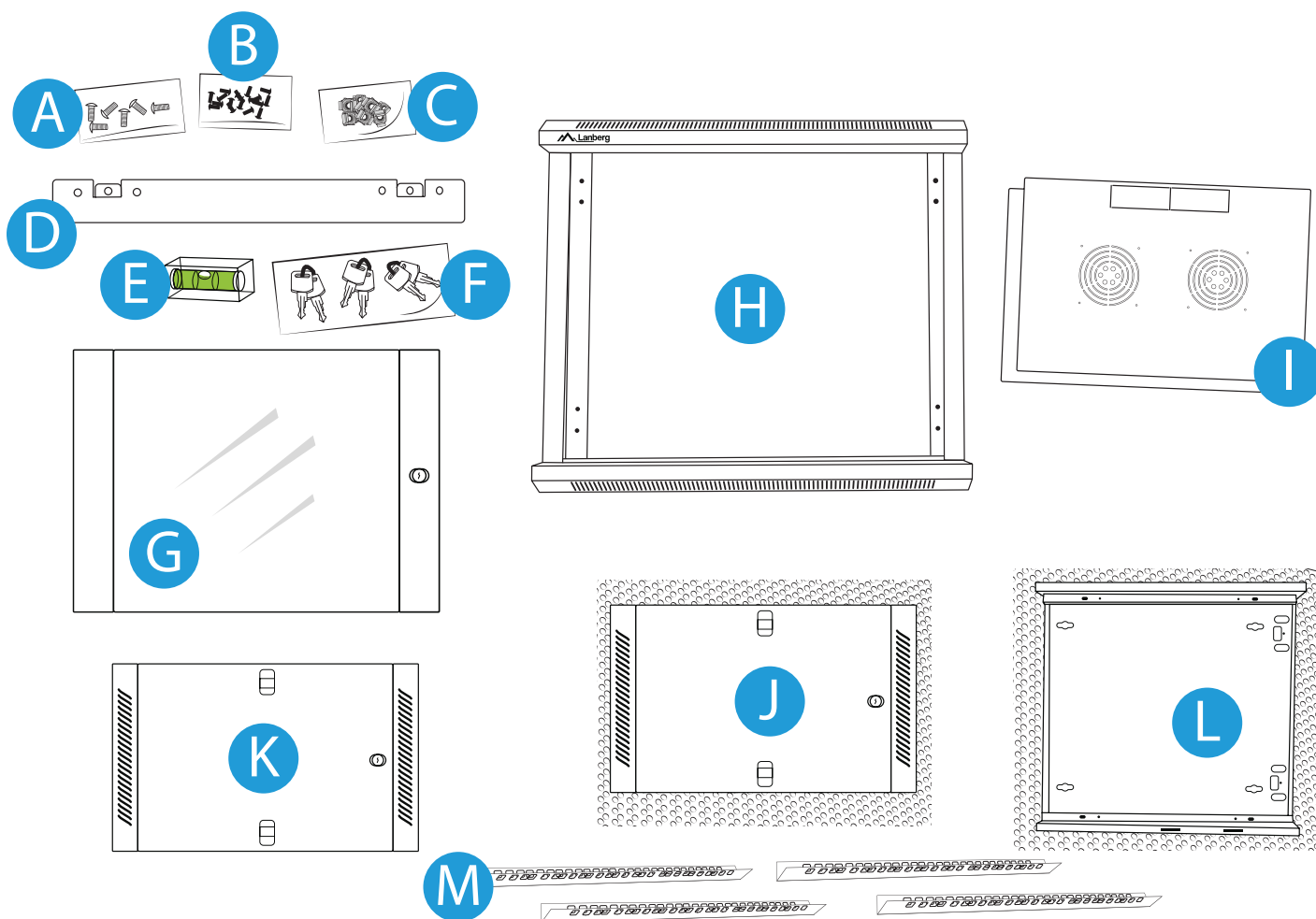

2.1.1. Zestawienie elementów

Komponent	Liczba		Oznaczenie
	< 21 U: 8x	>= 21 U: 12x	
Śruba krzyżakowa M6*12	< 21 U: 8x	>= 21 U: 12x	A
Śruba krzyżakowa samogwintująca M5*10		12x	B
Śruba krzyżakowa M6*12 z koszykami M6	< 13 U: 10x	>= 13 U: 20x	C
Listwa do montażu ściennego		1x	D
Poziomica z magnesem		1x	E
Brelok z podwójnymi kluczami		3x	F
Przeszkłone drzwi wyposażone w bolec uziemiający i zamocowany zamek montowane w ramie frontowej		1x	G
Rama frontowa wyposażona w bolce uziemiające		1x	H
Pokrywa z wylamywanym przepustem kablowym oraz 2 otworami po środku na wentylatory 12x12 cm		2x	I
Pierwsza rama boczna szafy z zamocowanymi drzwiami wyposażonymi w 2 zaczepy (za wyjątkiem 4U) oraz bolec uziemiający		1x	J
Druga rama boczna szafy z zamocowanymi drzwiami wyposażonymi w 2 zaczepy (za wyjątkiem 4U) oraz bolec uziemiający		1x	K
Tylna konstrukcja szafy		1x	L
Ponumerowane pionowe szyny montażowe		4x	M

2.1.2. Wypakowanie elementów

1. Ramę frontową [H] (w której umieszczona jest sufitowa i podłogowa pokrywa oraz akcesoria) połóż na środku drzwi do podłoża.
2. Woreczek strunowy w którym znajdują się wszystkie akcesoria połóż po lewej stronie. Wyciągnij z niego klucze [F].
3. Obróć ramę frontową [H] tak, aby drzwi były skierowane w Twoją stronę. Następnie otwórz zamek. Połóż obie pokrywy [I] po prawej stronie.

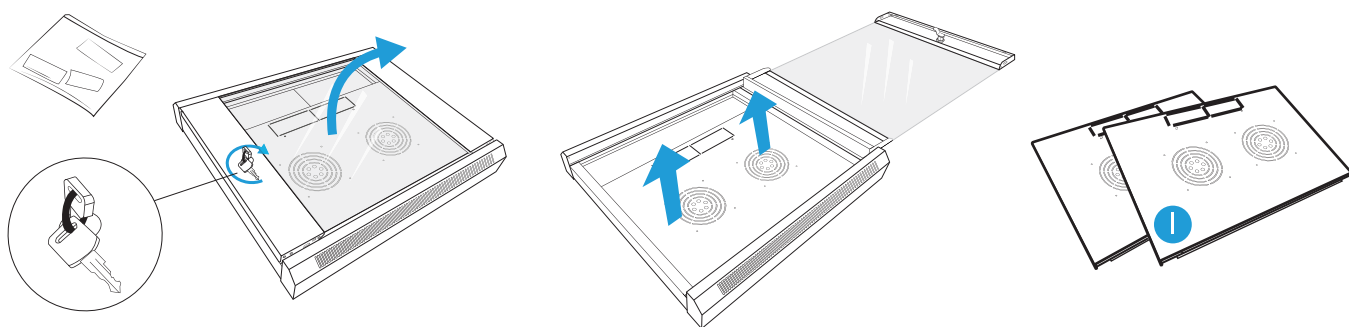
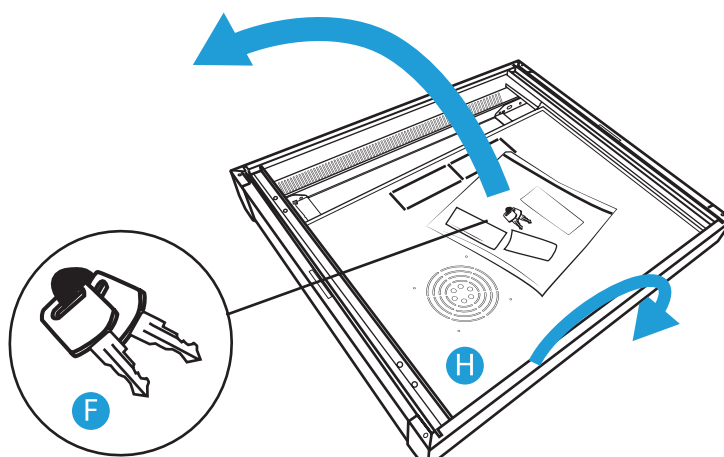

4. Wyjmij przeszkłone drzwi [G] z ramy frontowej [H] naciskając równocześnie do środka 2 zawiasy (w kształcie litery L). Element połóż na środku po lewej stronie (pod akcesoriami).

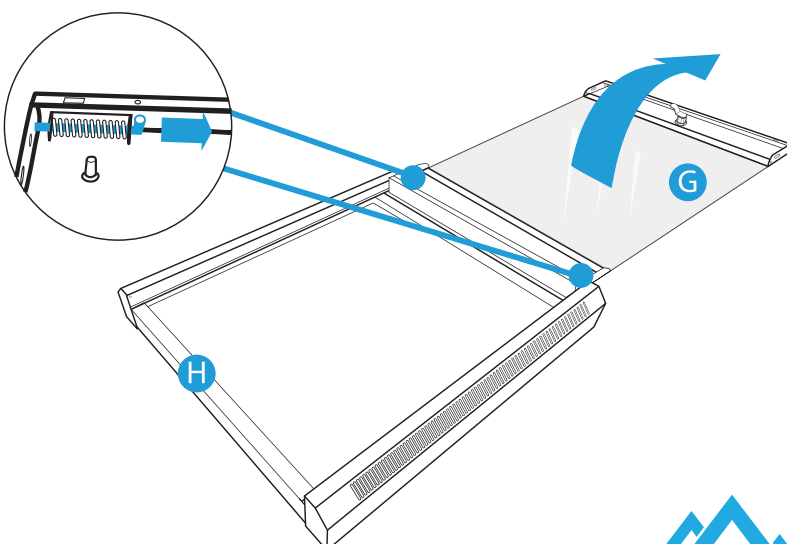

- Wyjmij z folii bąbelkowej pierwszą ramę boczną **[J]**. Następnie połóż folię na dole po środku, a na niej umieść ramę, skierowaną drzwiami w Twoją stronę, zamkiem po prawej.
- Wyjmij z folii bąbelkowej drugą ramę boczną **[K]**. Połóż ten element analogicznie po lewej stronie. Następnie rozłóż po nim folię po prawej stronie.
- Umieść tylną konstrukcję **[L]** na rozłożonej folii bąbelkowej (z podpunktu 6), otworami do listwy do montażu ściennego po prawej stronie.
- Wyjmij 4 pionowe szyny montażowe **[M]** i połóż pod spodem pierwszej ramy bocznej **[J]**.

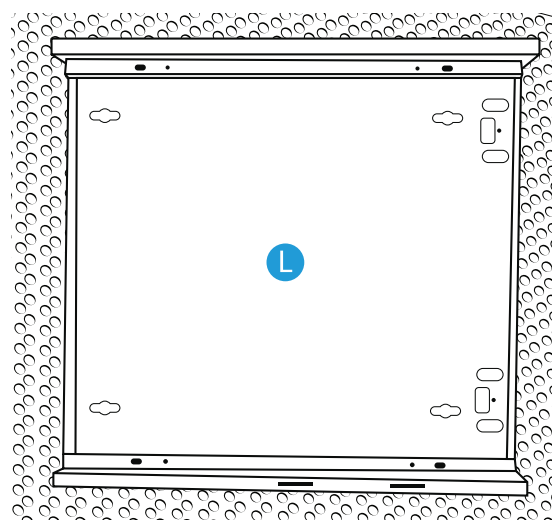
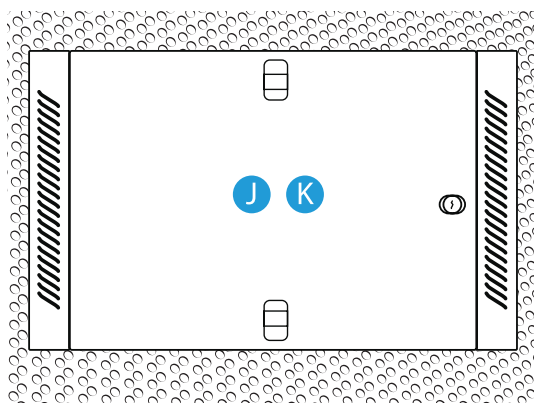

2.2 Składanie szafy wiszącej 19" szybko składanej

2.2.1. Montaż pionowych szyn montażowych

- Wykorzystując klucze **[F]** otwórz zamek drzwi **pierwszej** ramy bocznej **[J]**. Wyjmij je i połóż obok. Ich ponowny montaż przebiegnie na końcowym etapie składania szafy.
- Obróć boczną ramę tak, aby otwory wylotowe były skierowane ku podłozu.

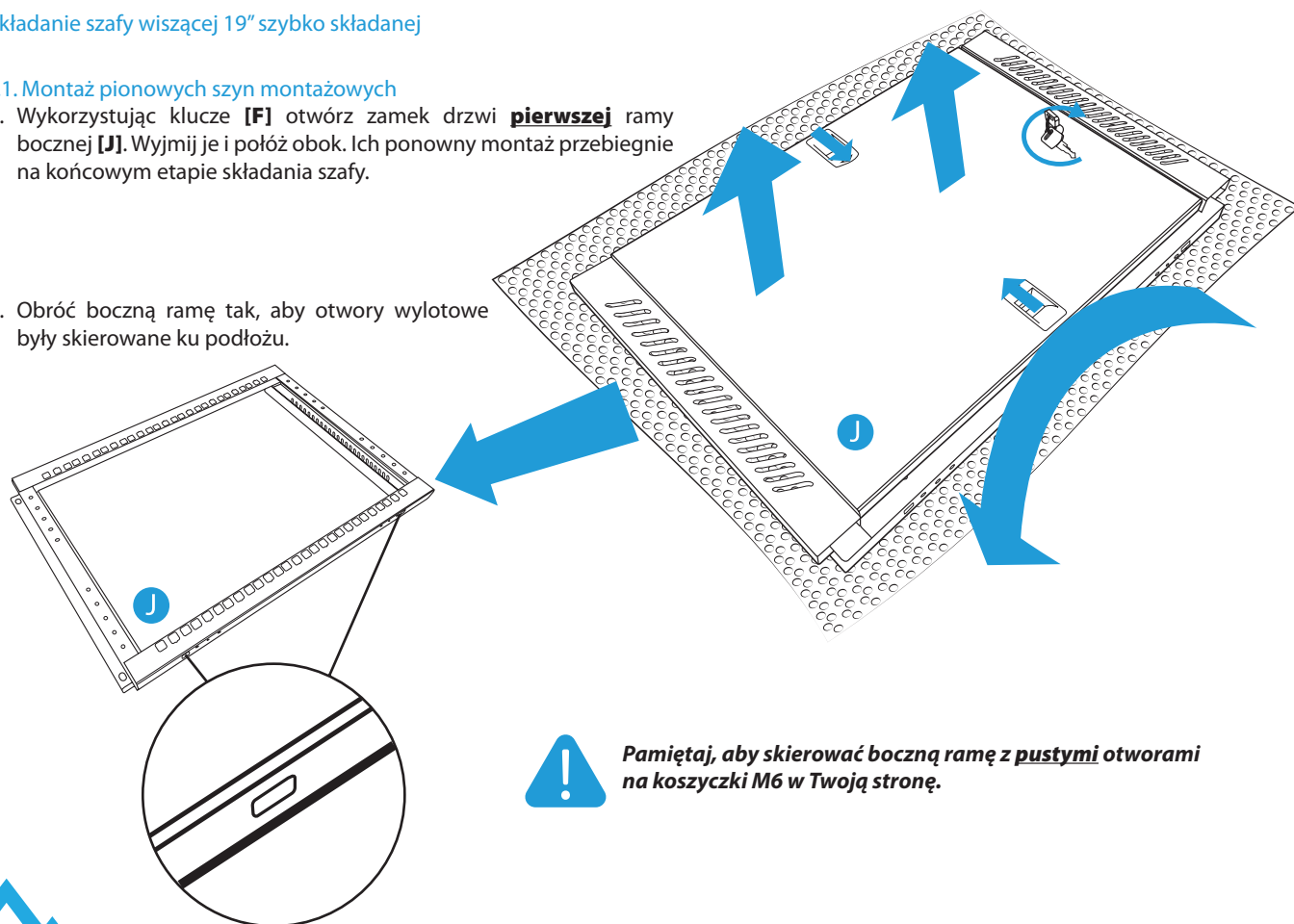

Pamiętaj, aby skierować boczną ramę z pustymi otworami na koszyczki M6 w Twoją stronę.

- Użyj 2 ponumerowanych pionowych szyn montażowych [M]. Wybierz miejsce po lewej i prawej stronie okrągłych otworów na ramie bocznej.

Odległość między środkami małych otworów znajdujących się na ramach bocznych [J + K] wynosi 20 mm
Maksymalny dystans (głębokość robocza) między przednimi i tylnymi pionowymi szynami montażowymi (z uwzględnieniem ich grubości) wynosi:
 I) Dla szaf wiszących o całkowitej długości 450 mm: 261 mm.
 II) Dla szaf wiszących o całkowitej długości 600 mm: 411 mm.

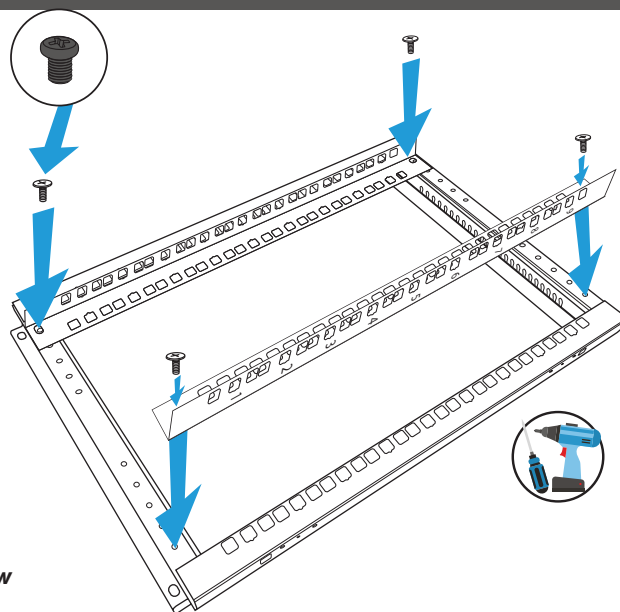

- Użyj łącznie 4 śrub krzyżakowych samogwintujących M5*10 [B], aby zamocować pionowe szyny montażowe do ramy bocznej - po 2 na każdy koniec szyny.

Pamiętaj, aby umieścić pionowe szyny montażowe tak, aby:

I) Numeracją były skierowane prostopadle do kwadratowych otworów znajdujących się wzdłuż ramy bocznej.

II) Numeracja była rosnąca od lewej do prawej (spoglądając na przedstawione rysunki).

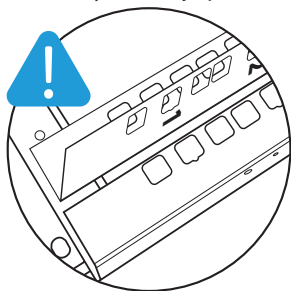

- Odlóż na bok tę konstrukcję, a następnie przelóż **drugą** na miejsce montowania poprzedniej.

- Wykorzystując klucze [F] otwórz zamek drzwi drugiej ramy bocznej [K]. Wyjmij je i połóż na poprzednich. Ich ponowny montaż przebiegnie na końcowym etapie składania szafy.

- Obróć boczną ramę tak, aby otwory wylotowe były skierowane ku podłozu.

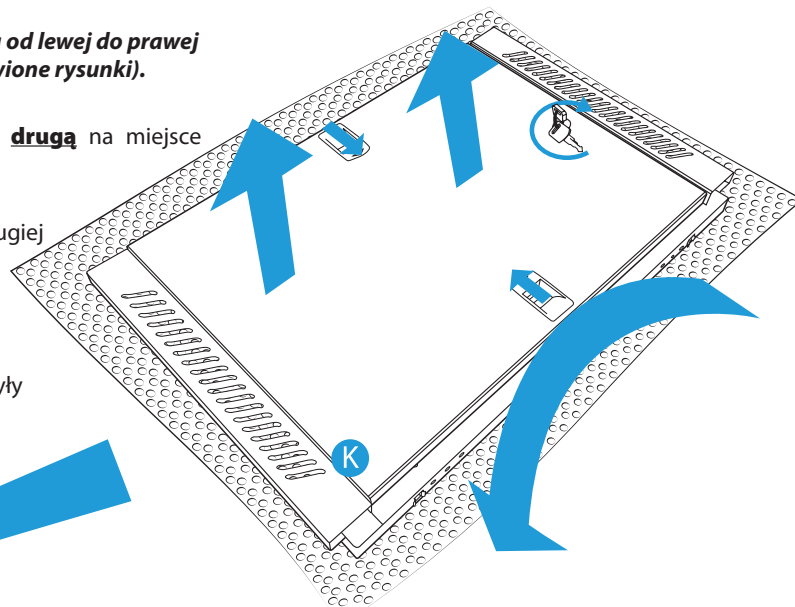

Pamiętaj, aby skierować boczną ramę z wpiętymi koszykami M6 w Twoją stronę.

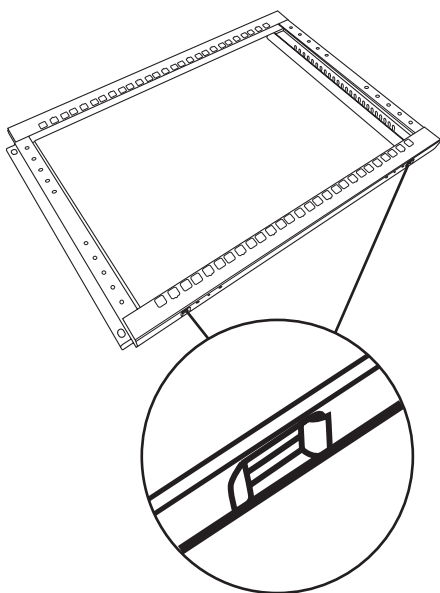

- Użyj 2 kolejnych ponumerowanych pionowych szyn montażowych [M]. Wybierz dokładnie to samo miejsce (które wybrano poprzednio) po lewej i prawej stronie okrągłych otworów na ramie bocznej.

- Użyj łącznie 4 śrub krzyżakowych samogwintujących M5*10 [B], aby zamocować pionowe szyny montażowe do ramy bocznej - po 2 na każdy koniec szyny.

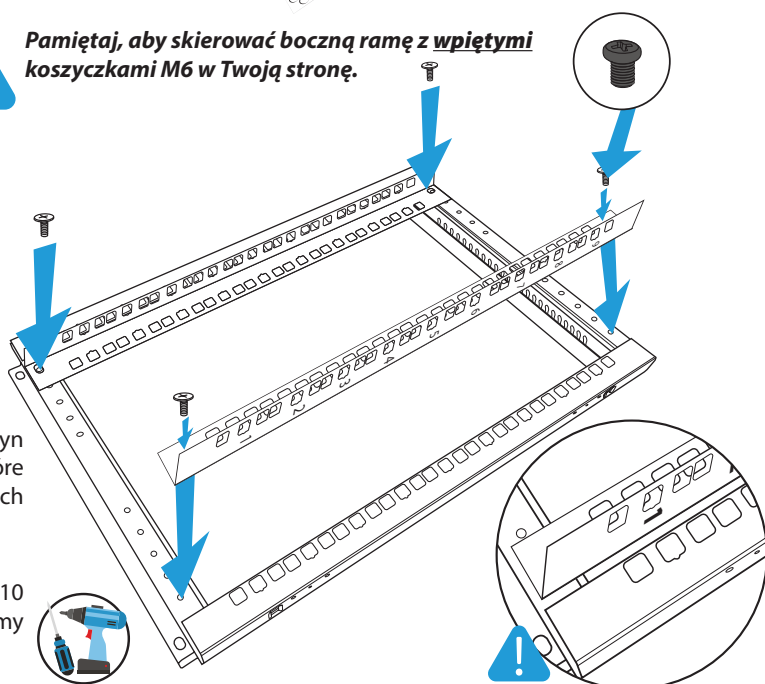



W trakcie przykręcania pamiętaj, aby spasować ze sobą boki elementów. W przeciwnym razie odstępstwa mogą później utrudniać dalszy montaż.

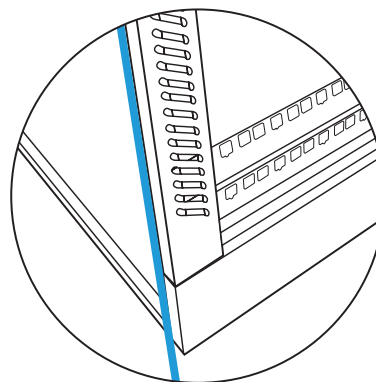

1. Dopasuj **drugą** ramę boczną [K] do bliższego boku tylnej konstrukcji szafy [L].



Uzyskaj 100% pewności, że montaż przebiega prawidłowo. Pamiętaj, aby umieścić ramę boczną tak, aby:

I) Wpięte koszyczki M6 znajdowały się na górze.

II) Numeracja pionowych szyn przebiegała rosnąco od lewej do prawej. Punktem odniesienia będą otwory do montażu ściennego tylnej konstrukcji szafy. Najwyższa numeracja „U” na pionowych szynach montażowych musi znajdować się nad tymi otworami.

2. Zamontuj ramę boczną za pomocą 2 (< 21 U) lub 3 (>= 21 U) śrub krzyżakowych M6*12 [A], przykręcając je z góry na dół.
3. Obróć o 180 stopni montowaną szafę.
4. Dopasuj **pierwszą** ramę boczną [J] do drugiego boku tylnej konstrukcji szafy [L].

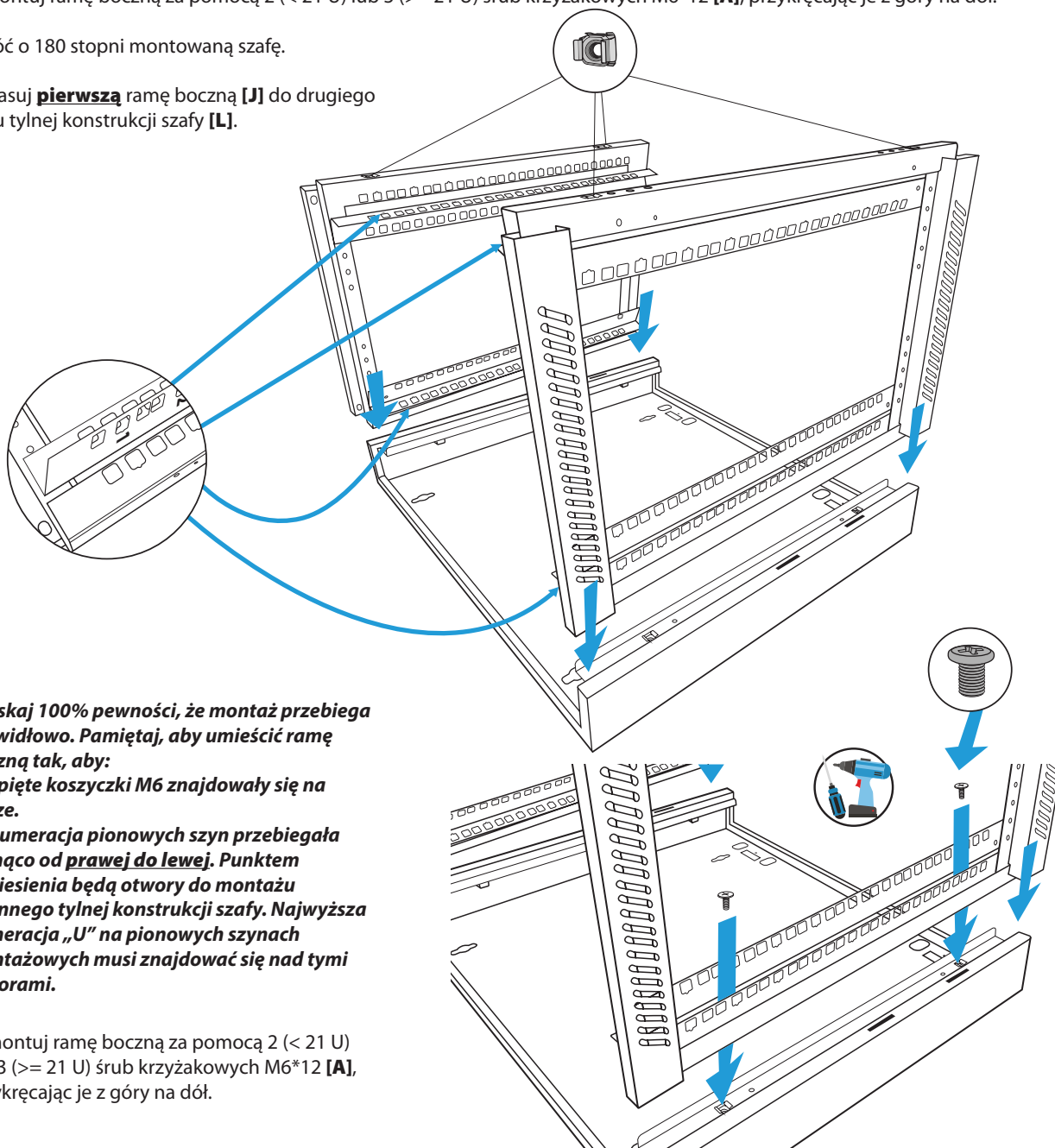

Uzyskaj 100% pewności, że montaż przebiega prawidłowo. Pamiętaj, aby umieścić ramę boczną tak, aby:

I) Wpięte koszyczki M6 znajdowały się na górze.

II) Numeracja pionowych szyn przebiegała rosnąco od prawej do lewej. Punktem odniesienia będą otwory do montażu ściennego tylnej konstrukcji szafy. Najwyższa numeracja „U” na pionowych szynach montażowych musi znajdować się nad tymi otworami.

5. Zamontuj ramę boczną za pomocą 2 (< 21 U) lub 3 (>= 21 U) śrub krzyżakowych M6*12 [A], przykręcając je z góry na dół.

2.2.3. Montaż górnej i dolnej pokryw

1. Wyjmij obie pokrywy [I] z folii bąbelkowej. Następnie włóż je na obu końcówkach konstrukcji szafy [L] tak, aby wylamywany przepust kablowy znajdował się na dole.

! Pamiętaj, aby zaczepty znajdujące się na górnych krańcach lewej i prawej strony pokryw wprowadzić do otworów znajdujących się na górnych ramach bocznych [J + K]. Dzięki temu, pokrywy zostaną unieruchomione.

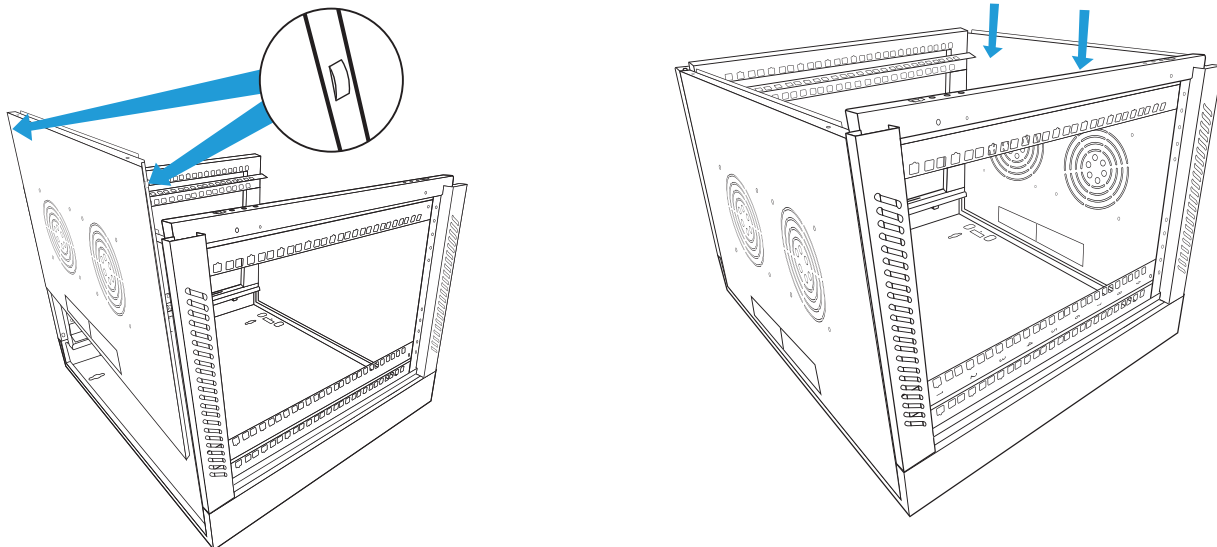

2.2.4. Montaż konstrukcji drzwi frontowych

1. Dopasuj ramę frontową [H] na wierzchniej stronie szafy do ram bocznych [J + K].

! Uzyskaj 100% pewności, że montaż przebiega prawidłowo. Pamiętaj, aby umieścić ramę frontową tak, aby:
I) Logo marki znajdowało się nad najwyższą numeracją na pionowych szynach montażowych.
II) Logo marki znajdowało się nad otworami do montażu ściennego tylnej konstrukcji szafy.

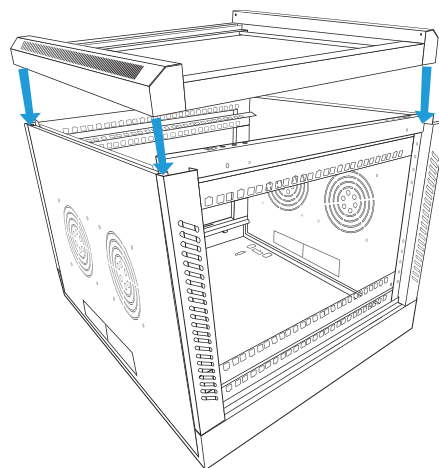

2. Zamontuj ramę frontową za pomocą 4 (< 21 U) lub 6 (>= 21 U) śrub krzyżakowych M6*12 [A], przykręcając je z góry na dół.

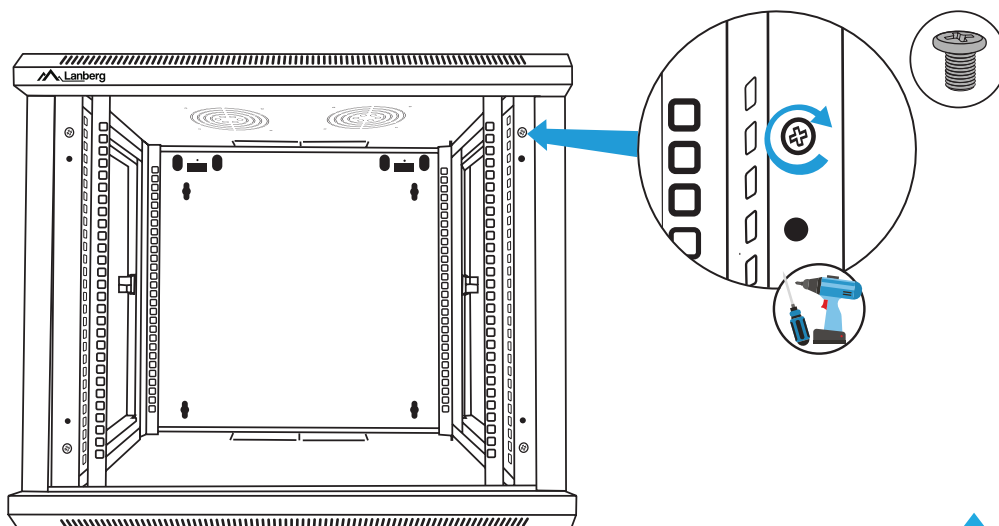

2.3 Montaż szafy na ścianie



Pamiętaj, aby zamocować szafę tylko na równej powierzchni.

1. Przygotuj (własne) 4 kołki rozporowe oraz 4 śruby dopasowane nośnością do zakładanej całościowej wagi szafy oraz średnicą do otworów listwy do montażu ściennego, która wynosi: 4 – Ø 10. Odległość między środkami większych otworów znajdujących się na listwie na daną stronę wynosi 70 mm, a między środkami większych otworów znajdujących się na krańcach listwy (lewy i prawy) wynosi 440 mm.



Najlepsze efekty uzyskasz kładąc poziomicę na środku listwy względem jej poziomu i na górnej krawędzi względem jej pionu.

2. Dopasuj listwę do montażu ściennego **[D]** do powierzchni ściany. W tym celu umieść poziomicę z magnesem **[E]**, aby wyrównać poziom.
3. Obrysuj 4 krawędzie otworów listwy (bez uwzględniania tych na zaczepach).
4. Nawierć 4 otwory w miejsca obrysów, a następnie wprowadź kołki rozporowe.
5. Ponownie dopasuj listwę tak, aby między jej 2 zaczepami (w kształcie litery „L”) a ścianą było miejsce na powieszenie szafy.
6. Wkręć 4 śruby w kołki rozporowe. Najpierw w 2 zewnętrzne otwory (po 1 na bok), a następnie w 2 wewnętrzne.
7. Powieś złożoną szafę zaczepiając jej 2 otwory umieszczone na górze tylnej konstrukcji szafy **[L]** o 2 zaczepy listwy.

8. Za pomocą 2 śrub krzyżakowych samogwintujących M5*10 **[B]** przytwierdź tylną konstrukcję szafy z 2 zaczepami znajdującymi się na listwie do montażu ściennego.

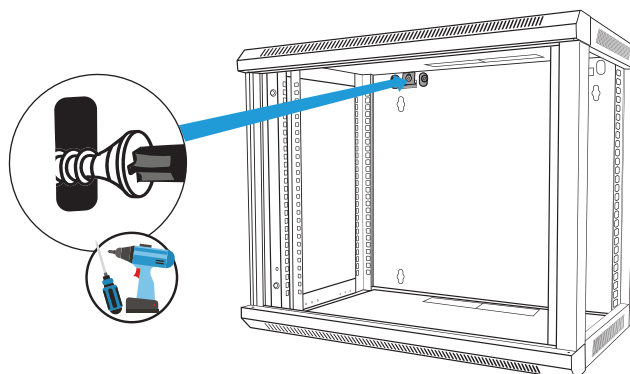
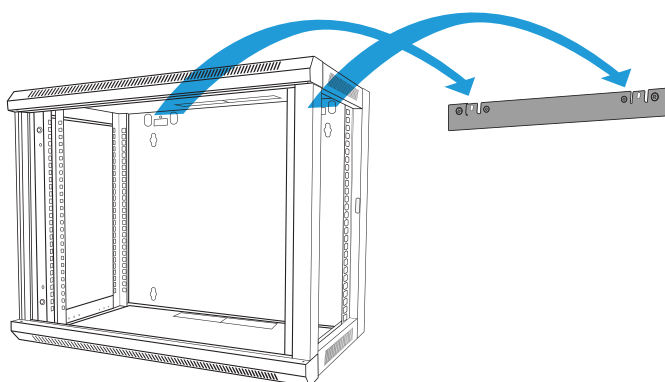
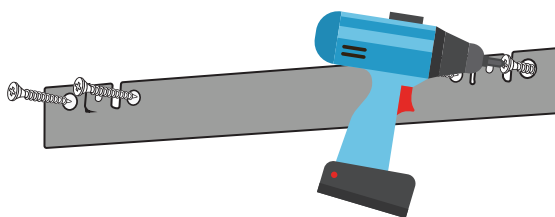
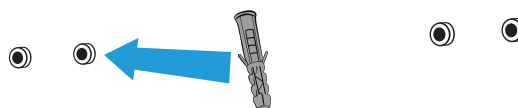
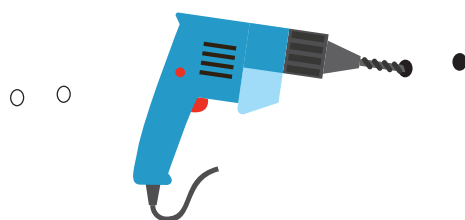
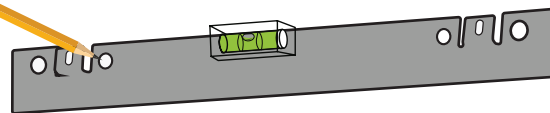
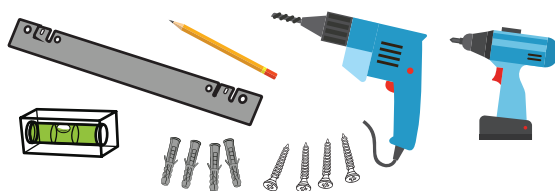

2.4 Montaż drzwi bocznych

1. Drzwi boczne, które należało na wcześniejszym etapie montażu wyjąć, z powrotem zamontuj do ram bocznych **[J + K]** naciskając równocześnie do środka 2 zaczepy, a w momencie gdy znajdą się na równi z otworami ram zwolnij nacisk.
2. Wykorzystując klucze **[F]** zamknij drzwi ram bocznych.

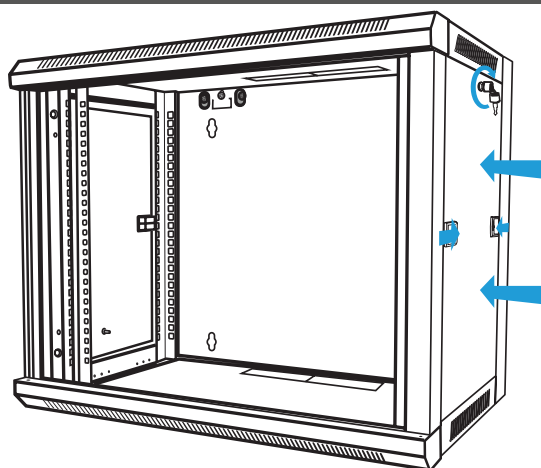

2.5 Montaż drzwi frontowych

1. Przeszkłone drzwi **[G]**, które należało na wcześniejszym etapie montażu wyjąć, z powrotem zamontuj do ramy frontowej **[H]** naciskając równocześnie do środka 2 zawiasy (w kształcie litery L), a w momencie gdy znajdą się na równi z otworami ram zwolnij nacisk.
2. Wykorzystując klucze **[F]** zamknij drzwi ramy frontowej.

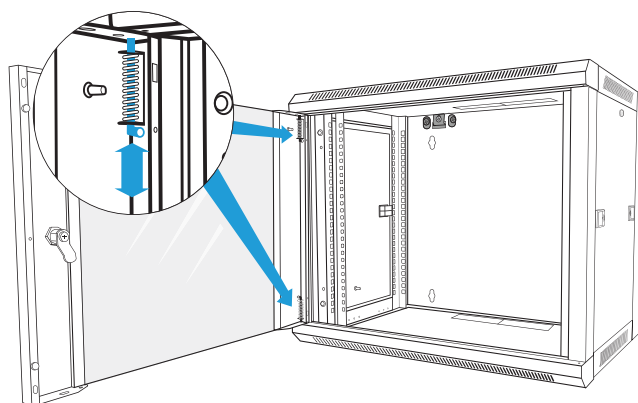

3. Montaż uziemienia

W szafie umieszczono 4 bolce uziemiające o średnicy 6 mm

- 1x na drzwiach przednich **[G]**.
- 1x na ramie frontowej **[H]**.
- 2x na ramach bocznych **[J + K]**.

W celu połączenia bolców między sobą wewnątrz szafy oraz głównego bolca uziemiającego (znajdującego się na tylnej konstrukcji) z przyłączem wyrównawczym należy zakupić osobno kable o odpowiedniej długości, gdzie ich AWG powinno wynosić 14, a żyły powinny być wykonane tylko z czystej miedzi (100% CU).

4. Zakończenie montażu

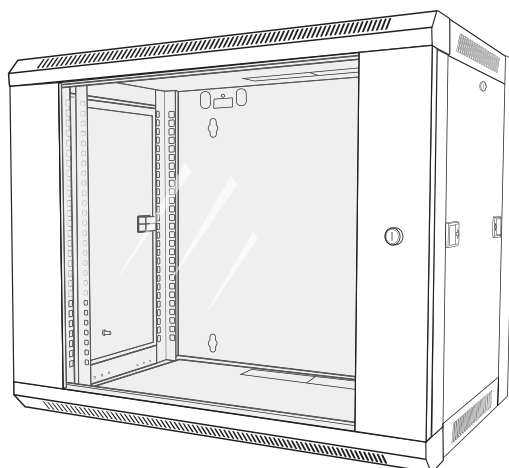

1. Important introductory recommendations and usage information of 19" fast assembly wall-mount cabinets

1.1 Introduction

PLEASE SAVE THIS MANUAL - it contains a set of recommendations, guidelines, safety rules, restrictions and operating instructions of Lanberg's 19" fast assembly wall-mount cabinets, detailing the models supported below:

- WFFA-5404-10B
- WFFA-5404-10S
- WFFA-5604-10B
- WFFA-5604-10S
- WFFA-5406-10B
- WFFA-5406-10S
- WFFA-5606-10B
- WFFA-5606-10S
- WFFA-5409-10B
- WFFA-5409-10S
- WFFA-5609-10B
- WFFA-5609-10S
- WFFA-5412-10B
- WFFA-5412-10S
- WFFA-5612-10B
- WFFA-5612-10S
- WFFA-5415-10B
- WFFA-5415-10S
- WFFA-5615-10B
- WFFA-5615-10S
- WFFA-5418-10B
- WFFA-5418-10S
- WFFA-5618-10B
- WFFA-5618-10S

Manual also contains logistic and technical data, instructions and regulations that must be observed and complied with during transport, assembly, use and potential maintenance of the products. Under no circumstances should you use the device before carefully reading and fully adapting to all information in the user's manual. Keep this manual for future reference. All photos, illustrations contained in the instructions are for reference only. The information contained in this manual has been verified and is considered sufficient. Supplier is not responsible for any inaccuracies that may be contained in this document, nor is he responsible for updating or keeping the current information in this manual, nor for notifying its users or organization about the updates. In particular, Lanberg owners are not responsible for any equipment, software or data stored/used with the product, including maintenance, replacement, integration, installation or recovery of hardware, software or data in the event of misuse of the product or its components.

Lanberg brand owners reserve the right to make changes to this manual at any time without notice. The products mentioned in this manual, including the documentation, are the property of the Lanberg brand owners and its licensors. Any use or reproduction of these products, including documentation, is prohibited, except as expressly authorized under the appropriate license terms.

NOTE: For the most up-to-date version of this manual, please visit our website at www.lanberg.eu.

1.2 Compliance with legal and regulatory provisions regarding safety and the environment

This product complies with EU safety and environmental regulations.

The products listed in the following instructions have been approved for trading within the EU, by obtaining a European Union Declaration of Conformity, which contains a declaration with the essential requirements and other relevant provisions of the following Directives, and that the following harmonized standards have been applied.

Directive: RoHS 2011/65/UE + 2015/863/UE



Standards: IEC 62321-4:2013 + A1:2017; IEC 62321-5:2013; IEC 62321-6:2015; IEC 62321-7-1:2015; IEC 62321-7-2:2017; IEC 62321-8:2017;

With the development of products and updates to CE regulations, the declaration may change. The latest declaration of conformity (CE) can be found at: www.lanberg.eu.

NOTE: The use of the WEEE symbol (crossed out wheelee bin symbol) means that this product cannot be treated as household waste. Proper disposal of used equipment avoids risks to human health and the environment, resulting from the possible presence of hazardous substances, mixtures and components in the equipment, as well as, improper storage and processing of such equipment. Selective collection also allows you to recover materials and components, from which the device was manufactured. For more information about the recycling of this product, please contact the retail outlet, where the product was purchased, or request information from the local authority.

1.3 Packaging contents

The following items should be provided in the shipping packaging:

- (1x) Front frame with lockable glass door. Both elements equipped with grounding pins.
- (2x) Top / Bottom cover with break-out cable entry and 2 holes in the center for 12x12 cm fans.
- String bag with mounting accessories: (8x @ < 21 U; 12x @ >= 21 U) M6*12 Phillips screws; (12x) M5*10 Self-tapping screws; (10x @ < 13 U; 20x @ >= 13 U) M6*12 Phillips screws with M6 Cage nut; (1x) level with magnet; (3x) keychain with double keys.
- (1x) User's manual; (1x) wall-mount rail.
- (2x) Side frame of the cabinet with removable door, equipped with 2 latches (except 4U) and grounding pin.
- (1x) Rear cabinet cover.
- (4x) Numbered vertical mounting rails to install devices compatible with RA CK standard.

1.4 General safety precautions

- The device specifications must be strictly observed when using the product and connecting it to any external products. The specifications of the external devices to which this device is to be connected must also be observed.
- The product cannot be used outside of the rated values in its specification. Any damage caused by a deviation from these values when using the device is not covered by the warranty.
- All installations, connections, cabling and circuits in which the product will be used must be made in a manner consistent with locally applicable electricity regulations and in such a way as to eliminate the risk of people walking or tripping over them. Use only power cables with VDE and CE certification when connecting them to the device. It is necessary to use the same procedures mentioned in this section when connecting the cabling to the product or to the external components.
- For external devices connected to this product, the operating instructions supplied by their manufacturer must be strictly observed.
- To ensure safety and compliance of the device, use only components or parts that meet the specifications or are recommended by the manufacturer.
- During the warranty period it is forbidden to replace any elements of the product by its users. Maintenance should be entrusted only to qualified technical personnel, such as the manufacturer's technical department or an authorized importer.
- If it is necessary to perform maintenance of the device, it should be carried out or supervised by a person having appropriate qualifications and technical knowledge about the device, while maintaining appropriate precautions. All this in accordance with local regulations in force.
- If it is necessary to perform maintenance of the device or similar activities that will require opening the device or contact with elements that may be under potential voltage, the following safety rules should be observed before carrying out these activities: remove all bracelets, necklaces, rings, watches or other metal hand and neck objects and use tools with insulated handles.
- Always before performing the equipment maintenance, there should be a person nearby who would react and take appropriate steps to assist the person in charge of the device maintenance in the event of an accident. Person undertaking the maintenance should always wash hands after finishing his / her work.
- **NEVER** allow a situation where sparks or flames could occur near the device. The aftermath of such situation could have very negative consequences for people and things in the vicinity.
- In the event of a fire, immediately and (without unnecessary delay) disconnect the power supply and notify the fire department of the situation by dialing their assigned emergency number, in the country of your stay.
- The product is intended for indoor use. Do not rebuild and / or modify the products and / or its components.
- Under no circumstances other external products are to be introduced (connected to the device), that are not in accordance with the intended use of that device and / or not intended for that purpose.
- The manufacturer and distributor are not responsible for any damages resulting from improper use and improper handling of the product (not in accordance with this manual).
- Before attempting to attach or disconnect a device, connect or disconnect cables to it in a 19" fast assembly wall-mount cabinet, please firstly connect all components to a verified and efficient grounding.
- Make sure that all components assembled from the beginning in 19" fast assembly wall-mount cabinet, as well as equipment assembled by the user are properly screwed or unscrewed when disassembly is carried out. It is unacceptable that any elements of the product or constituting its coherence are not properly fastened / applied or pose a threat by their incorrect isolation from other functioning elements that in contact would cause a threat.

1.5 Guidelines for ESD security principles

To prevent damage to the product, system or electrical components by electrostatic discharge (ESD), it is important to be properly prepared and to handle device(s) with care. The following measures are generally sufficient to protect the product against ESD:

- Do not use metal straps or wristbands on your hands to prevent static discharge.
- Touch a grounded metal object first before using / performing the maintenance (if possible) of the device.
- When handling electrical equipment, avoid contact with pins, connectors and any energy relays.
- When moving electronic components, it is recommended to grab only their (isolated) edges, where there is no current flow. Do not touch components, integrated circuits, memory modules, contacts, etc.
- All electronic devices should be placed back into antistatic bags (if possible) when they are not in use.

1.6 Transport

During transport, store the product only in the original packaging in order to protect against shocks and bumps. Do not throw the packaging in the trash. When shipping a product under warranty, the product must be in its original shipping box.

1.7 Warranty

The warranty does not apply in the event of product failures and defects resulting from improper use and handling of the device (not under this user manual). Mechanical damage is the basis for rejecting a complaint. To correctly submit a warranty claim, contact your retailer.

1.8 Unpacking and examination

Carefully unpack the product from the shipping box. Verify if the elements listed in point 1.3. are included in the packaging. In the absence or damage to one of the elements listed in point 1.3, if possible, submit a discrepancy / deficiency report and immediately notify the retailer and the carrier of such a situation on the same day as the delivery date.



1.9 Storage and ventilation

- The product should be installed only in locations with limited access (separate rooms for equipment etc.).
- Do not install and store device in places with water (still or running), humidity or any other liquid substances being present.
- Avoid exposing the device to direct sunlight sources.
- Place the device on a stable, dry surface in a well-ventilated place. Leave at least 100 mm of free space around it to ensure adequate ventilation.
- The device is designed to work only in a controlled environment (controlled temperature and humidity according to the data in the specification, indoors, without conductive pollution present [dust, flammable gases, corrosive substances, etc.]).

2. Assembly

i Be sure to strictly follow the instructions in this manual.

2.1 Preparations

Prepare the appropriate amount of free space on the surface on which the assembly will take place. Carefully remove all items from the shipping carton - preferably as shown below. Further assembly instructions will be based on the diagram provided.

Be sure to prepare 4 expansion anchors (not included with cabinet) and 4 screws adapted to the assumed overall total weight of the cabinet (and equipment inside), as well as to the diameter of the holes on the wall-mount rail, which is: 4 – Ø 10.

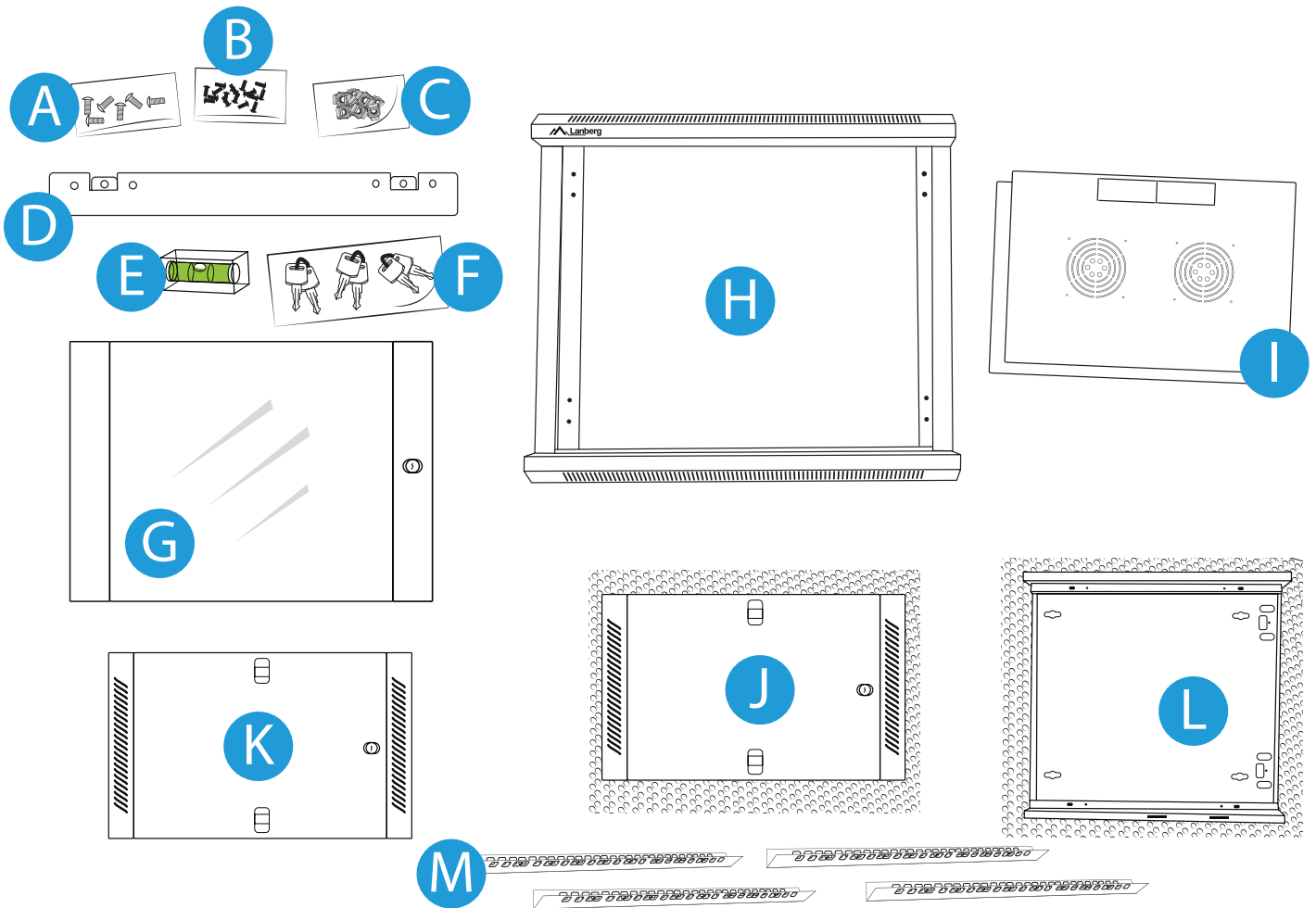

2.1.1. Table of components

Component	Supplied quantity		Component symbol
	< 21 U: 8x	>= 21 U: 12x	
M6*12 Phillips screw	< 21 U: 8x	>= 21 U: 12x	A
M5*10 Self-tapping Phillips screw		12x	B
M6*12 Phillips Screw with M6 Cage Nut	< 13 U: 10x	>= 13 U: 20x	C
Wall-mount rail		1x	D
Level with magnet		1x	E
Keychain with double keys		3x	F
Glass door with a grounding pin and fixed door lock mounted in the front frame		1x	G
Front frame with grounding pins		1x	H
Cover with break-out cable entry panel and 2 central holes for 12x12 fans		2x	I
1st cabinet side frame with the attached door, 2 latches (except 4U) and a grounding pin		1x	J
2nd cabinet side frame with the attached door, 2 latches (except 4U) and a grounding pin		1x	K
Cabinet rear cover		1x	L
Numbered vertical mounting rails		4x	M

2.1.2. Unpacking components

1. Place the front frame [H] (in which the top/bottom cover and accessories are placed) in the middle with the door facing the ground.
2. Place the string bag with accessories inside on the left side. Take the keys [F] from it.
3. Rotate the front frame [H] so that the door is facing you. Next, open the lock. Put both covers [I] on the right side.

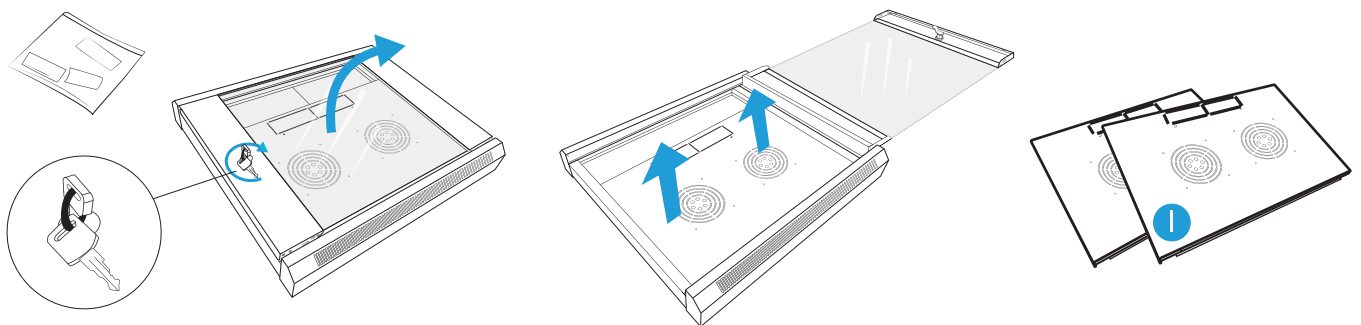
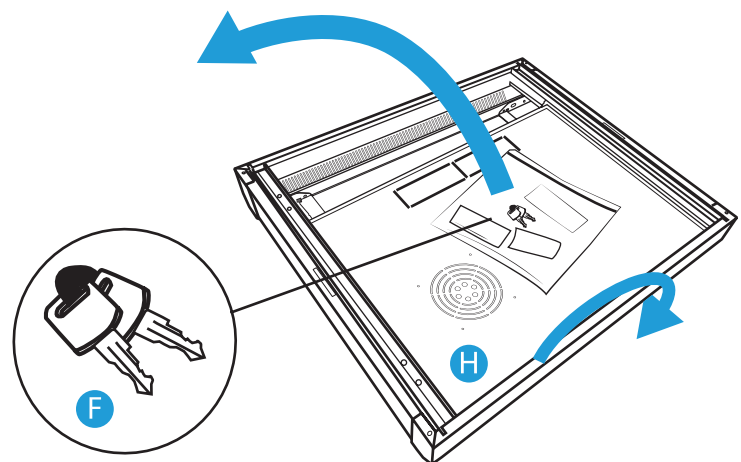

4. Remove the glass door [G] from the front frame [H] while pressing inwards 2 hinges (L-shaped). Place the element in the middle on the left (under the accessories).

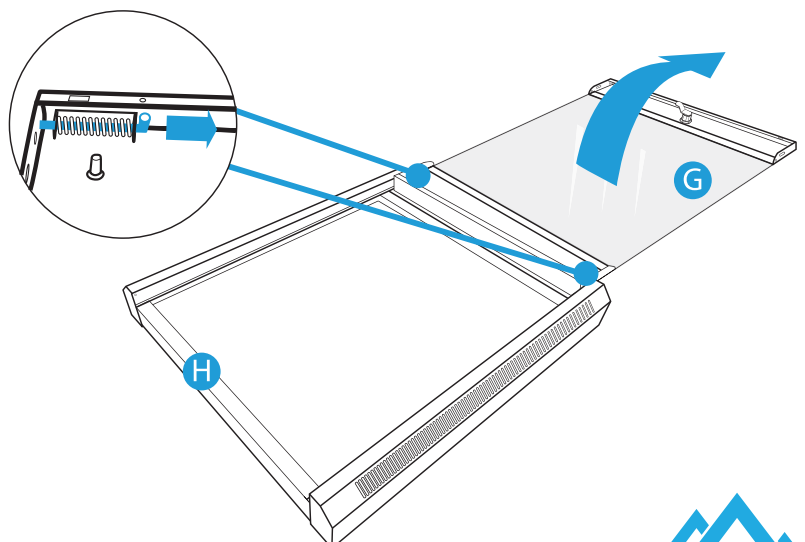

5. Take out the 1st side frame **[J]** from the bubble wrap. Then place the foil on the bottom in the middle and put cabinet frame on it, with the door facing you with the lock on the right.
6. Remove the 2nd side frame **[K]** from the bubble wrap. Place this element in the same way on the left. Make sure to put the foil, under it, on the right side.
7. Place the rear cabinet cover **[L]** on the unfolded bubble wrap (from step 6), with holes facing the wall-mount rail on the right.
8. Remove the 4 vertical mounting rails **[M]** and put them under the first side frame **[J]**.

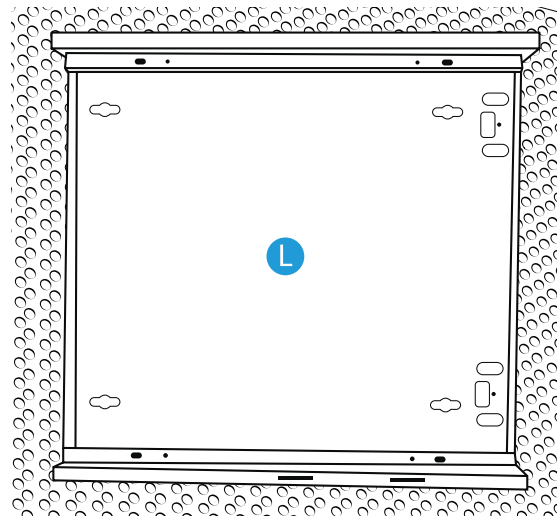
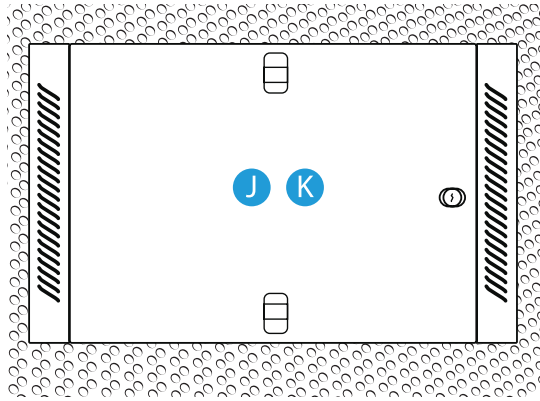

2.2 19" Fast assembly cabinet installation steps

2.2.1. Vertical mounting rails installation

1. Using the keys **[F]**, open the **1st** side frame door lock **[J]**. Remove the side door and place it aside. Reassembly will take place at the final stage of cabinet installation.
2. Rotate the side frame so that the outlet holes are facing the ground.

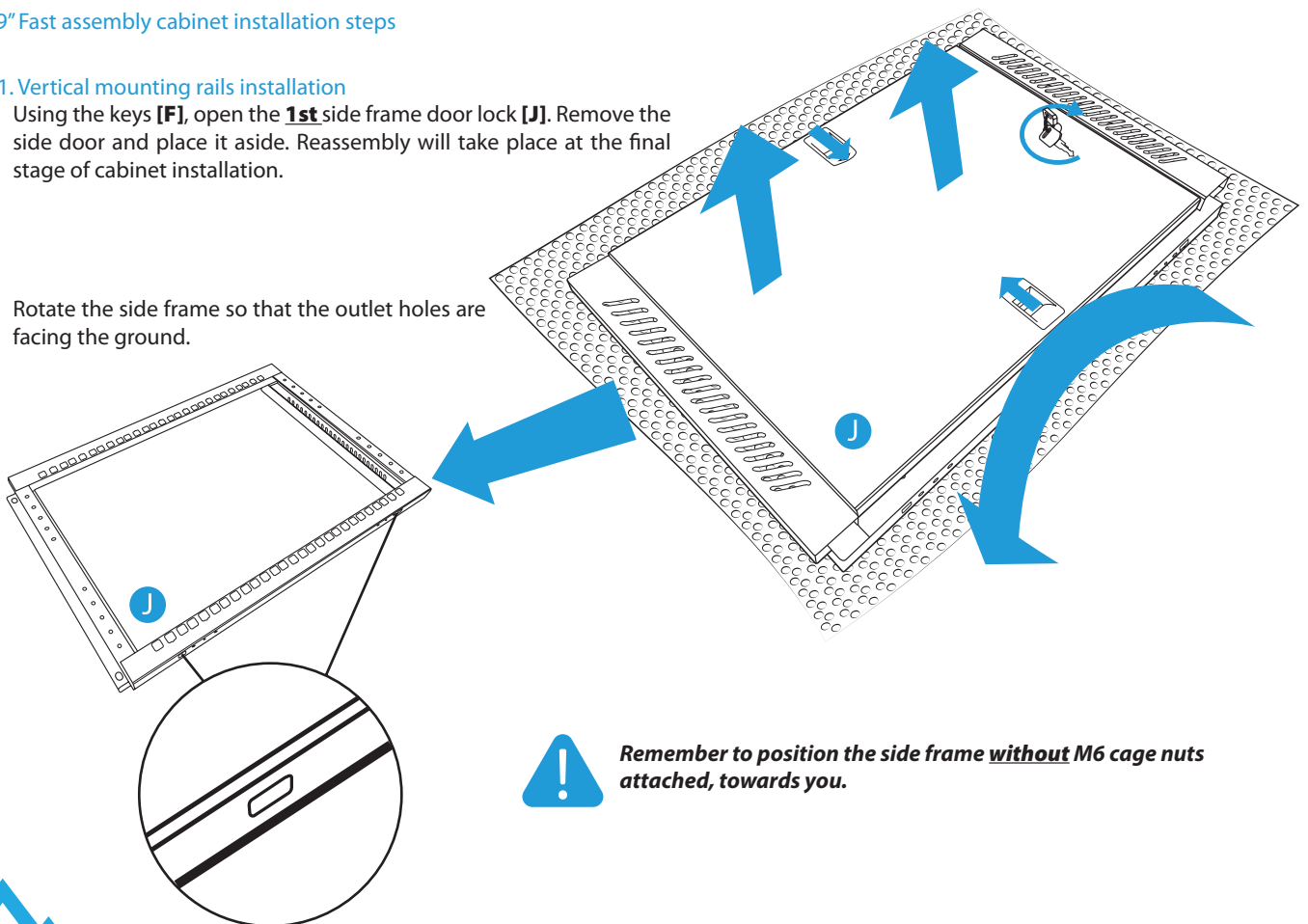

Remember to position the side frame without M6 cage nuts attached, towards you.

- Use 2 numbered vertical mounting rails **[M]**. Choose a location to the left and right of the round holes on the side frame.

The distance between the centers of the small holes (for vertical mounting rails) on the side frames [J + K] is 20 mm
The maximum distance (working depth) between the front and rear vertical mounting rails (taking into account their thickness) is:
 I) For wall-mount cabinets with a total length of 450 mm: 261 mm.
 II) For wall-mount cabinets with a total length of 600 mm 411 mm.

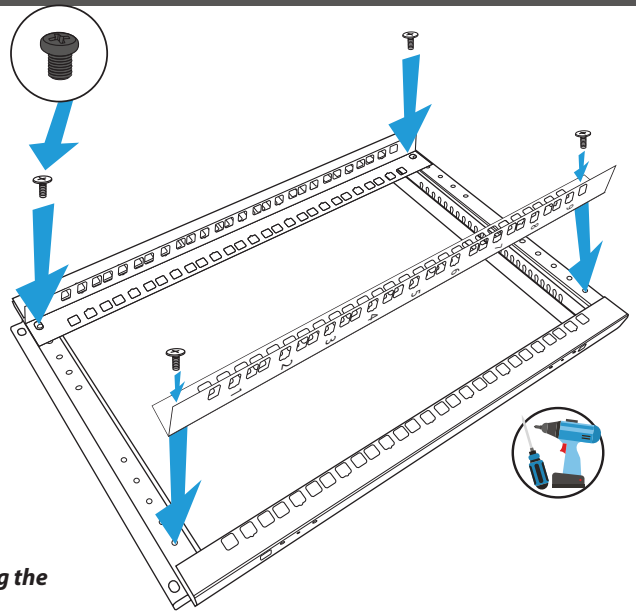

- Use a total of 4 M5*10 self-tapping screws **[B]** to attach the vertical mounting rails to the side frame - 2 screws for each end of the rail.

Remember to install the vertical mounting rails so that:

I) Numbered side of the rails is perpendicular to the square holes along the side frame.

II) Rail numbering is increasing from left to right (see the illustrations).

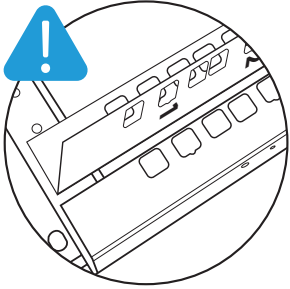

- Place the 1st side frame aside, prepare the **2nd** one and install it where, the previous side frame initially was.

- Using the keys **[F]**, open the door lock of the 2nd side frame **[K]**. Remove the side door and place where the other one is. Reassembly will take place at the final stage of the cabinet installation.

- Rotate the side frame so that the outlet holes are facing the ground.

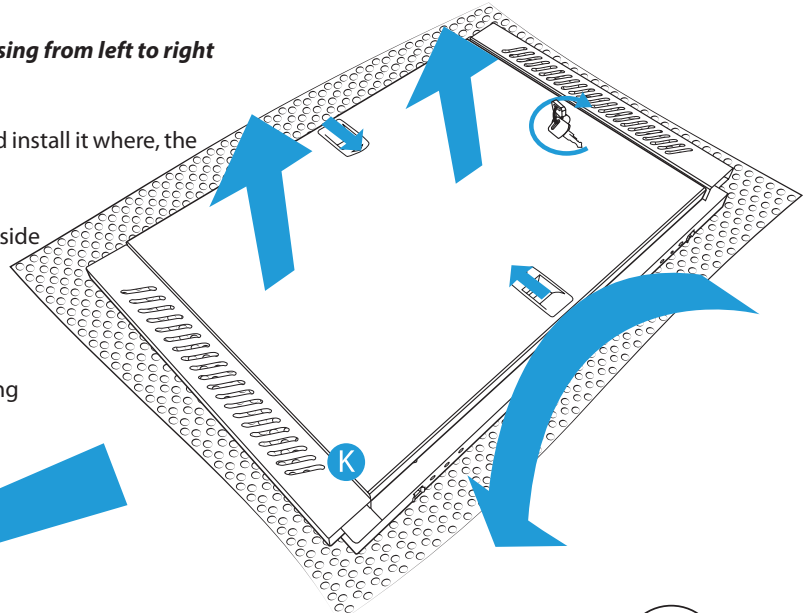

Remember to position the side frame with M6 cage nuts attached, towards you.

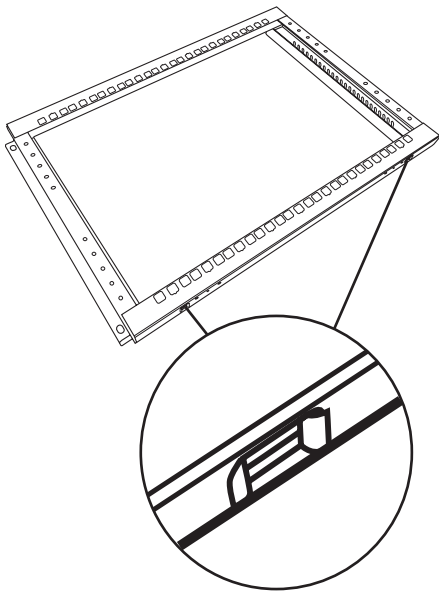

- Use 2 consecutive numbered vertical mounting rails **[M]**. Choose exactly the same place (which you have chosen previously) on the left and right of the round holes on the side frame.

- Use a total of 4 M5*10 self-tapping screws **[B]** to attach the vertical mounting rails to the side frame - 2 screws for each end of the rail.

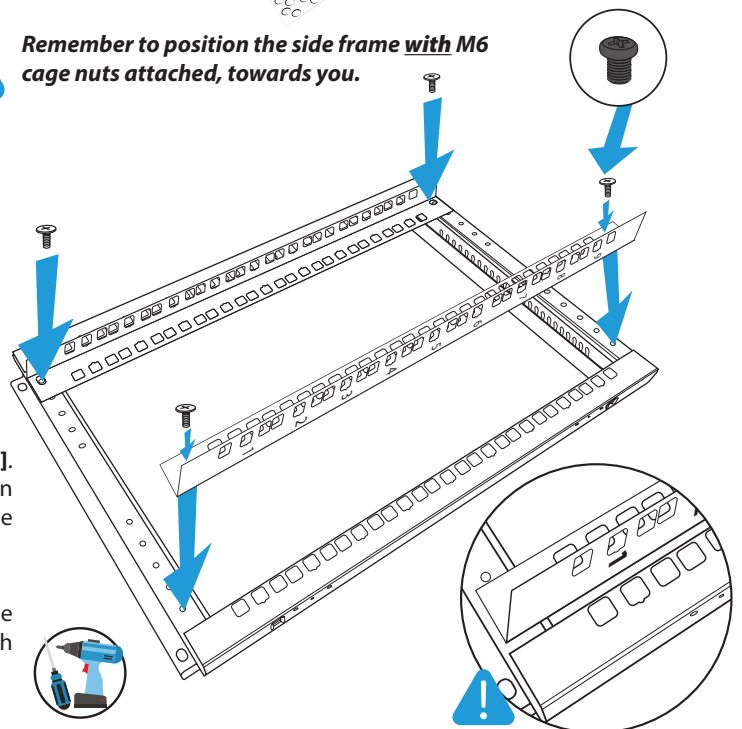



When screwing, remember to hold the sides of the elements together. Otherwise, their displacement may hinder the assembly, later on.

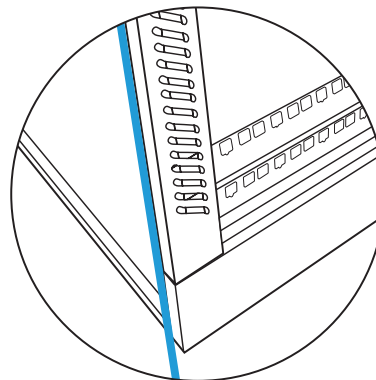

1. Fit the **2nd** side frame **[K]** to the nearest side of the rear cabinet structure **[L]**.

Before you go any further make sure to check whether the assembly is progressing correctly. Remember to place the side cabinet frame so that:



I) Attached M6 Cage nuts are on the top.

II) Vertical rail numbering is increasing from left to right. The reference points are the wall-mount holes on the rear cabinet structure. The highest "U" numbering on the vertical mounting rails must be above these holes.

2. Fix the side frame with 2 (< 21 U) or 3 (>= 21 U) M6*12 Phillips screws [A], screwing them from top to bottom.
3. Rotate the cabinet 180 degrees.

4. Align the **1st** side frame **[J]** with the second side of cabinet's rear cover **[L]**.

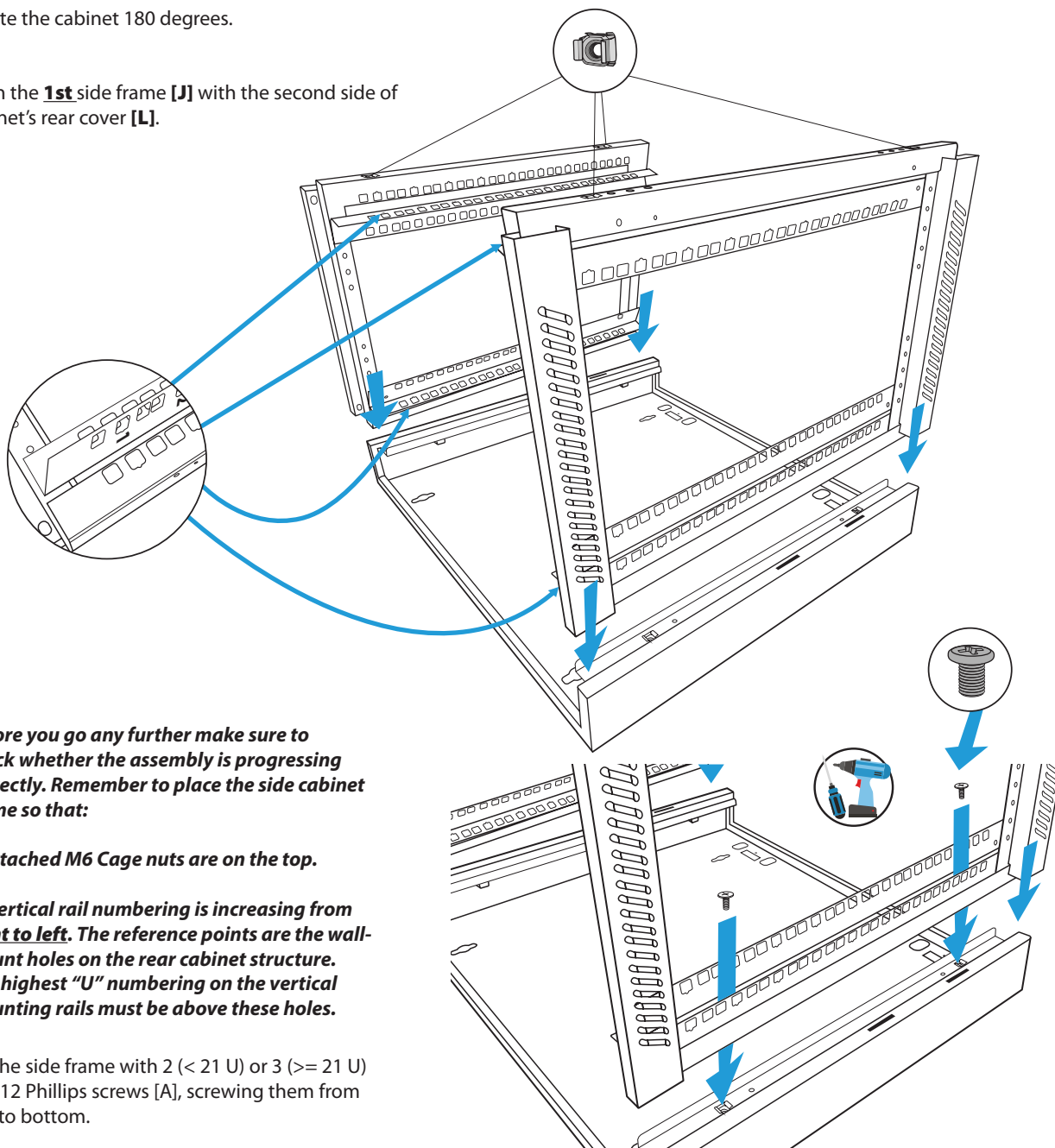

Before you go any further make sure to check whether the assembly is progressing correctly. Remember to place the side cabinet frame so that:

I) Attached M6 Cage nuts are on the top.

II) Vertical rail numbering is increasing from right to left. The reference points are the wall-mount holes on the rear cabinet structure. The highest "U" numbering on the vertical mounting rails must be above these holes.

5. Fix the side frame with 2 (< 21 U) or 3 (>= 21 U) M6*12 Phillips screws [A], screwing them from top to bottom.

2.2.3. Top and bottom cover installation

1. Remove both covers [I] from the bubble wrap. Then insert them at both ends of the cabinet structure [L] so that the cable entry is at the bottom.



Remember to insert the hooks located on the upper ends of the left and right sides of the covers into the holes on the upper side frames [J + K]. By doing this, both covers will be fixed.

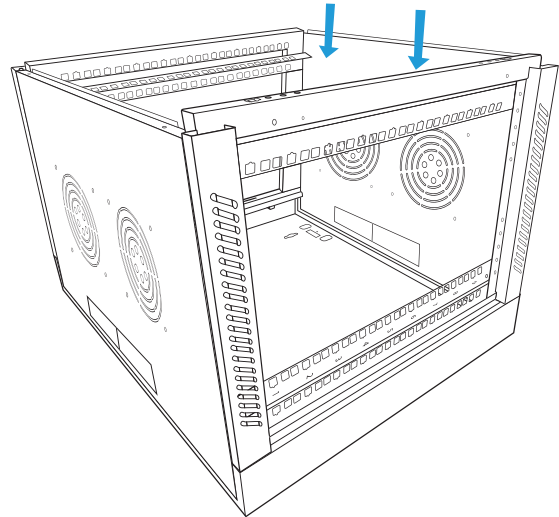
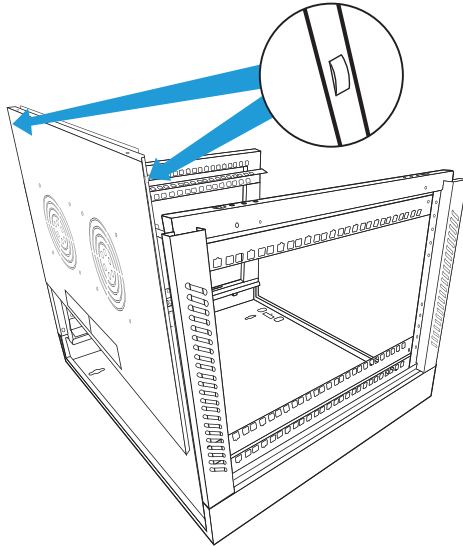

2.2.4. Front door frame installation

1. Align the front frame [H] on the top of the cabinet with the side frames [J + K].



Before you go any further make sure to check whether the assembly is progressing correctly. Remember to place the front door frame so that:

I) The brand logo is located above the highest numbering on the vertical mounting rails.

II) The brand logo was located above the holes for wall mounting of the back of the cabinet.

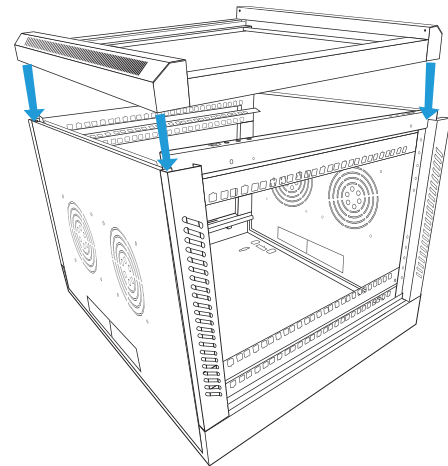

2. Fix the front door frame with 4 (< 21 U) or 6 (>= 21 U) M6*12 Phillips screws [A], by screwing them from top to bottom.

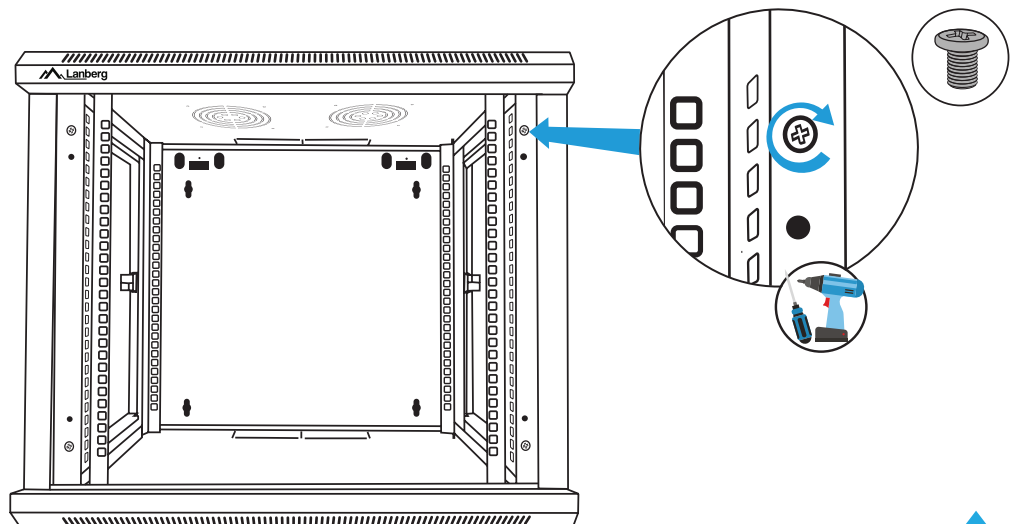

2.3 Cabinet wall installation



Make sure to fix the cabinet on a flat vertical surface.

1. Be sure to prepare 4 expansion anchors (not included with cabinet) and 4 screws adapted to the assumed overall total weight of the cabinet (and equipment inside), as well as to the diameter of the holes on the wall-mount rail, which is: 4 – Ø 10. The distance between the centers of the larger holes on the wall-mount rail, on a given side, is 70 mm, while the interval between the centers of the larger holes, at the ends, of the rail (left and right), is 440 mm.



To get the best results, place the level in the middle of the rail in relation to its horizontal and on the top edge to its vertical.

2. Align the wall-mount rail **[D]** to the surface of the wall. To verify if the alignment is correct, use a level with magnet **[E]**.
3. Outline the 4 edges of the wall-mount rail holes (excluding those on the hooks).
4. Drill 4 holes in the outlined spots, then insert the expansion anchors.
5. Re-adjust the rail so that between its 2 L-shaped hooks and the wall there is enough space for attaching the cabinet.
6. Screw 4 bolts into the expansion anchors. First into 2 external holes (1 on each side), others into 2 internal holes.
7. Hang the assembled cabinet by hooking its 2 holes located on the top of the rear cabinet cover **[L]** on 2 hooks found on the wall-mount rail.

8. Using 2 M5*10 self-tapping screws **[B]**, fix the rear cover of the cabinet with 2 hooks located on the wall-mount rail.

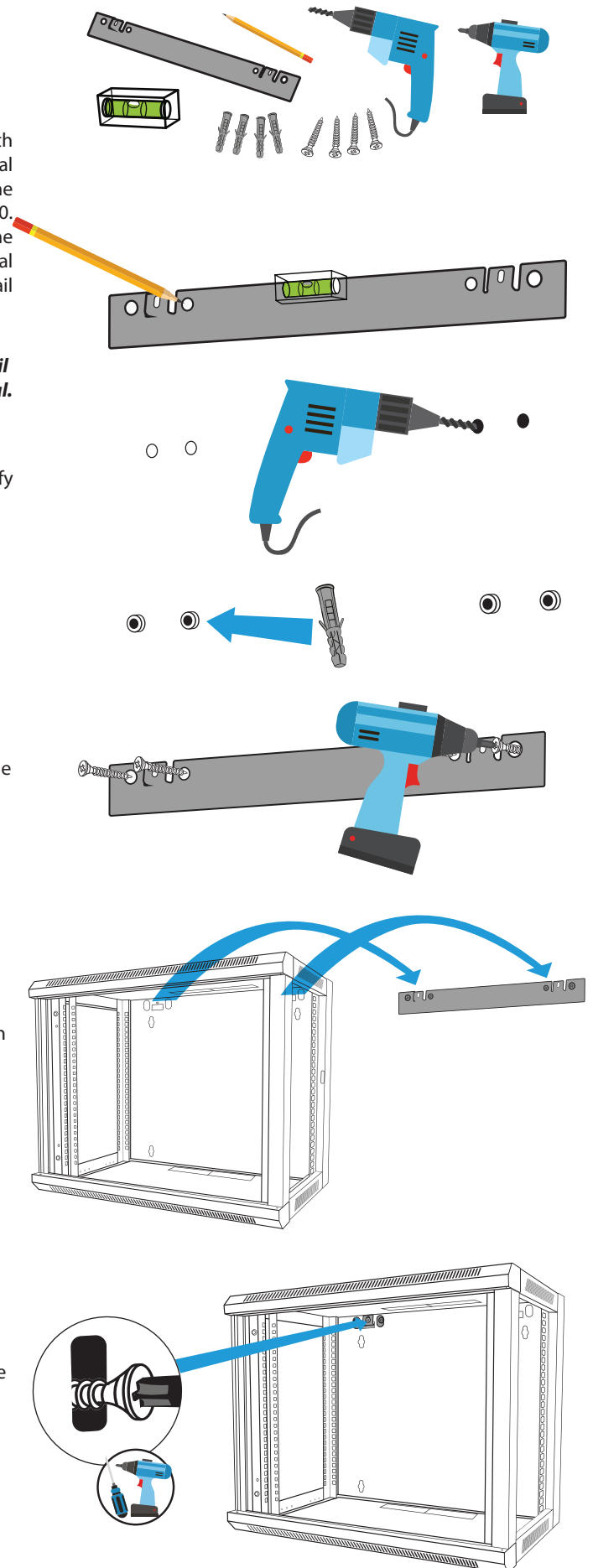

2.4 Side door installation

1. Re-attach the previously removed side doors to the side frames **[J + K]** by simultaneously pushing inwards 2 latches until they are aligned with the frame holes. Release both latches to fix the doors.
2. Use the **[F]** keys to lock the side frame doors.

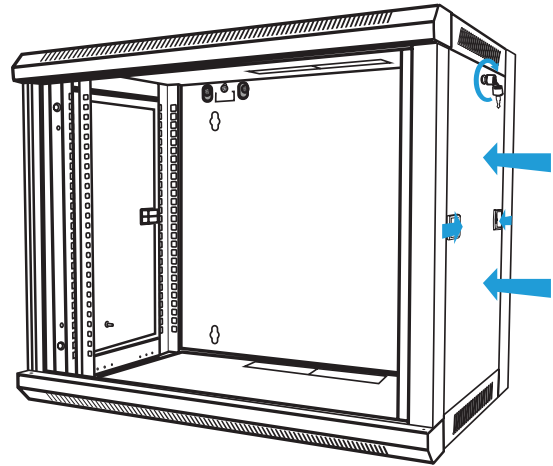

2.5 Front door installation

1. Re-attach the previously removed front glass door **[G]**, to the cabinet front frame **[H]** by simultaneously pushing inwards 2 hinges (L-shaped) until they are aligned with the frame holes. Release both hinges to fix the doors.
2. Use the **[F]** keys to lock the front door.

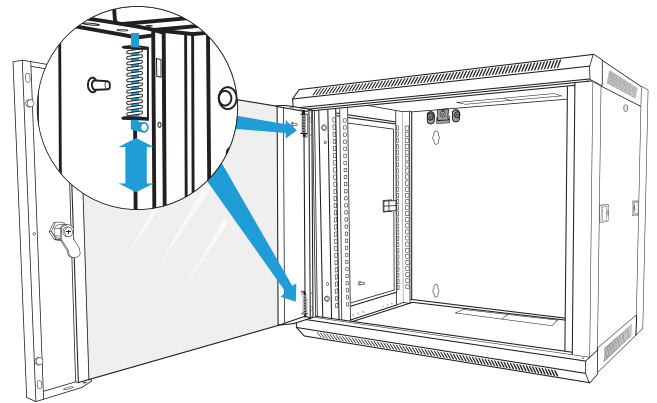

3. Installation of the grounding

The cabinet has 4 grounding pins with a diameter of 6 mm:

- 1x on the front door **[G]**.
- 1x on the front frame **[H]**.
- 2x on the side frames **[J + K]**.

To connect all the grounding pins, between each other and with the main one (located on the rear structure) using the equalizing connection, you have to buy cables of an appropriate length separately. Their AWG should be 14, while the conductors should be made of pure copper (100% CU) only.

4. Finished cabinet

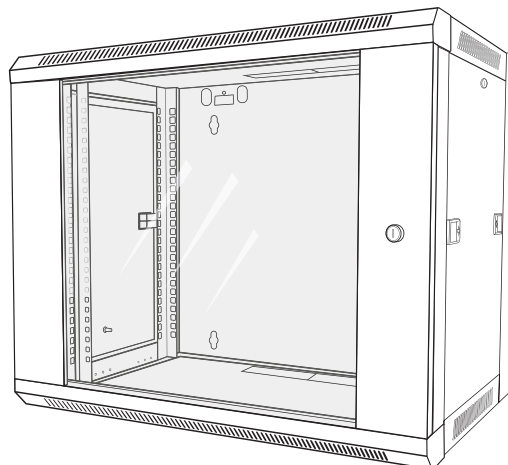

1. Важни въстъпителни препоръки и информация за употреба на бързо сглобяващи се 19-инчови шкафове за стена

1.1 Въведение

МОЛЯ, ЗАПАЗЕТЕ ТОВА РЪКОВОДСТВО - то съдържа набор от препоръки, насоки, правила за безопасност, ограничения и инструкции за експлоатация на бързо сглобяващи се 19-инчови шкафове на Lanberg, описващи подробно моделите, поддържани по-долу:

- | | | |
|-----------------|-----------------|-----------------|
| • WFFA-5409-10B | • WFFA-5415-10B | • WFFA-5404-10B |
| • WFFA-5409-10S | • WFFA-5415-10S | • WFFA-5404-10S |
| • WFFA-5609-10B | • WFFA-5615-10B | • WFFA-5604-10B |
| • WFFA-5609-10S | • WFFA-5615-10S | • WFFA-5604-10S |
| • WFFA-5412-10B | • WFFA-5418-10B | • WFFA-5406-10B |
| • WFFA-5412-10S | • WFFA-5418-10S | • WFFA-5406-10S |
| • WFFA-5612-10B | • WFFA-5618-10B | • WFFA-5606-10B |
| • WFFA-5612-10S | • WFFA-5618-10S | • WFFA-5606-10S |

Ръководството съдържа също логистични и технически данни, инструкции и разпоредби, които трябва да се спазват по време на транспортиране, монтаж, употреба и потенциална поддръжка на продуктите. В никакъв случай не трябва да използвате устройството, преди внимателно да прочетете и напълно да разберете цялата информация в ръководството на потребителя. Запазете това ръководство за бъдеща справка. Всички снимки, илюстрации, съдържащи се в инструкциите, са само за справка. Информацията, съдържаща се в това ръководство, е проверена и се счита за достатъчна. Доставчикът не носи отговорност за неточности, които могат да се съдържат в този документ, нито е отговорен за актуализирането или запазването на текущата информация в това ръководство, нито за уведомяване на своите потребители или организация за актуализациите. По-специално, собствениците на Lanberg не носят отговорност за всяко оборудване, софтуер или данни, съхранявани / използвани с продукта, включително поддръжка, подмяна, интеграция, инсталация или възстановяване на хардуер, софтуер или данни в случай на злоупотреба с продукта или неговите компоненти.

Собствениците на марката Lanberg си запазват правото да правят промени в това ръководство по всяко време без предизвестие. Продуктите, посочени в това ръководство, включително документацията, са собственост на собствениците на марката Lanberg и нейните лицензодатели. Всяка употреба или възпроизвеждане на тези продукти, включително документацията, е забранена, с изключение на изрично разрешените съгласно съответните лицензионни условия.

ЗАБЕЛЕЖКА: За най-актуалната версия на това ръководство, моля, посетете нашия уебсайт на www.lanberg.eu.

1.2 Съответствие със законовите и регулаторни разпоредби относно безопасността и околната среда

Този продукт отговаря на изискванията на ЕС за безопасност и опазване на околната среда.

Продуктите, изброени в следващите инструкции, са одобрени за търговия в рамките на ЕС чрез получаване на Декларация за съответствие на Европейския съюз, която съдържа декларация със съществените изисквания и други съответни разпоредби на следващите директиви и че следните хармонизирани стандарти са били приложени.

Директива: RoHS 2011/65/UE + 2015/863/UE



Стандарти: IEC 62321-4:2013 + A1:2017; IEC 62321-5:2013; IEC 62321-6:2015; IEC 62321-7-1:2015; IEC 62321-7-2:2017; IEC 62321-8:2017;

С развитието на продуктите и актуализациите на правилата на CE декларацията може да се промени. Последната декларация за съответствие (CE) можете да намерите на: www.lanberg.eu.

ЗАБЕЛЕЖКА: Използването на символа WEEE (зачеркнат символ на кошче за боклук) означава, че този продукт не може да се третира като домакински отпадъци. Правилното изхвърляне на използваното оборудване избягва рискове за здравето на хората и околната среда, произтичащи от възможното присъствие на опасни вещества, смеси и компоненти в оборудването, както и неправилно съхранение и обработка на такова оборудване. Разделното събиране също ви позволява да възстановите материали и компоненти, от които е произведено устройството. За повече информация относно рециклирането на този продукт, моля, свържете се с търговския обект, където продуктът е закупен, или поискайте информация от местната власт.

1.3 Съдържание на опаковката

The following items should be provided in the shipping packaging:

- 1x) Предна рамка със заключваща се стъклена врата. И двата елемента са оборудвани със заземителни щифтове.
- (2x) Капак отгоре / отдолу с пробит кабелен вход и 2 отвора в центъра за вентилатори 12x12 см.
- торбичка с аксесоари за монтаж: (8x @ <21 U; 12x @> = 21 U) M6 * 12 Phillips винтове; (12x) M5 * 10 самонарезни винта; (10x @ <13 U; 20x @> = 13 U) M6 * 12 Phillips винтове с гайка M6; (1x) плоскост с магнит; (3x) ключодържател с двойка ключове.
- (1x) Ръководство за потребителя; (1x) релса за стена.
- (2x) Странична рамка на шкафа със сменяема врата, оборудвана с 2 ключалки (с изключение на 4U) и заземител.
- (1x) Заден капак на шкафа.
- (4x) Номерирани вертикални монтажни релси за инсталиране на устройствата, съвместими със стандарта RACK.

1.4 Общи предпазни мерки

- Спецификациите на устройството трябва стриктно да се спазват, когато използвате продукта и го свързвате с външни продукти. Трябва да се спазват и спецификациите на външните устройства, към които трябва да се свърже това устройство.
- Продуктът не може да се използва извън определените в спецификацията му стойности. Всяка повреда, причинена от отклонение от тези стойности при използване на устройството, не се покрива от гаранцията.
- Всички инсталации, връзки, окабеляване и вериги, в които ще се използва продуктът, трябва да бъдат направени по начин, съобразен с местните разпоредби за електроенергия и по такъв начин, че да се елиминира рискът хората да ходят или да се спъват в тях. Използвайте само захранващи кабели с VDE и CE сертификат, когато ги свързвате към устройството. Необходимо е да използвате същите процедури, посочени в този раздел, когато свързвате окабеляването към продукта или към външните компоненти.
- За външни устройства, свързани с този продукт, трябва стриктно да се спазват инструкциите за експлоатация, предоставени от техния производител.
- За да осигурите безопасност и съответствие на устройството, използвайте само компоненти или части, които отговарят на спецификациите или са препоръчани от производителя.
- По време на гаранционния период е забранено да се заменят каквито и да е елементи на продукта от неговите потребители. Поддръжката трябва да бъде поверена само на квалифициран технически персонал, като техническия отдел на производителя илиоторизиран вносител.
- Ако е необходимо техническото обслужване на устройството, то трябва да се извършва или контролира от лице, което има подходяща квалификация и технически познания за устройството, като същевременно спазва подходящи предпазни мерки. Всичко това в съответствие с действащите местни разпоредби.
- Ако е необходимо да се извърши поддръжка на устройството или подобни дейности, които ще изискват отваряне на устройството или контакт с елементи, които може да са под потенциално напрежение, трябва да се спазват следните правила за безопасност, преди да извършите тези дейности: премахнете от вас всички гривни, колиета и т.н. пръстени, часовници или други метални предмети за ръце и шия и използвайте инструменти с изолирани дръжки.
- Винаги преди извършване на поддръжката на оборудването трябва да има човек наблизо, който да реагира и да предприеме подходящи мерки, за да помогне на лицето, отговорно за поддръжката на устройството в случай на авария. Лицето, което предприема поддръжката, трябва винаги да мие ръцете си след приключване на работата си.
- НИКОГА не допускайте ситуация, при която в близост до устройството да възникнат искри или пламъци. Последствията от подобна ситуация могат да имат много негативни последици за хората и нещата в близост.
- В случай на пожар, незабавно и (без излишно забавяне) изключете захранването и уведомете пожарната служба за ситуацията, като наберете определения номер за спешна помощ в страната където пребивавате.
- Продуктът е предназначен за вътрешна употреба. Не възстановявайте и / или променяйте продуктите и / или неговите компоненти.
- В никакъв случай не трябва да се въвеждат други външни продукти (свързани с устройството), които не са в съответствие с предназначението на това устройство и / или не са предназначени за тази цел.
- Производителят и дистрибуторът не носят отговорност за повреди в резултат на неправилна употреба и неправилно боравене с продукта (които не са в съответствие с това ръководство).
- Преди да опитате да свържете или изключите устройство, свържете или изключете кабелите към него в 19-инчовия шкаф, моля, първо свържете всички компоненти към проверено и ефективно заземяване.
- Уверете се, че всички компоненти, сглобени отначало в 19-инчовия шкаф, както и оборудването, сглобено от потребителя, са правилно завинтени или отвинтени, когато се извършва демонтаж. Недопустимо е никои от елементите на продукта или съставляващи неговата свързаност да не се закрепват / прилягат правилно или да представляват заплахата от неправилната им изолация от други функциониращи елементи, които при контакт биха могли да причинят заплахата.

1.5 Насоки за принципите за сигурност на ЕСП

За да се предотврати повреда на продукта, системата или електрическите компоненти от електростатичен разряд (ЕСР), е важно да сте правилно подготвени и внимателно да боравите с устройството (устройствата). Следните мерки като цяло са достатъчни за защита на продукта срещу ЕСП:

- Не използвайте метални ленти или гривни за китки на ръцете си, за да предотвратите статичен разряд.
- Докоснете първо заземен метален предмет преди да използвате / извършите поддръжката (ако е възможно) на устройството.
- Когато работите с електрическо оборудване, избягвайте контакт с щифтове, конектори и всякакви енергийни релета.
- При движение на електронни компоненти се препоръчва да захващате само техните (изолирани) ръбове, където няма токов поток. Не докосвайте компоненти, интегрални схеми, модули с памет, контакти и т.н.
- Всички електронни устройства трябва да се поставят обратно в антистатични торбички (ако е възможно), когато не се използват.

1.6 Транспорт

По време на транспортиране съхранявайте продукта само в оригиналната опаковка, за да се предпази от удари и неравности. Не изхвърляйте опаковката в кошчето. Когато изпращате продукт с гаранция, продуктът трябва да бъде в оригиналната му кутия за доставка.

1.7 Гаранция

Гаранцията не се прилага в случай на повреда на продукта и дефекти в резултат на неправилна употреба и работа с устройството (не е съгласно това ръководство за потребителя). Механичните повреди са основа за отхвърляне на жалба. За правилно подаване на гаранционен иск, свържете се с вашия търговец.

1.8 Разопаковане и разглеждане

Внимателно разопаковайте продукта от кутията за доставка. Проверете дали елементите, изброени в точка 1.3, са включени в опаковката. При липса или повреда на някой от елементите, изброени в точка 1.3, ако е възможно, представете доклад за несъответствие / липси и незабавно уведомете търговеца и превозвача за тази ситуация в същия ден на доставката.

1.9 Съхранение и вентилация.

- Продуктът трябва да се монтира само на места с ограничен достъп (отделни помещения за оборудване и т.н.).
- Не инсталирайте и съхранявайте устройството на места, в които има вода (неподвижна или течаща), влажност или други течни вещества.
- Избягвайте излагането на устройството на източници на пряка слънчева светлина.
- Поставете устройството на стабилна, суха повърхност на добре проветриво място. Оставете поне 100 мм свободно пространство около него, за да осигурите адекватна вентилация.
- Устройството е проектирано да работи само в контролирана среда (контролирана температура и влажност според данните в спецификацията, на закрито, без наличие на проводими замърсявания [прах, запалими газове, корозивни вещества и др.]).

2. Сглобяване

i Моля стриктно да следвате инструкциите в това ръководство.

2.1 Подготовка

Подгответе подходящото количество свободно пространство на повърхността, върху която ще се извърши монтажа. Извадете внимателно всички елементи от картонената опаковка - за предпочитане, както е показано по-долу. Допълнителните инструкции за сглобяване се основават на предоставената схема.

Не забравяйте да подгответе 4 анкера (не са включени в шкафа) и 4 винта, адаптирани към предполагаемата обща маса на шкафа (и оборудването вътре), както и диаметъра на отворите на релсата за стена, което е: 4 – Ø 10.

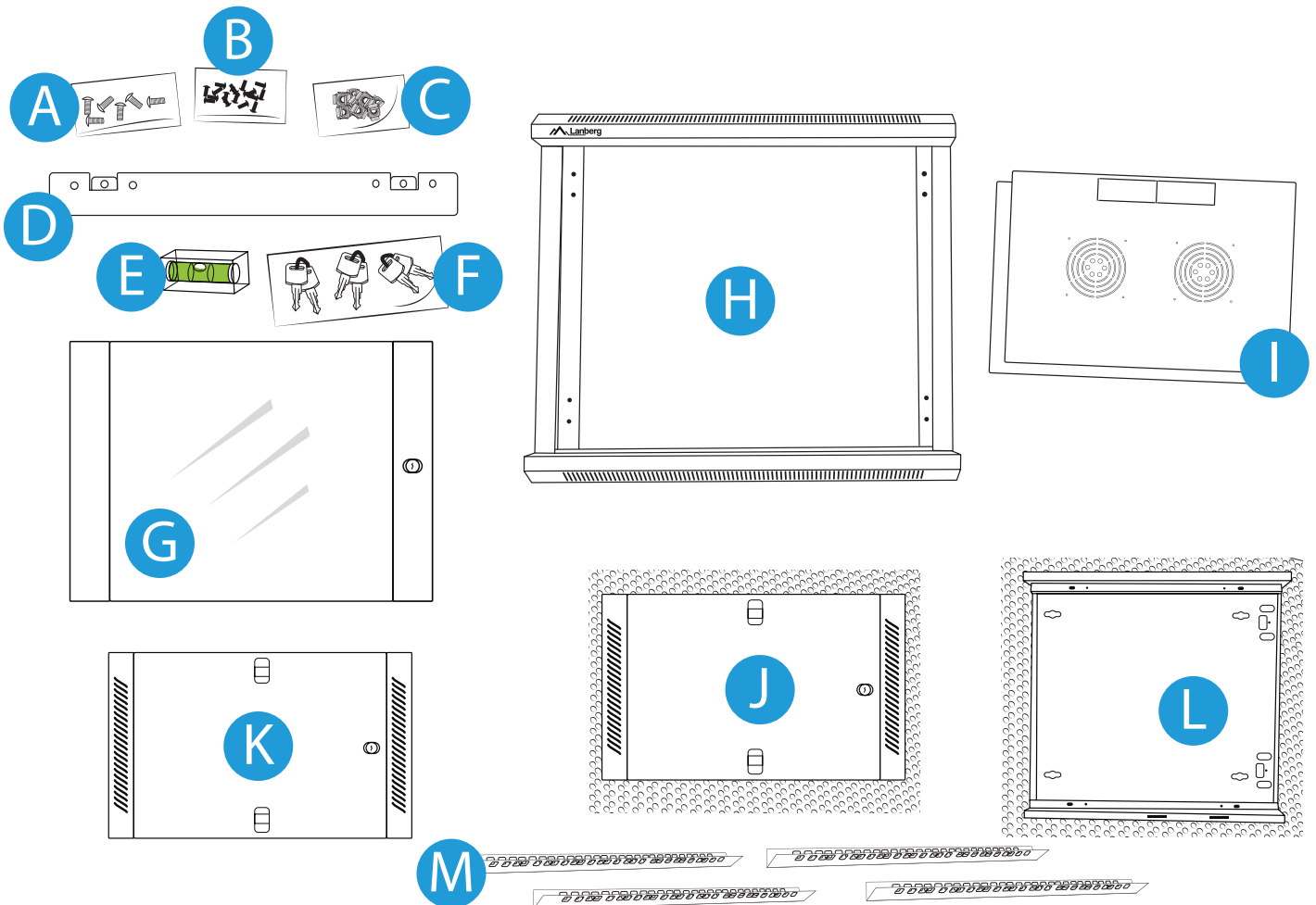

2.1.1. Таблица на компонентите

Компонент	Количество		Символ на компонента
	< 21 U: 8x	>= 21 U: 12x	
М6 * 12 Phillips винт	< 21 U: 8x	>= 21 U: 12x	A
М5 * 10 самонарезен Phillips винт		12x	B
М6 * 12 Phillips винт с М6 гайка	< 13 U: 10x	>= 13 U: 20x	C
Релса за стена		1x	D
Нивелир		1x	E
Ключодържател с двойка ключове		3x	F
Стъклена врата с щифт за заземяване и фиксирана брава, монтирана в предната рамка		1x	G
Предна рамка с щифтове за заземяване		1x	H
Капак с пробит кабелен вход и 2 централни отвора за вентилатори 12x12 см		2x	I
1-ва странична рамка на шкафа с прикрепена врата, 2 куки (с изключение на 4U) и заземяващ щифт		1x	J
2-ра странична рамка на шкафа с прикрепена врата, 2 куки (с изключение на 4U) и заземителен щифт		1x	K
Заден капак на шкафа		1x	L
Номерирани вертикални релси за монтаж		4x	M

2.1.2. Разопаковане на компоненти

1. Поставете предната рамка **[H]** (в която са поставени горният / долният капак и аксесоарите) в средата, като вратата е обърната към земята.
2. Поставете торбичката с аксесоарите вътре в лявата страна. Вземете ключовете **[F]** от там.
3. Завъртете предната рамка **[H]** така, че вратата да е обърната към вас. След това отворете ключалката. Поставете и двата капаци **[I]** от дясната страна.

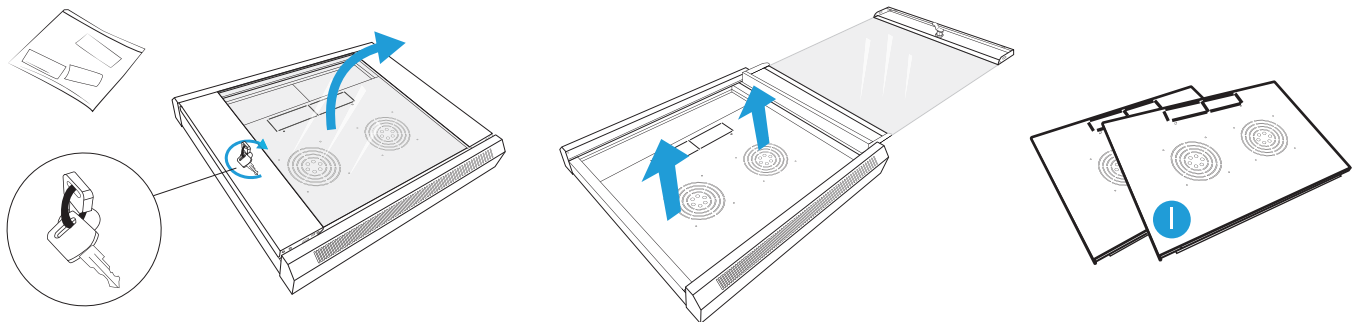
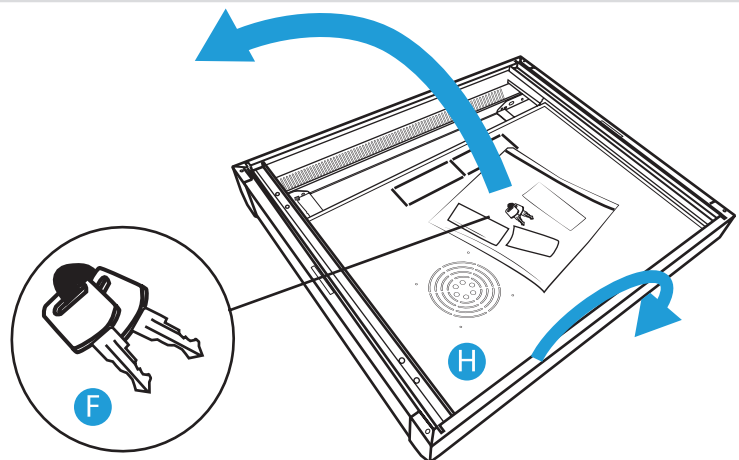

4. Извадете стъклената врата **[G]** от предната рамка **[H]**, докато натискате навътре 2 панти (L-образна форма). Поставете елемента в средата вляво (под аксесоарите).

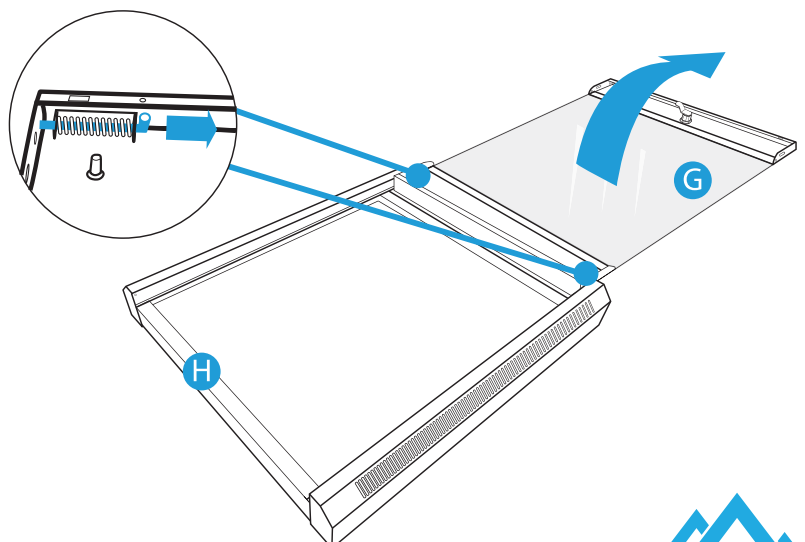

5. Извадете първата странична рамка [J] от обвивката с балончетата. След това поставете фолиото на дъното в средата и поставете рамката на шкафа върху него, като вратата е бърната към вас с ключалката вдясно.
6. Извадете втората странична рамка [K] от опаковката. Поставете този елемент по същия начин вляво. Не забравяйте да поставите фолиото под него от дясната страна.
7. Поставете задния капак на шкафа [L] върху разгънатата обвивка с балончета (от стъпка 6), с отвори, обърнати към релсата за монтиране на стената вдясно.
8. Извадете 4 вертикални монтажни шини [M] и ги поставете под първата странична рамка [J].

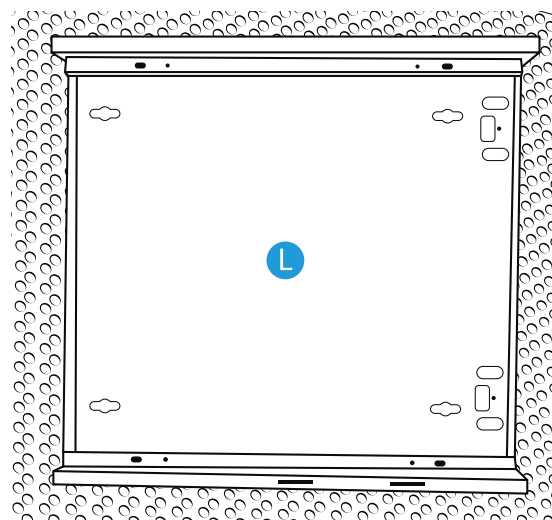
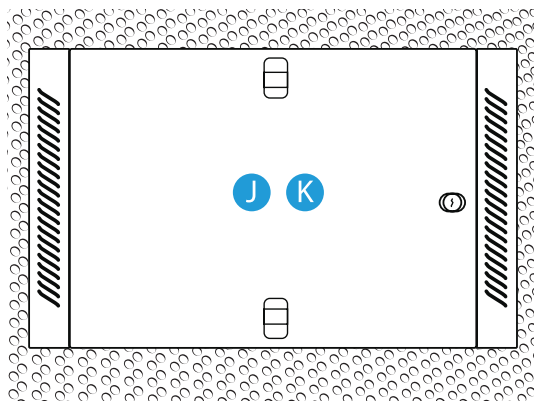

2.2 Стъпки за монтиране на 19" шкаф

2.2.1 Подготовка на вертикални монтажни релси

1. Използвайки ключове [F], отворете първото заключване на вратата на рамата [J]. Извадете ги и поставете настрана. Сглобяването ще се извърши на последния етап от монтажа на шкафа.
2. Завъртете страничната рамка така, че изходните отвори да са обърнати към земята.

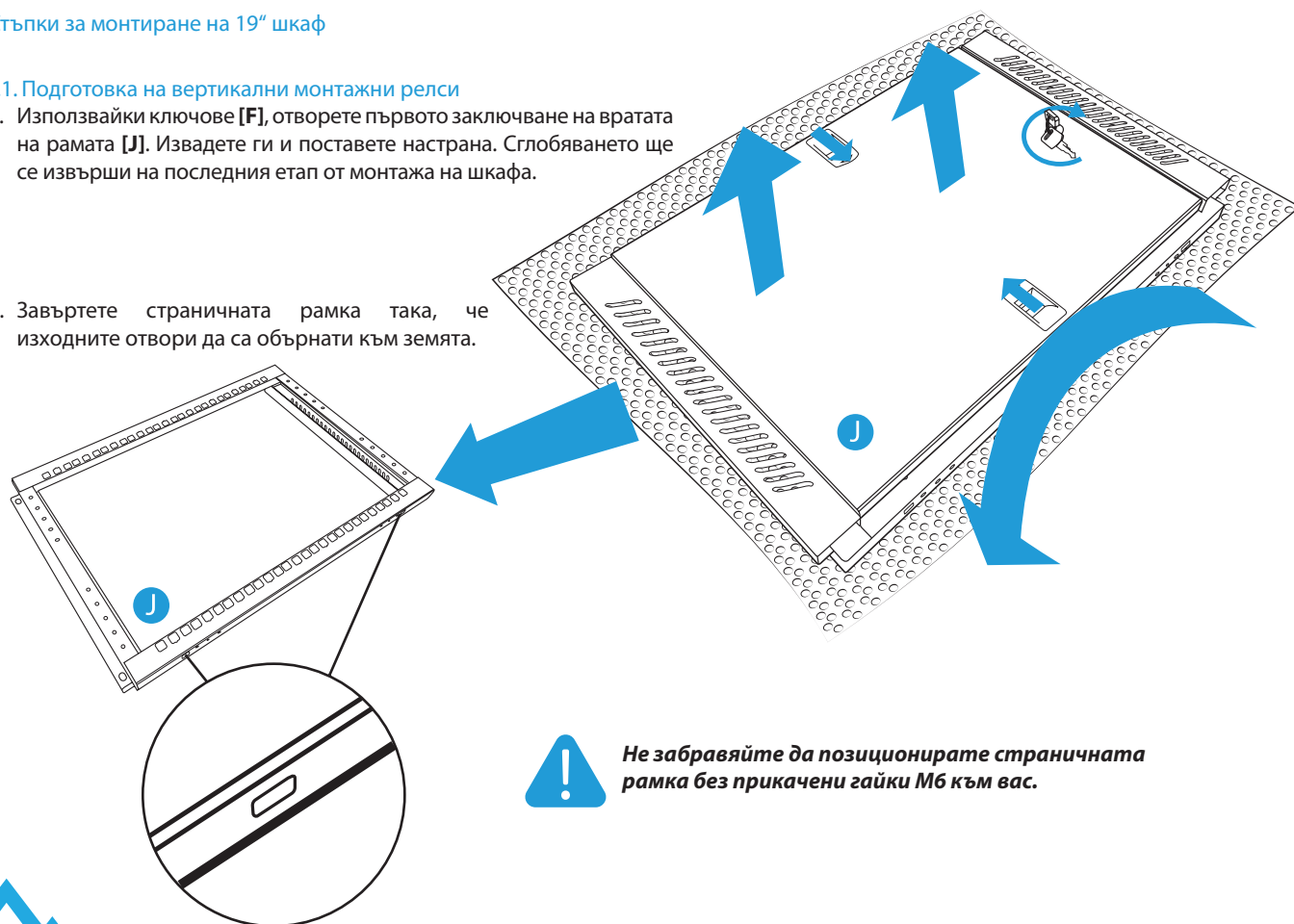

Не забравяйте да позиционирате страничната рамка без прикачени гайки М6 към вас.

3. Използвайте 2 номерирани вертикални монтажни релси [M]. Изберете местоположение отляво и отдясно на кръглите отвори на страничната рамка.

Разстоянието между центровете на малките отвори (за вертикални релси за монтаж) на страничните рамки [J + K] е 20 mm. Максималното разстояние (работна дълбочина) между предните и задните вертикални монтажни релси (като се вземе предвид дебелината им) е:

- I) За шкафове за стена с обща дължина 450 mm: 261 mm.
- II) За шкафове за стена с обща дължина 600 mm: 411 mm.

4. Използвайте общо 4 M5 * 10 самонарезни винта [B], за да прикрепите вертикалните монтажни релси към страничната рамка - 2 винта за всеки край на релсата.

Не забравяйте да инсталирате вертикалните монтажни релси, така че:

- I) Номерираната страна на релсите да е перпендикулярна на квадратните отвори по протежение на страничната рамка.
- II) Номерирането на релсите се увеличава отляво надясно (вижте илюстрациите).

5. Поставете първата странична рамка настрани, подгответе втората и я инсталирайте там, където предишната странична рамка първоначално е била.

6. Използвайки ключове [F], отворете ключалката на вратата на 2-ра странична рамка [K]. Извадете я и поставете на мястото, където е другата ключалка на вратата. Сглобяването ще се извърши на последния етап от монтажа на шкафа.

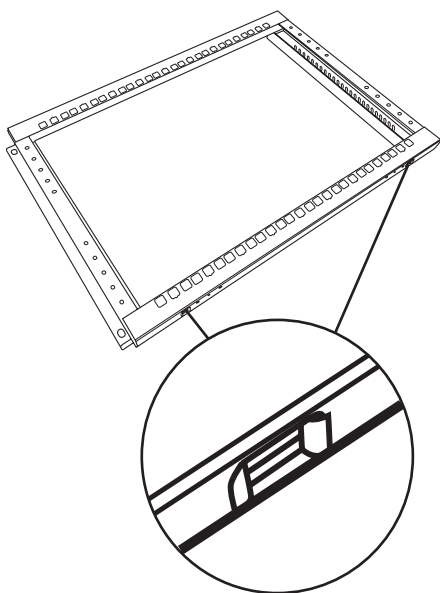

Не забравяйте да позиционирате страничната рамка с прикачени гайки M6 към вас.

7. Завъртете страничната рамка така, че изходните отвори да са обърнати към земята.
8. Използвайте 2 последователни номерирани вертикални релси за монтаж [M]. Изберете точно същото място (което сте избрали преди) отляво и отдясно на кръглите отвори на страничната рамка.
9. Използвайте общо 4 M5 * 10 самонарезни винта [B], за да прикрепите вертикалните монтажни релси към страничната рамка - 2 винта за всеки край на релсата.

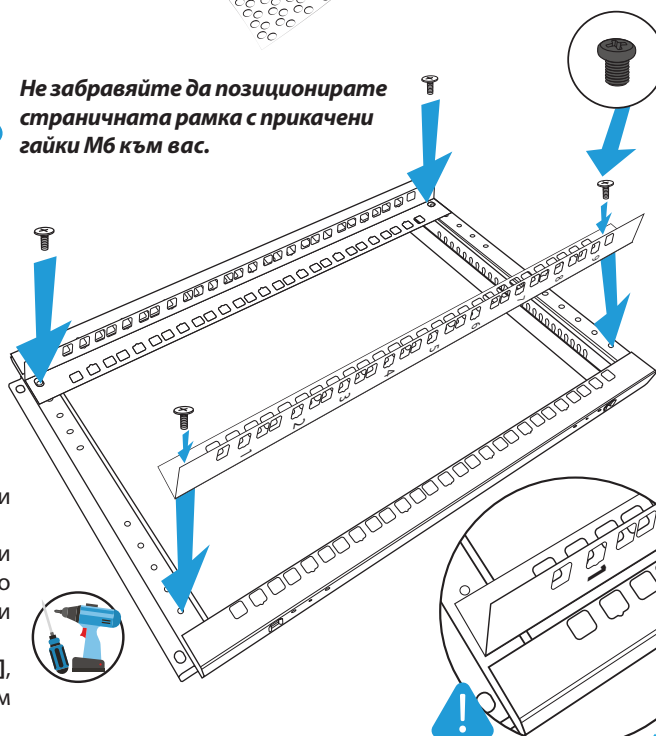
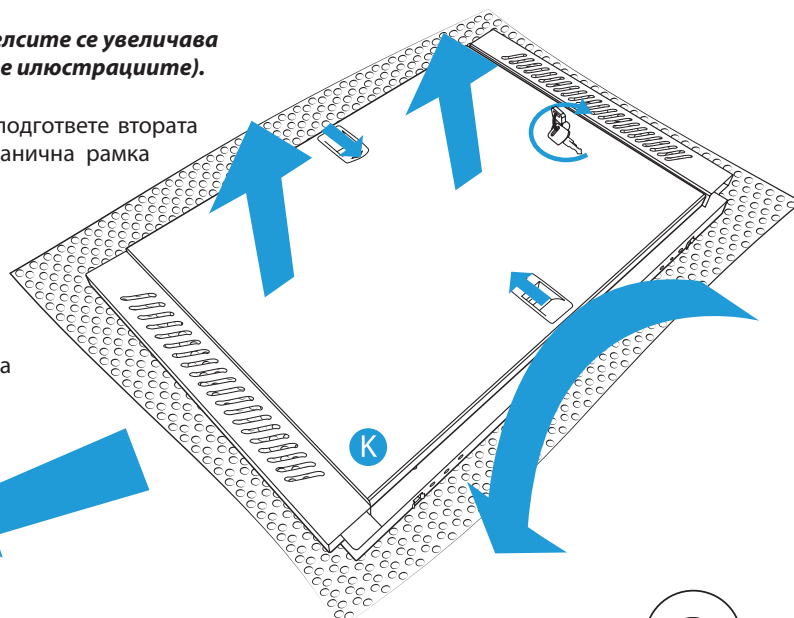
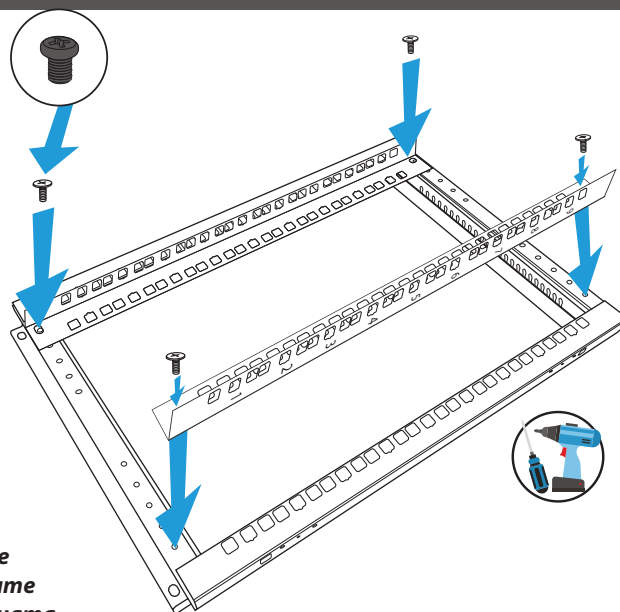



Когато завинтвате, не забравяйте да държите страните на елементите заедно. В противен случай тяхното изместване може да попречи на монтажа, по-късно.

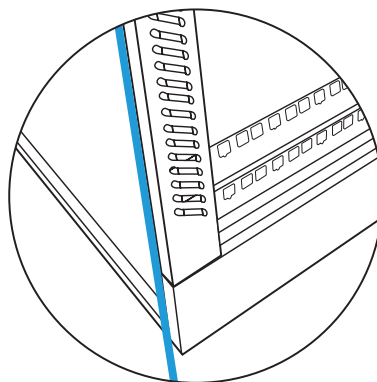

1. Поставете 2-ра странична рамка [K] към най-близката страна на задната конструкция на шкафа [L].



Преди да продължите по-нататък, проверете дали монтажът върви правилно. Не забравяйте да поставите рамката на страничния шкаф, така че:

I) Прикачените гайки за клетка M6 са отгоре.

II) Вертикалната номерация на релсите се увеличава отляво надясно. Референтните точки са отворите за монтиране на стена на задната конструкция на шкафа. Най-високото „U“ номериране на вертикалните монтажни релси трябва да бъде над тези отвори.

2. Фиксирайте страничната рамка с 2 (<21 U) или 3 (>= 21 U) M6 * 12 Phillips винтове [A], като ги завиете отгоре надолу.
3. Завъртете шкафа на 180 градуса.
4. Подравнете първата странична рамка [J] с втората страна на задния капак на шкафа [L].

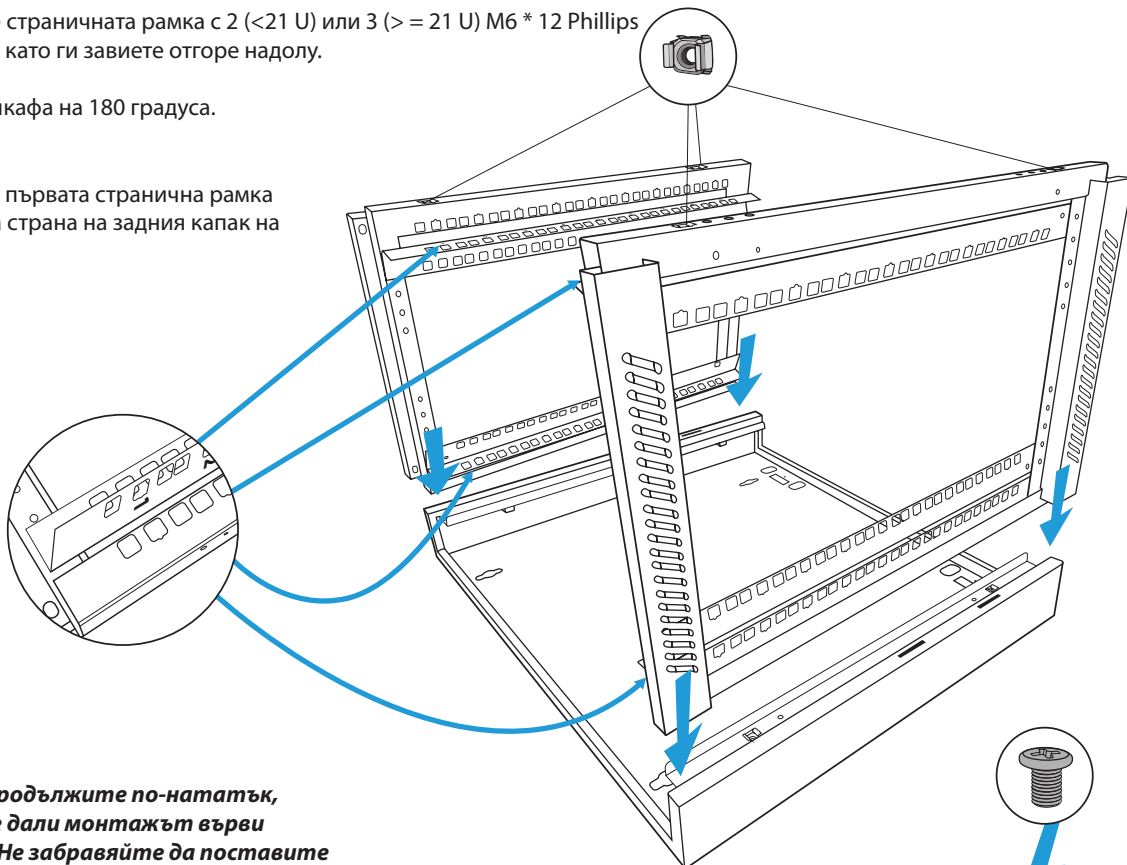

Преди да продължите по-нататък, проверете дали монтажът върви правилно. Не забравяйте да поставите рамката на страничния шкаф, така че:

I) Прикачените гайки за клетка M6 са отгоре.

II) Вертикалната номерация на релсите се увеличава отляво наляво. Референтните точки са отворите за монтиране на стена на задната конструкция на шкафа. Най-високото „U“ номериране на вертикалните монтажни релси трябва да бъде над тези отвори.

5. Фиксирайте страничната рамка с 2 (<21 U) или 3 (>= 21 U) M6 * 12 Phillips винтове [A], като ги завиете отгоре надолу.

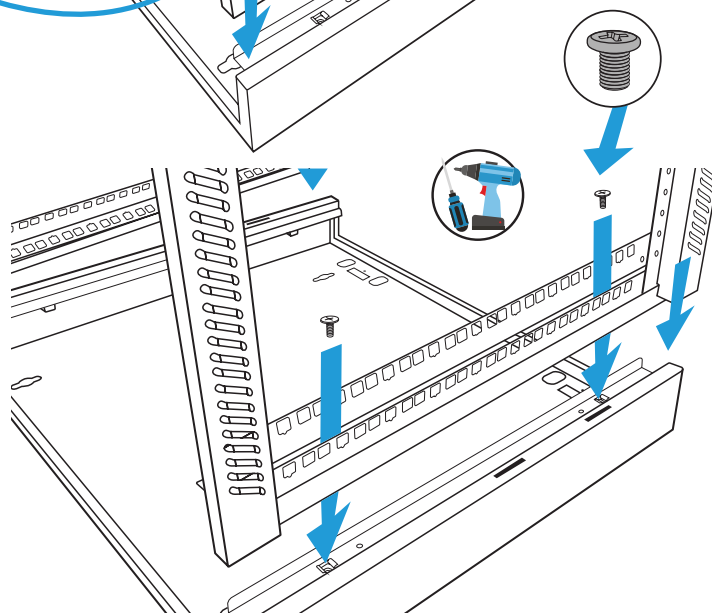

2.2.3. Монтаж на горния и долния капак

1. Отстранете и от двата капака [I] опаковката с балончетата. След това ги поставете в двата края на конструкцията на шкафа [L], така че входът на кабела да е в долната част.



Не забравяйте да вмъкнете куките, разположени в горните краища на лявата и дясната страна на капациите, в отворите на горните странични рамки [J + K]. По този начин и двата капака ще бъдат фиксирани.

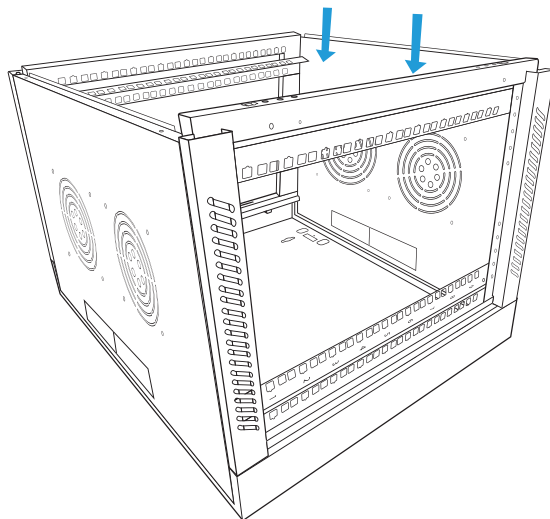
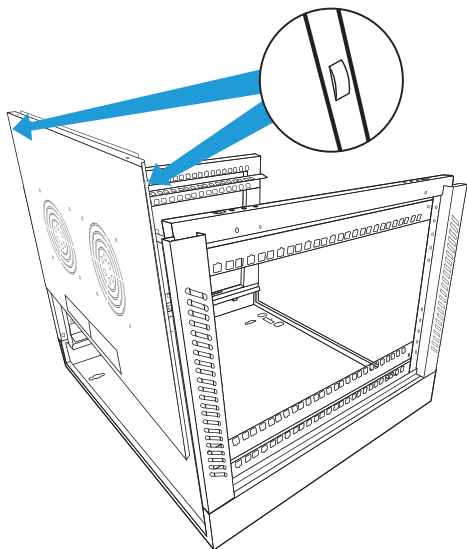

2.2.4. Монтаж на рамка на входната врата

1. Сравнете предната рамка [H] в горната част на шкафа със страничните рамки [J + K].



Преди да продължите по-нататък, проверете дали монтажът върви правилно. Не забравяйте да поставите рамката на входната врата, така че:
I) Логото на марката е разположено над най-високата номерация на вертикалните монтажни релси.
II) Логото на марката беше разположено над отворите за монтиране на стената на гърба на шкафа.

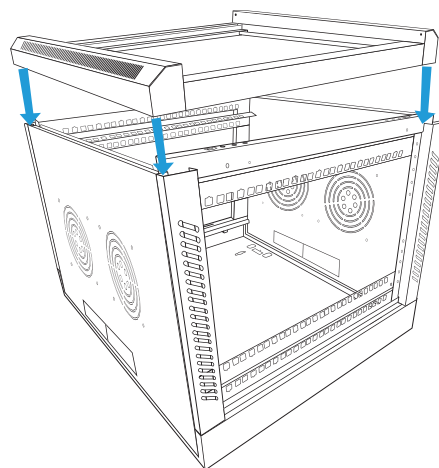

2. Фиксирайте рамката на входната врата с 4 (<21 U) или 6 (>= 21 U) M6 * 12 винтове Phillips [A], като ги завиете отгоре надолу.

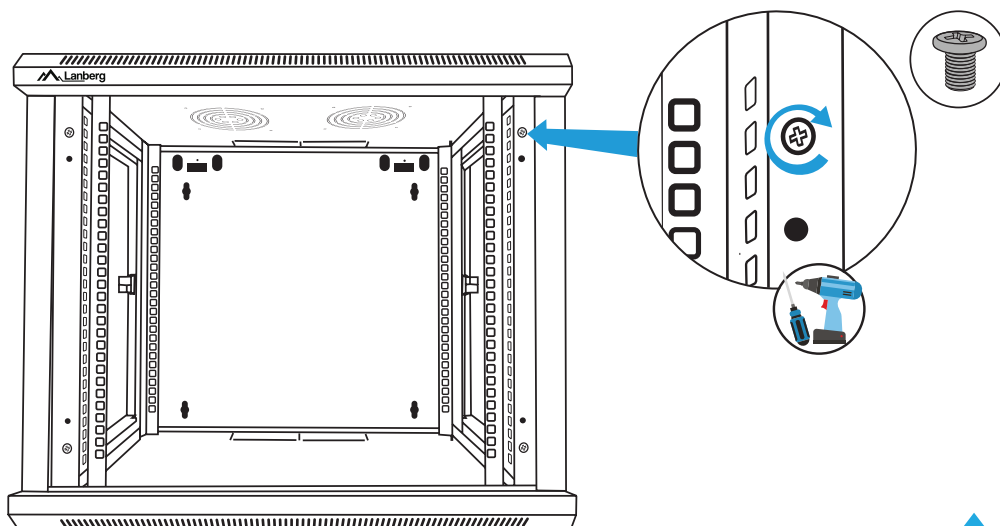

2.3 Монтаж на стена



Не забравяйте да фиксирате шкафа върху равна вертикална повърхност.

1. Не забравяйте да подготвите 4 анкера (не са включени в шкафа) и 4 винта, адаптирани към предполагаемата обща маса на шкафа (и оборудването вътре), както и диаметъра на отворите на релсата за стена, което е: 4 – Ø 10. Разстоянието между центрите на по-големите отвори на релсата за монтиране на стена от дадена страна е 70 mm, докато интервалът между центрите на по-големите отвори в раищата на релсата (отляво и отдясно), е 440 mm..



За да получите най-добри резултати, поставете нивелира в средата на релсата спрямо нивото му и върху горния ръб спрямо вертикалата му.

2. Подравнете релсата за стена [D] към повърхността на стената. За да проверите дали подравняването е правилно, използвайте нивелир [E].
3. Очертайте четирите ръба на отворите за релсите на стената (без тези на куки).
4. Начертайте 4 отвора в очертаните петна, след което поставете анкерите.
5. Настройте шината така, че между нейните 2 L-образни куки и стената да има достатъчно място за закрепване на шкафа.
6. Завийте 4 болта в анкерите. Първо в 2 външни отвора (по 1 от всяка страна), други в 2 вътрешни отвора.
7. Закачете сглобения шкаф, като закачите неговите 2 отвора, разположени в горната част на капака на задния шкаф [L], на 2 куки, намиращи се на релсата за стена.

8. Използвайки 2 M5 * 10 самонарезни винта [B], фиксирайте задния капак на шкафа с 2 куки, разположени на релсата за стена.

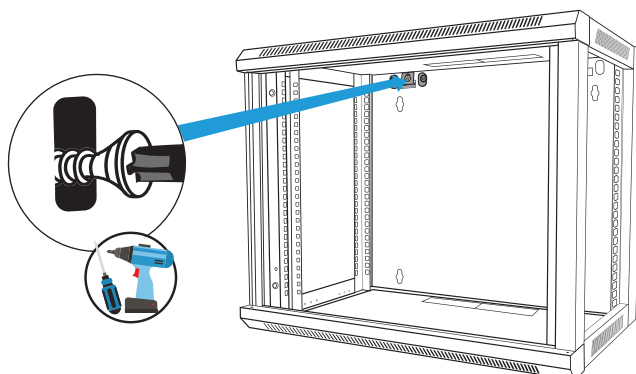
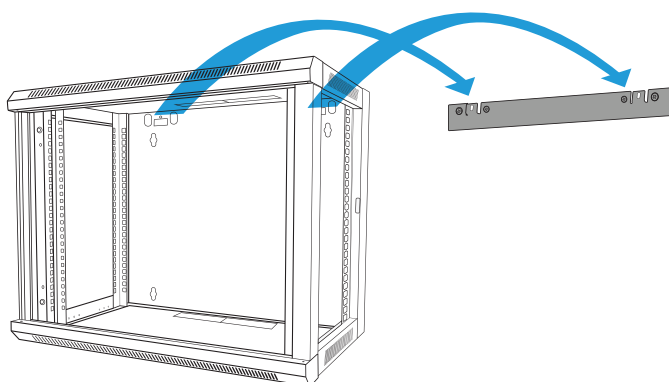
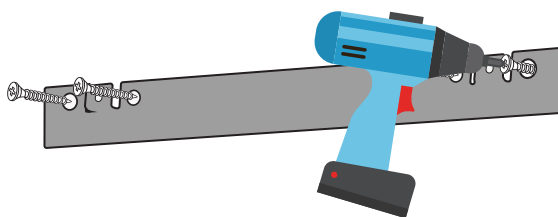
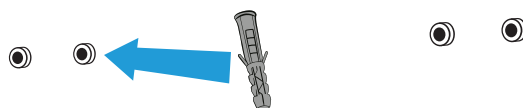
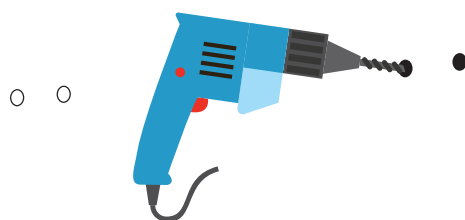
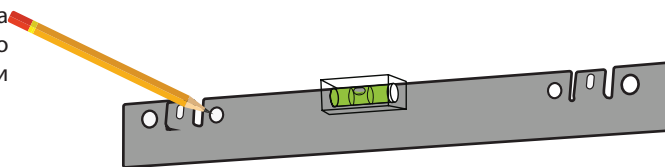
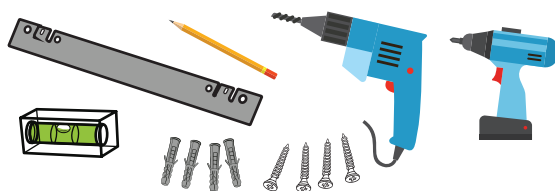

2.4 Монтаж на странична врата

1. Поставете предварително отстранените странични врати към страничните рамки [J + K], като едновременно натискате навътре 2 скоби, докато те се приведат в съответствие с отворите на рамката. Освободете двете скоби, за да фиксирате вратите.
2. Използвайте ключове [F], за да заключите вратите на страничната рамка.

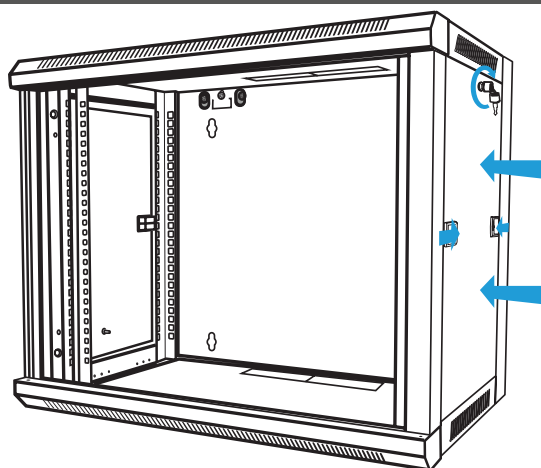

2.5 Монтаж на входна врата

1. Поставете предварително отстранената предна стъклена врата [G] към предната рамка на шкафа [H], като едновременно натиснете навътре 2 панти (L-образна форма), докато те се изравнят с отворите на рамката. Освободете двете панти, за да фиксирате вратите.
2. Използвайте ключове [F], за да заключите входната врата.

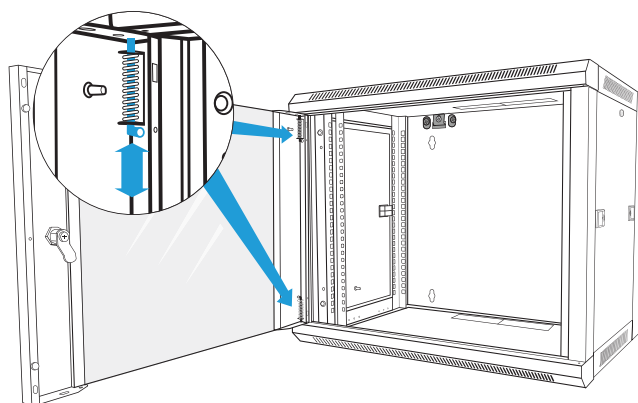

3. Монтаж на заземяването

Шкафът има 4 заземителни щифта с диаметър 6 мм:

- 1x на входната врата [G].
- 1x на предната рамка [H].
- 2x на страничните рамки [J + K].

За да свържете всички заземителни щифтове помежду си и с главното заземяване (разположено на задната конструкция) с помощта на изравняваща връзка, трябва да закупите кабели с подходяща дължина отделно. Техният AWG трябва да бъде 14, докато проводниците трябва да бъдат направени само от чиста мед (100% CU).

4. Завършен шкаф

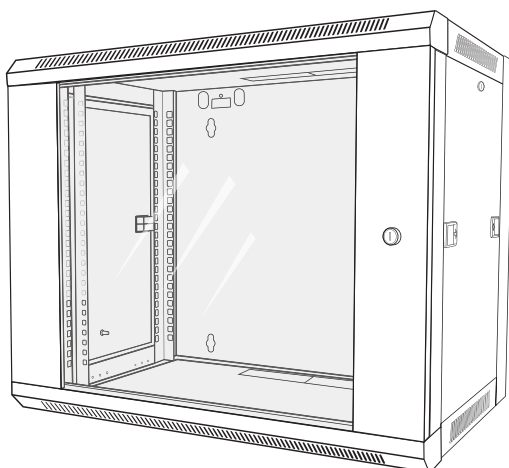

E-mail: support@lanberg.pl | support@lanberg.eu

www.lanberg.pl | www.lanberg.eu